

Secadoras

Capacidad de 50 libras

Capacidad de 75 libras

Nº de serie inicial 0904004427

Consulte la Página 5 para la identificación del modelo

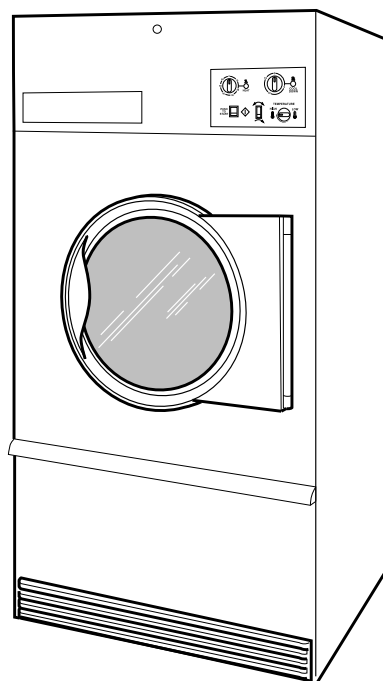

TMB795C

Guarde estas instrucciones para referencia en el futuro.

(Si esta máquina cambia de dueño, asegúrese de que este manual vaya con la misma.)

La instalación debe cumplir con los códigos locales o, de no existir códigos locales, con los siguientes códigos:

En EE.UU., la instalación debe cumplir con la última edición de la American National Standard Z223.1/ NFPA54 “National Fuel Gas Code” y con la norma ANSI/NFPA 70 “National Electric Code”.

En Canadá, la instalación debe cumplir con las normas CAN/CSA-B149.1 o el código para gas natural y propano CSA C22.1, última edición, Canadian Electric Code, Part I.

En Australia y Nueva Zelanda, la instalación debe cumplir con la norma de instalación de gas AS/NZS 5601 parte 1: Instalaciones generales.



ADVERTENCIA

PARA SU SEGURIDAD, debe seguir la información contenida en este manual para minimizar el riesgo de fuego o explosión, o prevenir daños a la propiedad, lesiones graves, o la muerte.

W033R2SP

- **No almacenar o usar gasolina u otros vapores y líquidos inflamables cerca de este o de cualquier otro equipo.**
- **QUÉ HACER SI SIENTE OLOR A GAS:**
 - **No tratar de encender ningún aparato.**
 - **No tocar ningún interruptor eléctrico; no usar ninguno de los teléfonos de su edificio.**
 - **Evacuar a todos los ocupantes del local, edificio o área afectada.**
 - **Llamar inmediatamente al proveedor de gas, usando un teléfono de vecino. Seguir las instrucciones del proveedor de gas.**
 - **Si no puede comunicarse con su proveedor de gas, llame a los bomberos.**
- **La instalación y servicio tienen que ser ejecutados por un instalador cualificado, una agencia de servicio, o su proveedor de gas.**

W052R3SP

IMPORTANTE: Se debe obtener la información de un proveedor de gas local sobre las instrucciones que deben seguirse si el usuario percibe olor a gas. Estas instrucciones deben colocarse en un lugar a la vista de todos. Las instrucciones paso a paso de la información de seguridad anterior debe colocarse a la vista cerca de la secadora para uso del cliente.



ADVERTENCIA

- La instalación de la unidad debe realizarla un instalador cualificado.
- Instale la secadora según las instrucciones del fabricante y los códigos locales.
- **NO instale una secadora con materiales de ventilación plásticos flexibles. Si se instala un conducto flexible de metal (tipo papel metálico), debe ser de un tipo específico identificado por el fabricante del electrodoméstico como adecuado para usar con la secadora. Consulte la sección sobre cómo conectar el sistema de escape. Se sabe que los materiales de ventilación flexibles se colapsan, se aplastan fácilmente y atrapan pelusa. Estas condiciones obstruirán el flujo de aire a la secadora y aumentarán el riesgo de incendio.**

W752SP

PARA SU SEGURIDAD

No almacene ni use gasolina u otros líquidos o vapores inflamables cerca de éste o de otro aparato cualquiera.

W053R2SP

La información siguiente se aplica al estado de Massachusetts (EE.UU.).

- Únicamente un plomero o un instalador de gas con licencia de Massachusetts puede instalar esta máquina.
- Esta máquina deberá instalarse con un conector de gas flexible de 36 pulgadas (91 cm) de longitud.
- Una válvula de cierre de gas del tipo “Mango en T” deberá ser instalada en la línea de suministro de gas de esta máquina.
- Esta máquina no deberá instalarse en un dormitorio ni en un cuarto de baño.

Tabla de contenido

Introducción	5
Identificación de modelos	5
Servicio al cliente	7
Diagrama de conexiones	7
Ubicación de la placa del número de serie	7
Información de seguridad	8
Instrucciones de seguridad importantes	9
Especificaciones y dimensiones	11
Dimensiones del armario	12
Ubicación de las salidas de escape	13
Ubicaciones de las conexiones de gas	14
Ubicación de las conexiones eléctricas	15
Ubicación de las conexiones de vapor	16
Instalación	17
Inspección previa a la instalación	17
Requisitos de localización	18
Coloque y nivele la secadora	19
Opción de ángulo empernado	19
Para invertir la puerta de carga	21
Antes de poner la secadora en servicio	24
Requerido solamente para los modelos CE	25
Instalación de secadoras de gas de CE	25
Información general	25
Configuración básica	27
Procedimientos de conversión específicos	27
Requisitos de escape	30
Disposición	30
Aire de complemento	30
Ventilación	30
Ventilación individual	31
Ventilación con conducto colector	32
Requisitos de gas	36
Tamaño del tubo y circuito de suministro de gas	38
Tamaño del orificio de quemador en altitud elevada	40
Requisitos eléctricos	41
Instrucciones para conectar a tierra	41
Para modelos CE solamente	42
Ubicación de la puesta a tierra/servicio	43
Para conectar el service eléctrico a la secadora	44
Instrucciones de configuración del puente	45
Instalación del anillo de ferrita	45
Modelos 50 Libra de gas y vapor	46
Modelos 75 Libra de gas y vapor	47
Modelos eléctricos 50 y 75 Libra	49

© Copyright 2012, Alliance Laundry Systems LLC

Reservados todos los derechos. Ninguna parte del contenido de este manual se puede reproducir ni transmitir de ninguna forma ni por ningún medio sin el escrito expreso consentimiento del editor.

Requisitos de vapor	50
Tuberías recomendadas	51
Instalación de un purgador de condensado y conexiones de retorno de condensado.....	51
Preparados para aceite térmico	51
Temporizador del tragamonedas sencillo	53
Modo de encendido.....	53
Modo listo.....	53
Modo arranque.....	53
Modo marcha.....	53
Ajuste de los conmutadores DIP de tiempo de secado	53
Reajustar el tiempo del ciclo a cero.....	54
Ajustes del conmutador DIP.....	55
Ajustes	58
Obturador de aire del quemador de gas	58
Interruptor de flujo de aire.....	59
Interruptor de la puerta de carga.....	60
Agarre de la puerta de carga	60
Correa de impulsión.....	60
Modelos sin inversión.....	60
Modelos con inversión.....	61
Puesta de la secadora fuera de servicio	64

Introducción

Identificación de modelos

La información de este manual corresponde a estos modelos:

	Natural			Vapor/Aceite térmico		Eléctrico	
50 Libras	CA050L	DR55G2-BT050L	ST050L	CT050S	IPD50S2-IT050S	CT050E	
	CA050N	DR55G2-BT050N	ST050N	CT050T	IPD50S2-IT050T	CU050E	
	CT050L	DR55G2-BU050L	SU050L	CU050S	ST050S	DR50E2-BT050E	
	CT050N	DR55G2-BU050N	SU050N	CU050T	ST050T	DR50E2-BU050E	
	CU050L	HA050L	UA050L	DR50S2-BT050S	SU050S	DR55E2-BT050E	
	CU050N	HA050N	UA050N	DR50S2-BT050T	SU050T	DR55E2-BU050E	
	DR50G2-BA050L	HT050D	UT050L	DR50S2-BU050S	UT050S	HT050E	
	DR50G2-BA050N	HT050L	UT050N	DR50S2-BU050T	UT050T	HU050E	
	DR50G2-BT050D	HT050N	UU050L	DR55S2-BT050S	UU050S	IPD50E2-IT050E	
	DR50G2-BT050L	HU050L	UU050N	DR55S2-BT050T	UU050T	ST050E	
	DR50G2-BT050N	HU050N	YT050L	DR55S2-BU050S	YT050S	SU050E	
	DR50G2-BU050L	IPD50G2-IT050L	YT050N	DR55S2-BU050T	YT050T	UT050E	
	DR50G2-BU050N	IPD50G2-IT050N	YU050L	HT050S	YU050S	UU050E	
	DR55G2-BA050L	SA050L	YU050N	HT050T	YU050T	YT050E	
	DR55G2-BA050N	SA050N		HU050S		YU050E	
	DR55G2-BT050D	ST050D		HU050T			
	75 Libras	CA075L	DR80G2-BT075N	STF75L	CT075S	IPD75S2-IT075S	CT075E
		CA075N	DR80G2-BU075L	STF75N	CT075T	IPD75S2-IT075T	CU075E
CT075L		DR80G2-BU075N	SU075L	CU075S	ST075S	DR75E2-BT075E	
CT075N		HA075L	SU075N	CU075T	ST075T	DR75E2-BU075E	
CU075L		HA075N	UA075L	DR75S2-BT075S	SU075S	DR80E2-BT075E	
CU075N		HT075D	UA075N	DR75S2-BT075T	SU075T	DR80E2-BU075E	
DR75G2-BA075L		HT075L	UT075L	DR75S2-BU075S	UT075S	HT075E	
DR75G2-BA075N		HT075N	UT075N	DR75S2-BU075T	UT075T	HU075E	
DR75G2-BT075D		HU075L	UTF75L	DR80S2-BT075S	UU075S	IPD75E2-IT075E	
DR75G2-BT075L		HU075N	UTF75N	DR80S2-BT075T	UU075T	ST075E	
DR75G2-BT075N		IPD75G2-IT075L	UU075L	DR80S2-BU075S	YT075S	SU075E	
DR75G2-BU075L		IPD75G2-IT075N	UU075N	DR80S2-BU075T	YT075T	UB075E	
DR75G2-BU075N		SA075L	YT075L	HT075S	YU075S	UT075E	
DR80G2-BA075L		SA075N	YT075N	HT075T	YU075T	UU075E	
DR80G2-BA075N		ST075D	YU075L	HU075S		YT075E	
DR80G2-BT075D		ST075L	YU075N	HU075T		YU075E	
DR80G2-BT075L		ST075N					

(Los sufijos de los controles se indican en la página siguiente.)

Introducción

Incluye todos los modelos con los siguientes sufijos de control:

3B – invertir DX4 de venta	KB – invertir una sola moneda	RD – OPL de DMP de inversión
3O – DX4 OPL	KC – una sola moneda	RE – LED OPL reversible
3V – DX4 de venta	KW – invertir preparado para monedas	RM – OPL micro de inversión
3W – invertir DX4 preparado para monedas	KX – preparado para monedas	RQ – temporizador digital doble de inversión
3X – DX4 preparado para monedas	KY – preparado para tarjeta	RU – UniLinc OPL reversible
BB – invertir básico electrónico, de monedas	KZ – invertir preparado para tarjeta	SD – tragamonedas sencillo
BC – electrónico básico, monedas	LB – invertir adaptable a la red , de monedas	SX – tragamonedas sencillo, preparado para monedas
BL – electrónico básico, pago central	LC – adaptable a la red y operado con monedas	UO – UniLinc OPL
BW – invertir electrónico básico, preparado para monedas	LW – invertir adaptable a la red, preparado para monedas	WB – invertir listo para la red, de monedas
BX – electrónico básico, prep. para monedas	LX – adaptable a la red, preparado para monedas	WC – listo para la red y operado con monedas
BY – electrónico básico, prep. para tarjeta	LY – adaptable a la red, preparado para tarjeta	WW – invertir listo para la red, preparado para monedas
BZ – invertir electrónico básico, preparado para tarjeta	LZ – invertir adaptable a la red, preparado para tarjeta	WX – listo para la red, preparado para monedas
DO – DMP OPL	OM – OPL micro	WY – listo para la red, preparado para tarjeta
DV – DMP de venta	QT – temporizador digital doble	WZ – invertir listo para la red, preparado para tarjeta
DX – DMP preparado para monedas	R3 – OPL de DX4 de inversión	
EO – LED OPL		

Servicio al cliente

Si necesita más información escrita o repuestos, póngase en contacto con la tienda donde compró la máquina o con Alliance Laundry Systems, teléfono (920) 748-3950, para obtener el nombre y la dirección del distribuidor de repuestos autorizado más cercano.

Para obtener asistencia técnica, llame al (920) 748-3121.

Diagrama de conexiones

El diagrama de conexiones está ubicado en la caja de empalmes o contactores.

El número de pieza del diagrama de conexiones se encuentra en la parte inferior de los datos eléctricos presentes en la placa de número de serie.

Ubicación de la placa del número de serie

Al llamar o escribir para solicitar información acerca de su producto, asegúrese de mencionar los números de modelo y serie. Los números del modelo y de serie se encuentran en la placa de números de serie de la parte de atrás de la máquina, e interior de la puerta.







Tabla de conversión						
Multiplicar	Por	Para obtener	Multiplicar	Por	Para obtener	
BTU	0,252	kCal	Libras/plg cuadrada	0,06895	Bares	
BTU	1055	Julios	Libras/plg cuadrada	0,070	kg/centímetro cuadrado	
Pulgadas	25,4	Milímetros	Libras (lbs.)	0,454	Kilogramos	
Pulgadas de columna de agua	0,036	Libras/plg cuadrada	BHP	33,479	BTU/hora	
Pulgadas de columna de agua	0,249	kPa	BHP	34,5	libras de vapor/hora	
lb./pulgada ² (PSI)	6,895	kPa	CFM	0,471	litros/segundo	
pies ³	28,32	Litros	kW	3414	BTU/hora	

Información de seguridad

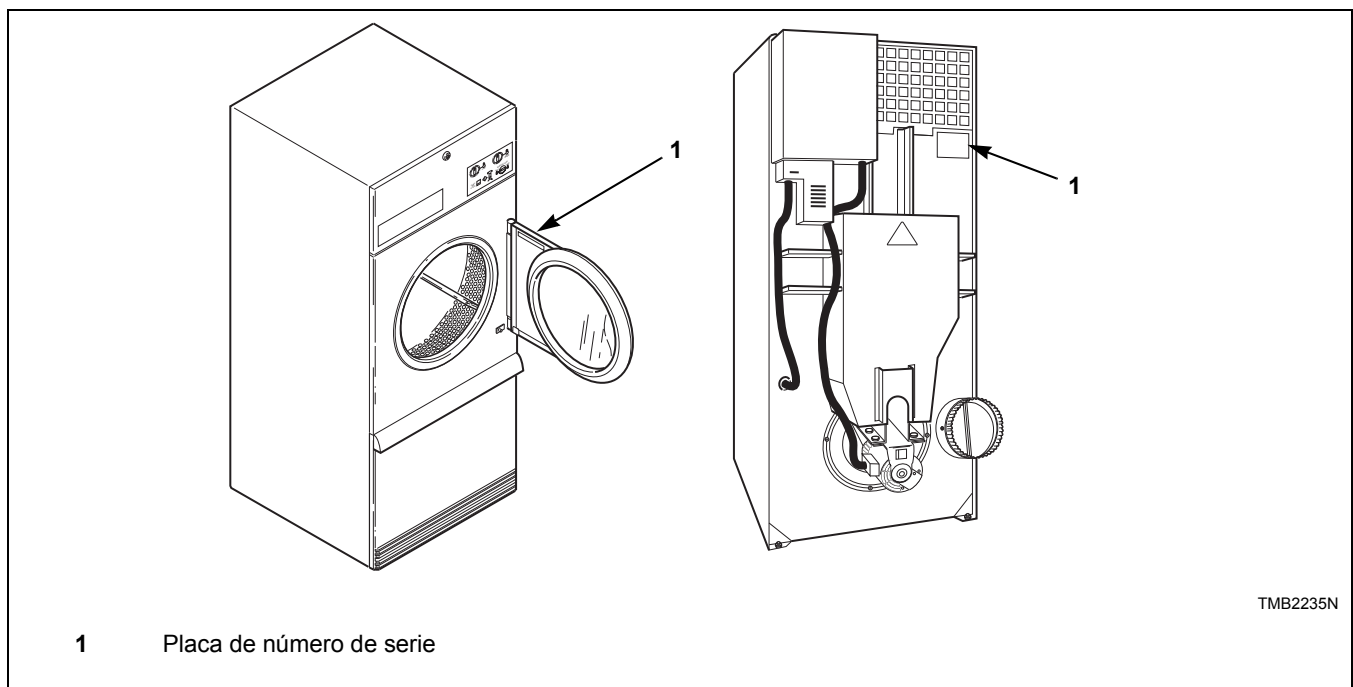
Las medidas de precaución (“PELIGRO”, “ADVERTENCIA” y “ATENCIÓN”), seguidas por instrucciones específicas, se encuentran en este manual y en las calcomanías de la máquina. Estas precauciones sirven para proteger la seguridad del operador, usuario y aquellas personas responsables del mantenimiento de dicha máquina.

	PELIGRO
Indica una situación de peligro inminente que, si no se evita, ocasionará lesiones personales de gravedad o la muerte.	

	ADVERTENCIA
Indica una situación de peligro que, si no se evita, podría ocasionar lesiones personales de gravedad o la muerte.	

	ATENCIÓN
Indica una situación de peligro que, si no se evita, puede ocasionar lesiones personales leves o moderadas, o daños a la propiedad.	

Otras medidas de precaución tales como (“IMPORTANTE” y “NOTA”) van seguidas de instrucciones específicas.

IMPORTANTE: La palabra “IMPORTANTE” se utiliza para informar al lector acerca de procedimientos específicos donde se producirán daños menores en caso de no seguirse el procedimiento.

NOTA: La palabra “NOTA” se utiliza para comunicar información de instalación, operación, mantenimiento o servicio que sea importante pero que no se relacione con un riesgo.

	ADVERTENCIA
Si la instalación, mantenimiento u operación de esta máquina no se ejecuta las instrucciones del fabricante, se correrá el riesgo de que se produzcan lesiones graves o mortales, y/o daños materiales.	
<small>W051R1SP</small>	

NOTA: Las instrucciones ADVERTENCIA e IMPORTANTE que aparecen en este manual no pueden cubrir todas las condiciones y situaciones posibles que puedan ocurrir. Debe entenderse que el sentido común, la precaución y el cuidado son factores que **NO PUEDEN** integrarse en esta secadora. Estos factores **DEBEN** ser proporcionados por la persona o personas que instalen, mantengan u operen la secadora.

Póngase siempre en contacto con su vendedor, distribuidor, agente de servicio o fabricante sobre cualquier problema o condición que no comprenda.

Guarde estas instrucciones

Instrucciones de seguridad importantes

	ADVERTENCIA
<p>Para reducir el riesgo de incendio, electrocución y lesiones graves o mortales al usar la secadora, lea y siga las siguientes precauciones básicas:</p>	
W359R1SP	

1. Lea las instrucciones antes de utilizar la secadora.
2. Consulte las **INSTRUCCIONES DE PUESTA A TIERRA** para poner a tierra la secadora de la forma debida.
3. No seque artículos que hayan sido previamente limpiados, lavados, puestos en remojo o manchados de gasolina, disolventes de tintorería u otras sustancias explosivas o inflamables, ya que éstas desprenden vapores que pueden inflamarse o estallar.
4. No permita que haya niños en la secadora o en sus alrededores. No debe permitirse que este aparato sea utilizado por niños o personas enfermas sin supervisión. Deberá asegurarse que los niños no jueguen con el aparato.
5. Antes de poner la secadora fuera de servicio o desecharla, quite la puerta del compartimento de secado y la del compartimento de pelusa.
6. No introduzca las manos en la secadora si el cilindro se encuentra girando.
7. No instale ni guarde la secadora en lugares donde quede expuesta al agua y/o a las inclemencias del tiempo.
8. No altere los controles.
9. No repare ni reemplace ninguna pieza de la secadora, ni intente ningún servicio a menos que se recomiende específicamente en las instrucciones de mantenimiento del usuario o en instrucciones publicadas de reparación del usuario que pueda comprender y siempre que tenga la habilidad de hacerlo.
10. No use suavizadores de ropa ni productos para eliminar la estática, a menos de que lo recomiende el fabricante del suavizador de ropa o del producto para eliminar la estática.
11. Para reducir el riesgo de incendio, **NO SEQUE** plásticos ni artículos que contengan gomaespuma o materiales de tipo goma de textura similar.
12. Limpie siempre diariamente el filtro de pelusa.
13. No deje que se acumule pelusa, polvo y suciedad en la zona de la abertura de salida y en sus alrededores.
14. El interior de la secadora y el conducto de escape deben ser limpiados periódicamente por personal de servicio cualificado.
15. Si no se ha instalado, operado y mantenido según las instrucciones del fabricante o si existen daños o no se han usado debidamente los componentes del producto, el uso del mismo puede exponerlo a sustancias presentes en el combustible o producidas por la combustión del mismo, que pueden ocasionar la muerte o enfermedades graves y que al Estado de California le consta que causan cáncer, defectos de nacimiento o otros daños de carácter reproductivo.
16. La secadora no funciona con la puerta de carga abierta. **NO** ponga en derivación el interruptor de seguridad para permitir que la secadora opere con la puerta abierta. La secadora dejará de funcionar cuando se abra la puerta. No utilice la secadora si no deja de funcionar cuando se abra la puerta o si empieza a funcionar sin pulsar o girar el mecanismo de ARRANQUE. Desconecte la secadora y llame a un técnico de servicio.
17. La secadora no funcionará con el panel de pelusa abierto. **NO** ponga en derivación el interruptor de seguridad del panel de pelusa para dejar permitir que la secadora opere con el panel de pelusa abierto.
18. No coloque en la secadora artículos manchados de aceite de cocina o vegetal, ya que estos aceites no se quitan durante el lavado. Debido al resto de aceite presente, la tela puede prenderse fuego por sí misma.
19. Para reducir el riesgo de incendio, **NO** ponga en la secadora ropa que pueda tener restos de sustancias inflamables, como aceite de máquina, productos químicos inflamables, diluyentes, etc., o cualquier artículo que contenga cera o productos químicos, como los presentes en fregonas y trapos de limpieza, o cualquier artículo que se haya limpiado en seco en el hogar con disolvente de limpieza en seco.

Información de seguridad

20. Utilice la secadora solamente para lo que se ha diseñado, secar telas y ropa.
21. Desconecte y bloquee **SIEMPRE** la corriente eléctrica de la secadora de efectuar el servicio. Desconéctela desconectando el disyuntor o fusible correspondiente.
22. Instale la secadora según las INSTRUCCIONES DE INSTALACIÓN. Todas las conexiones eléctricas, de puesta a tierra y suministro de gas deben cumplir con los códigos locales y ser realizadas por personal autorizado cuando sea necesario.
23. Saque la ropa inmediatamente después de que se detenga la secadora.
24. Lea y siga siempre las instrucciones del fabricante de los paquetes de productos de limpieza para ropa. Preste atención a todos los avisos de advertencia o precaución. Para reducir el riesgo de sufrir envenenamiento o quemaduras por sustancias químicas, en todo momento mantenga estos productos fuera del alcance de los niños (de preferencia guárdelos en algún gabinete cerrado).
25. No seque en la secadora cortinas de fibra de vidrio, a menos de que la etiqueta indique que se puede hacer. Si están secas, pase un paño húmedo por el cilindro para quitar las partículas de fibra de vidrio.
26. Siempre siga las instrucciones de cuidados a la ropa del fabricante de las prendas.
27. No opere nunca la secadora si se han quitado los protectores y/o paneles.
28. **NO** opere la secadora si está emitiendo humo, si hay roces o si hay alguna pieza rota.
29. **NO** ponga en derivación ningún dispositivo de seguridad.
30. Los vapores solventes de las máquinas de limpieza en seco crean ácidos cuando pasan por el calentador de la unidad de secado. Estos ácidos son corrosivos para la secadora así como para la carga de ropa que se está secando. Asegúrese de que el aire de reemplazo no contenga vapores solventes.
31. Si la instalación, mantenimiento y/o operación de esta máquina no se realiza según las instrucciones del fabricante, se pueden producir lesiones graves, mortales y/o daños materiales.



ADVERTENCIA

Para reducir el riesgo de lesiones graves, instale puerta(s) con seguro para prevenir el acceso del público a la parte posterior de la secadora.

W055R1SP

Especificaciones y dimensiones

Especificaciones	50 Libras	75 Libra	F75
Nivel de ruido medido durante el funcionamiento en la posición del operario a 1 metro (3,3 pies) delante de la máquina y a 1,6 metros (5,2 pies) del suelo.	60 dBA	65 dBA	67 dBA
Peso neto (aproximado): kg (libras)	247 (545)	279 (615)	322 (710)
Peso del embalaje estándar: kg (libras)	273 (602)	307 (677)	350 (772)
Dimensiones del embalaje de envío estándar: mm (pulgadas)	1054 x 1323 x 2057 (41,5 x 52,1 x 81)	1054 x 1433 x 2057 (41,5 x 56,4 x 81)	1054 x 1433 x 2057 (41,5 x 56,4 x 81)
Peso del cajón de embalaje: kg (libras)	303 (669)	337 (742)	380 (837)
Dimensiones del cajón de embalaje: mm (pulgadas)	1130 x 1397 x 2229 (44,5 x 55 x 87,75)	1130 x 1505 x 2229 (44,5 x 59,25 x 87,75)	1130 x 1505 x 2229 (44,5 x 59,25 x 87,75)
Tamaño del cilindro: mm (pulgadas)	940 x 762 (37 x 30)	940 x 914 (37 x 36)	940 x 914 (37 x 36)
Capacidad del cilindro (peso en seco): kg (libras)	22,7 (50)	34 (75)	34 (75)
Diámetro de la salida de aire: mm (pulgadas)	203 (8)	203 (8)	254 (10)
Contrapresión estática máxima: milibares W.C.I.	1,3 (0,5)	1,3 (0,5)	1,3 (0,5)
Flujo de aire máximo: l/seg (pies ³ /min)	354 (750)	Gas/Vapor 60 Hz 434 (920) Gas/Vapor 50 Hz 354 (750) Eléctrico 354 (750)	519 (1100)
Potencia del motor: Sin inversión de giro Inversión de giro Ventilador Cilindro	1/2 1/3 1/3	3/4 1/3 1/3	No disponible 1 1/3
Modelos de gas			
Conexión de gas	1/2 plg NPT	1/2 plg NPT	3/4 plg NPT
Valor nominal del quemador de gas: Mj/hora (BTU/hora)	137,2 (130,000)	174,1 (165,000)	237,4 (225,000)
Modelos eléctricos			
Valor nominal del elemento de calentamiento: kilovatios (kW)	21 kW (240 V/50 Hz) 30 kW (otros voltajes)	30 kW	No disponible
Modelos de vapor			
Conexión de vapor	3/4 plg NPT	3/4 plg NPT	No disponible
Valor nominal del serpentín de vapor a 100 psig : Caballos de fuerza de caldera (Btu/hora) (presión recomendada de operación 80-100 psig)	5,1 (177,500)	6,1 (210,300)	No disponible

Especificaciones y dimensiones

Dimensiones del armario

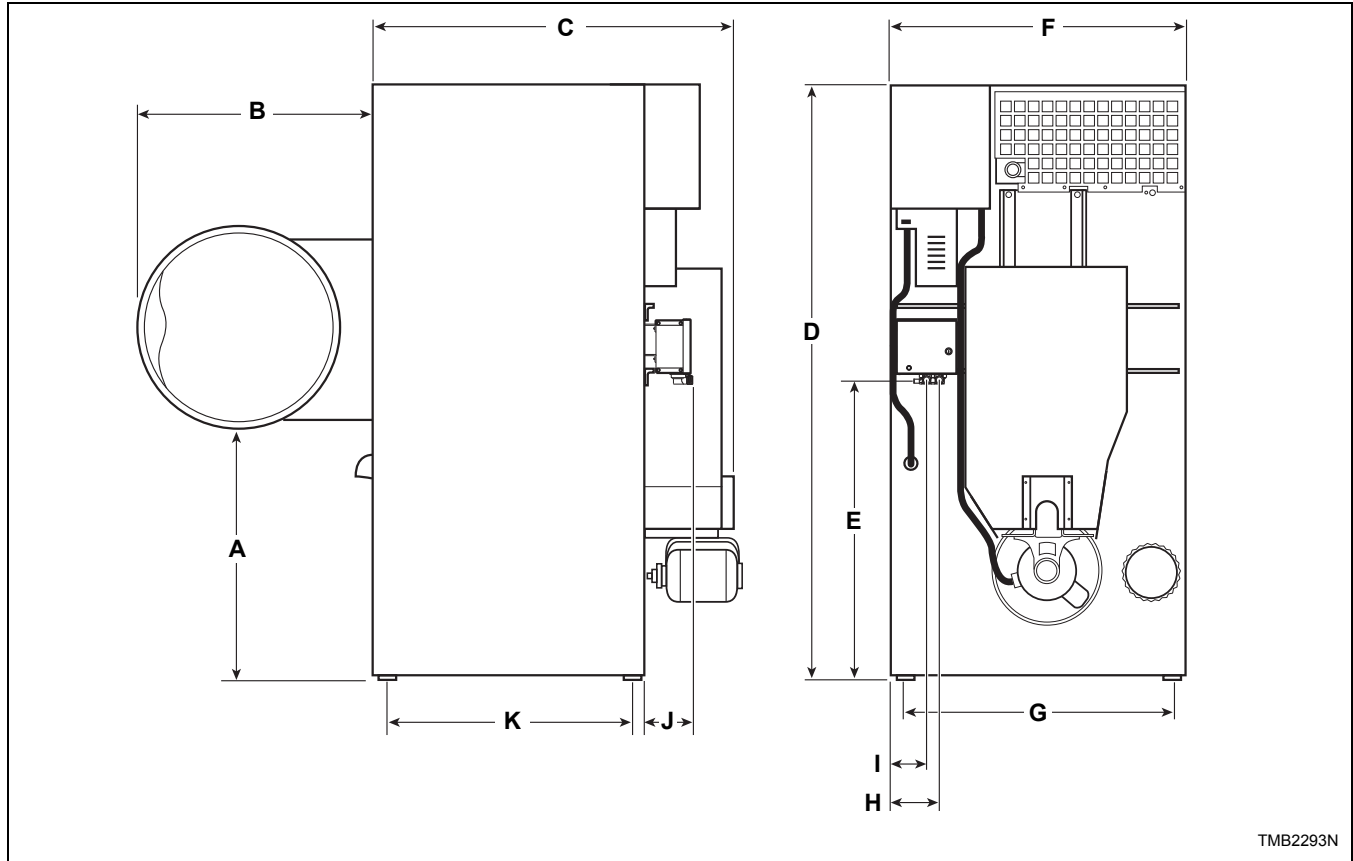

TMB2293N

Modelos	A	B	C	D	E*	F
50 libra gas y eléctricas	781 mm (30,75 in)	860 mm (33,87 plg)	1226 mm (48,25 plg)	1946 mm (76,625 plg)	914 mm (36 plg)	981 mm (38,625 plg)
50 libra vapor	781 mm (30,75 plg)	860 mm (33,87 plg)	1226 mm (48,25 plg)	2032 mm (80 plg)	914 mm (36 plg)	981 mm (38,625 plg)
75 libra gas y eléctricas	781 mm (30,75 plg)	860 mm (33,87 plg)	1378 mm (54,25 plg)	1946 mm (76,625 plg)	914 mm (36 plg)	981 mm (38,625 plg)
75 libra vapor	781 mm (30,75 plg)	860 mm (33,87 plg)	1378 mm (54,25 plg)	2032 mm (80 plg)	914 mm (36 plg)	981 mm (38,625 plg)
Gas F75	781 mm (30,75 plg)	860 mm (33,87 plg)	1378 mm (54,25 plg)	1946 mm (76,625 plg)	914 mm (36 plg)	981 mm (38,625 plg)

Modelos	G	H*	I*	J*	K
50 libra gas y eléctricas	838 mm (33 plg)	180 mm (7,1 plg)	140 mm (5,5 plg)	166 mm (6,53 plg)	749 mm (29,5 plg)
50 libra vapor	838 mm (33 plg)	180 mm (7,1 plg)	140 mm (5,5 plg)	166 mm (6,53 plg)	749 mm (29,5 plg)
75 libra gas y eléctricas	838 mm (33 plg)	180 mm (7,1 plg)	140 mm (5,5 plg)	166 mm (6,53 plg)	902 mm (35,5 plg)
75 libra vapor	838 mm (33 plg)	180 mm (7,1 plg)	140 mm (5,5 plg)	166 mm (6,53 plg)	902 mm (35,5 plg)
Gas F75	838 mm (33 plg)	180 mm (7,1 plg)	140 mm (5,5 plg)	166 mm (6,53 plg)	902 mm (35,5 plg)

* Sistema de supresión de incendios opcional - puede no estar en la máquina.

Ubicación de las salidas de escape

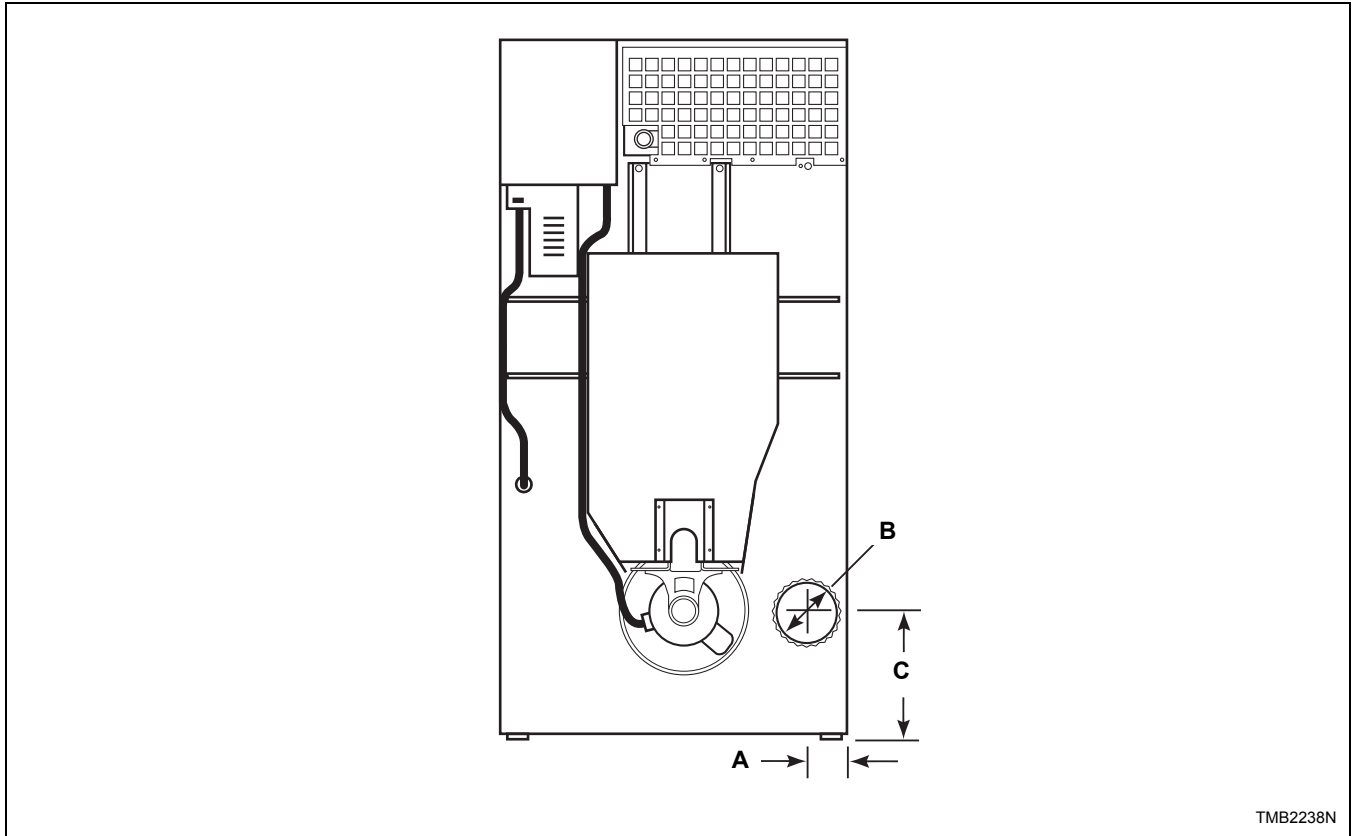

Modelos	A	B	C
50/75 libra	137 mm (5,375 plg)	203 mm (8 plg)	340 mm (13,375 plg)
F75	165 mm (6,5 plg)	254 mm (10 plg)	165 mm (6,5 plg)

Especificaciones y dimensiones

Ubicaciones de las conexiones de gas

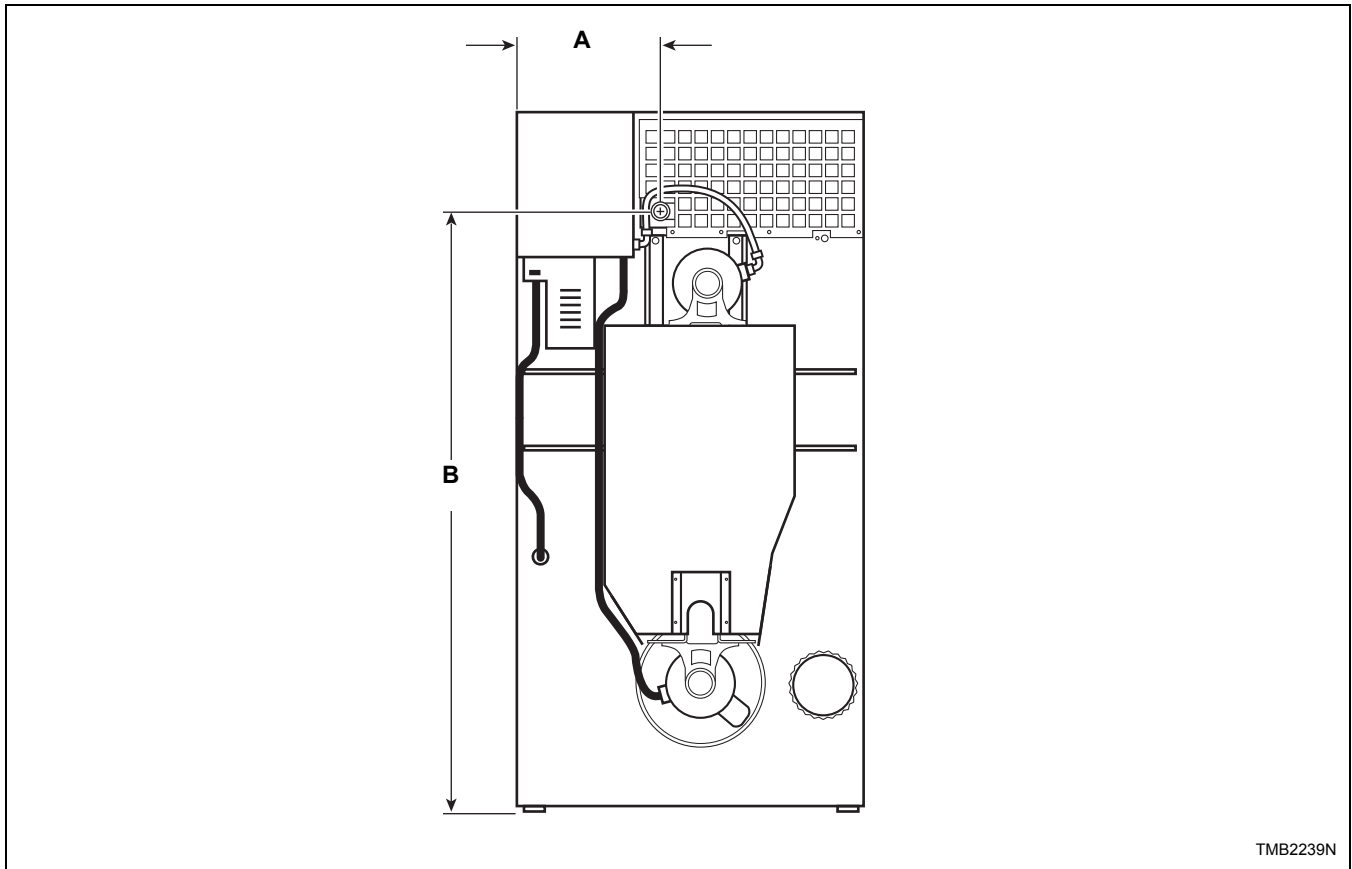

conducto	A	B
75 – 1/2 plg NPT	375 mm (14,75 plg)	1670 mm (65,75 plg)
F75 – 3/4 plg NPT		

Ubicación de las conexiones eléctricas

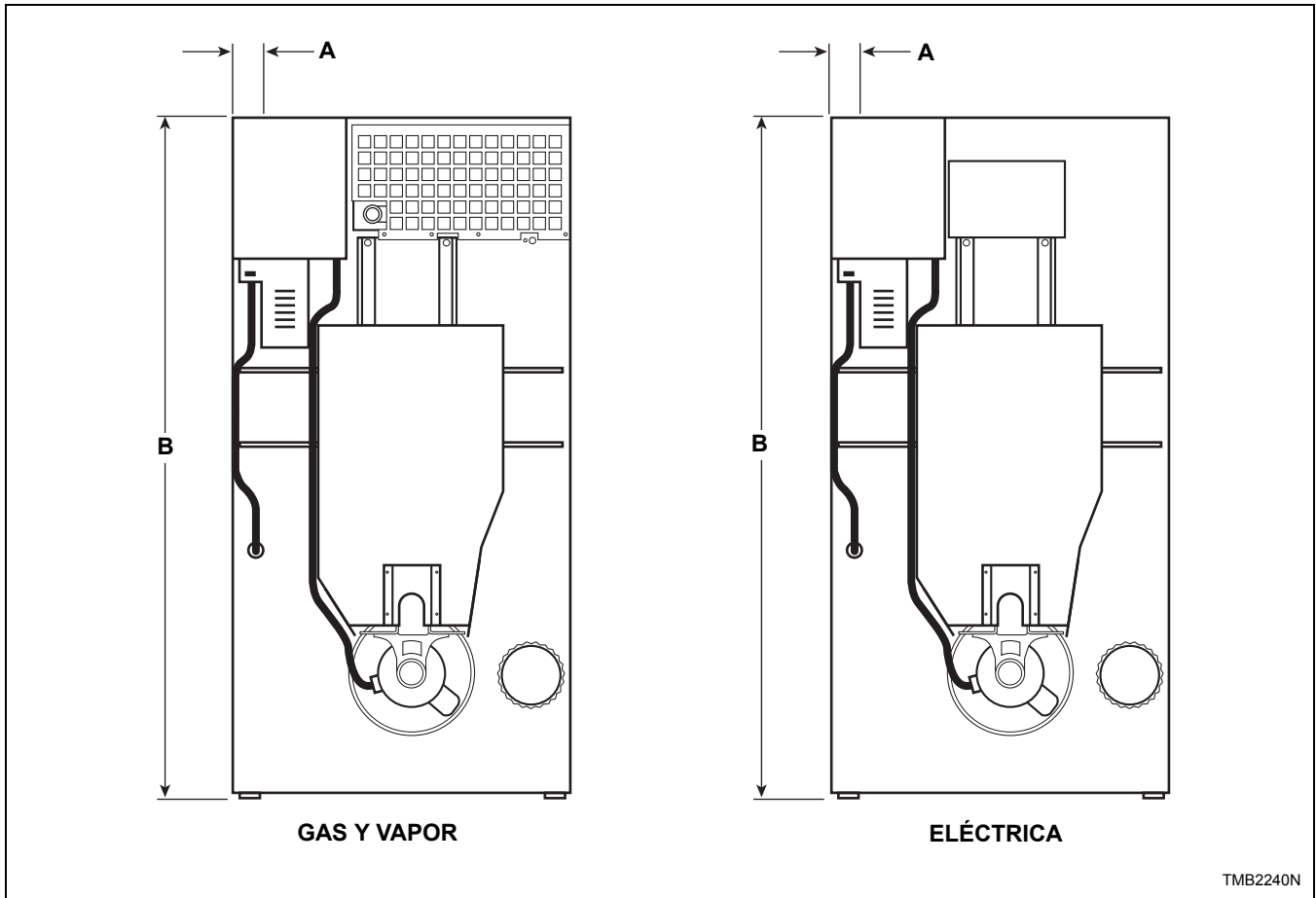

A	B
83 mm (3,25 plg)	1918 mm (75,5 plg)

NOTA: Estos valores son dimensiones aproximadas solamente.

Especificaciones y dimensiones

Ubicación de las conexiones de vapor

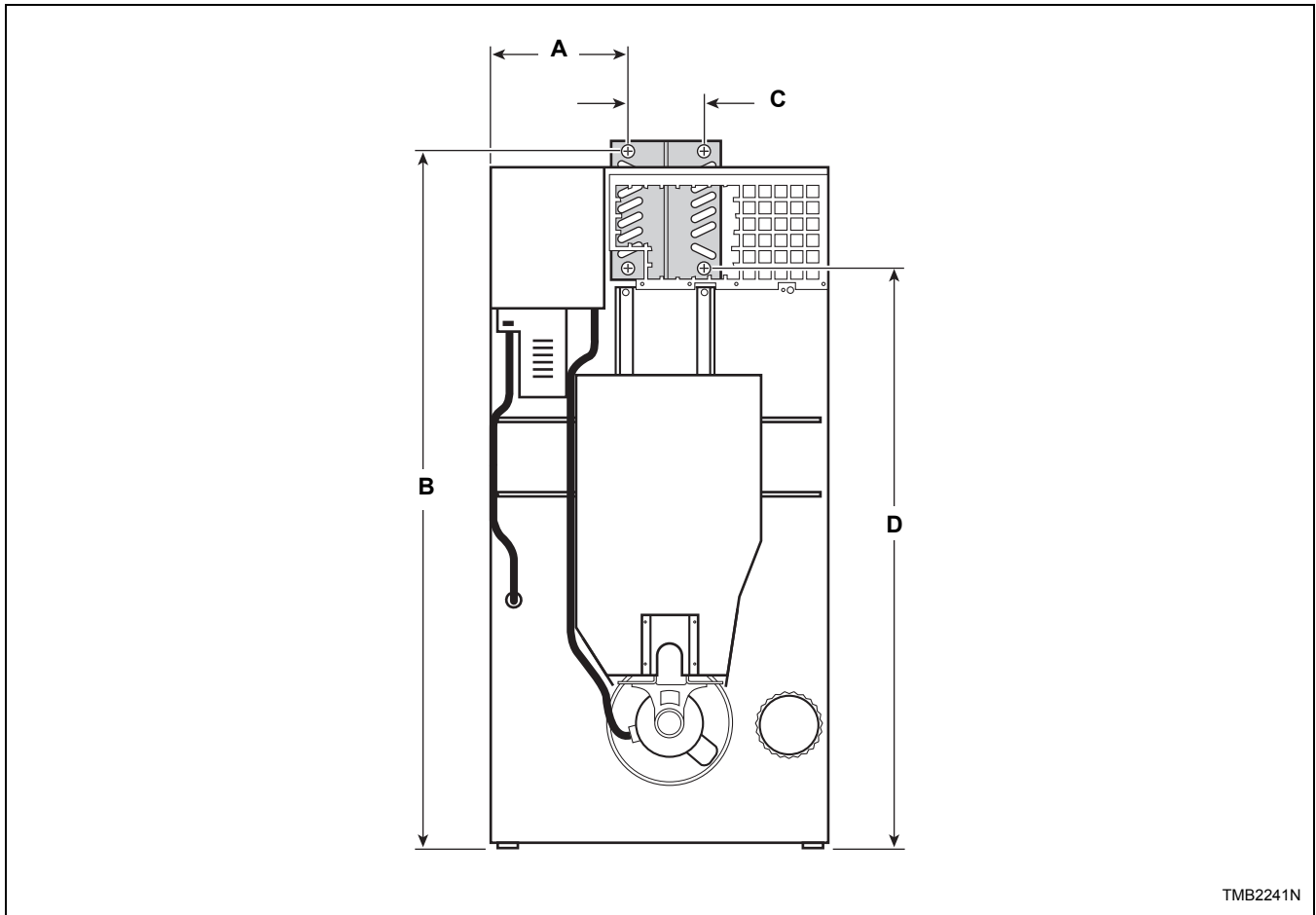

TMB2241N

Modelos	conducto	A	B	C	D
50/75 libra	3/4 plg NPT	394 mm (15,5 plg)	1988 mm (78,25 plg)	190 mm (7,5 plg)	1645 mm (64,75 plg)

Instalación

Inspección previa a la instalación

En el momento de la entrega, inspeccione visualmente el embalaje y las piezas para ver si se han producido daños visibles durante el transporte. Si el embalaje o cubierta está dañada o hay signos evidentes de posibles daños, pida al transportista que anote la condición en los papeles de transporte antes de firmar el recibo de envío, o comunique al transportista la condición tan pronto como la descubra.

Quite el embalaje y cubierta protectora tan pronto como sea posible y verifique los artículos indicados en la lista de embalaje. Comunique al transportista cuáles son los artículos dañados o que faltan tan pronto como sea posible. Se debe enviar inmediatamente una reclamación por escrito al transportista si hay artículos dañados o que falten.

IMPORTANTE: Quite la cinta adhesiva de transporte de los dos registros de tiro traseros ubicados en la salida de escape.

IMPORTANTE: La garantía es nula a menos que la secadora se instale según las instrucciones de este manual. La instalación debe cumplir con las especificaciones y requisitos mínimos aquí detallados, y con todas las regulaciones locales de conexiones de gas correspondientes, códigos de construcción municipales, regulaciones de suministro de agua, regulaciones de conexiones eléctricas, y cualquier otra regulación estatutaria pertinente. Debido a los distintos requisitos, se deben entender completamente los códigos locales correspondientes y todo el trabajo anterior a la instalación debe prepararse según los mismos.

Materiales necesarios (obtégalos localmente)	
Todos los modelos	Un conmutador o cortacircuitos de desconectador con fusible de polo único en modelos monofásicos. Cortacircuitos en modelos trifásicos.
Modelos de gas	Una válvula de corte de gas para la línea de servicio de gas conectada a cada secadora.
Modelos de vapor	Una válvula de corte de vapor para la línea de servicio de vapor que se vaya a conectar aguas arriba de la válvula de vapor de solenoide. Dos válvulas de corte de vapor por cada línea de retorno de condensado. Mangueras de vapor flexibles con una presión de trabajo de 8,79 kg/cm ² (125 psig) (libras por pulgada cuadrada manométrica) para conectar serpentines de vapor. Consulte la <i>Figura 22</i> para configuraciones de tamaño y conexión. Dos purgadores de condensado por salidas de serpentín de vapor a la línea de retorno de condensado. Opcional – Dos válvulas reguladoras de vacío para las líneas de retorno de condensado.

IMPORTANTE: Mantenga el área de la secadora despejada y sin materiales combustibles, gasolina y otros vapores y líquidos inflamables.

NOTA: Trifásico solamente – Cada secadora deberá estar conectada a su propio cortacircuitos, sin fusibles, para evitar la posibilidad de “monofase” que pueda ocasionar un fallo del motor(es).

Instalación

Requisitos de localización

La secadora debe instalarse en un suelo nivelado. Se deben quitar los materiales que recubran el suelo tales como alfombras o baldosas.

Consulte los requisitos de los códigos de construcción locales para cerciorarse de que se cumpla con los mismos. NO instale ni guarde la secadora en lugares donde quede expuesta al agua y/o a las inclemencias del tiempo.

IMPORTANTE: NO bloquee el paso de aire por la parte trasera de la secadora con ropa u otros artículos. Al hacer esto se impide el suministro de aire adecuado a la cámara de combustión de la secadora.

En la *Figura 1* se muestra un recinto típico de secadora. Observe las dimensiones mínima y máxima. Sea consciente de que puede haber códigos y ordenanzas locales que se deben satisfacer.



ADVERTENCIA

Para reducir el riesgo de lesiones graves, instale puerta(s) con seguro para prevenir el acceso del público a la parte posterior de la secadora.

W055R1SP

IMPORTANTE: Instale las secadoras con una holgura suficiente para efectuar su servicio y operación, consulte la *Figura 1*.



ADVERTENCIA

Para reducir el riesgo de lesiones graves, el espacio libre entre el gabinete de la secadora y la instalación de combustible tiene que ajustarse exactamente a las distancias mínimas indicadas.

W056R1SP

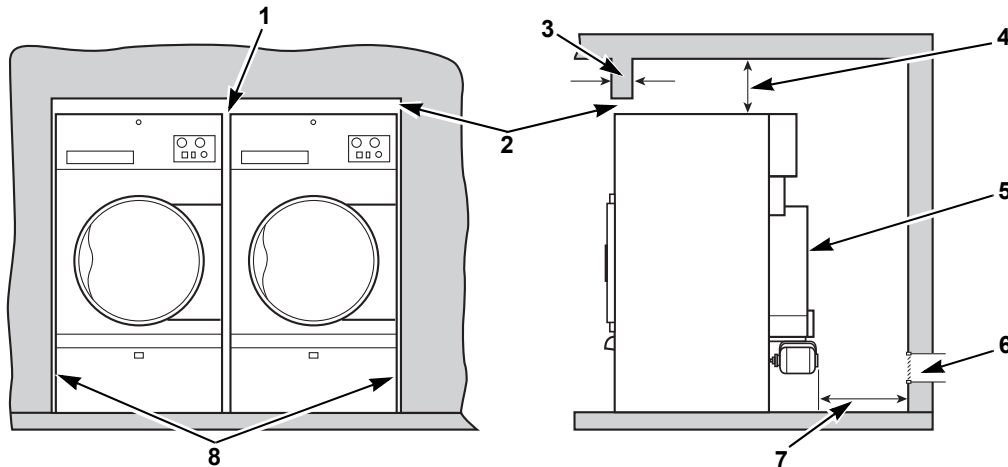

TMB2242N

Nota: Las áreas sombreadas indican alguna estructura adyacente.

- 1 Se recomienda una distancia de 13 mm (0,5 plg) entre máquinas para facilitar la remoción o la instalación
- 2 Deje una abertura de 51-102 mm (2-4 plg) en la parte superior de la máquina para facilitar la remoción o la instalación. Puede usarse un reborde desmontable para ocultar la abertura; este reborde puede cubrir toda la abertura
- 3 102 mm (4 plg) espesor máximo del conducto principal
- 4 305 mm (12 plg) holgura mínima permitida para el resto
- 5 Protector
- 6 Conexión para aire de complemento
- 7 610 mm (24 plg) mínimo, 914 mm (36 plg) recomendado para propósitos de mantenimiento
- 8 6 mm (0,25 de plg) recomendado para propósitos de mantenimiento; no se permite ninguna holgura

Figura 1

Coloque y nivele la secadora

Quite la puerta del panel de pelusa y destornille los cuatro pernos de transporte (uno en cada esquina). Quite la secadora de la paleta.

NOTA: No tire los pernos – son las patas niveladoras.

Saque las cuatro tuercas del paquete de documentación, y atornille cada tuerca completamente en cada pata de nivelación.

Vuelva a atornillar las cuatro patas de nivelación (pernos) en las conexiones de ajuste de nivel por la parte inferior.

Coloque la secadora en su lugar permanente deslizándola. Ajuste las patas niveladoras hasta que la unidad esté nivelada, o bien, no más de 3,18 mm (0,125 de pulgada) más alto en la parte frontal. Consulte la *Figura 2*. La secadora no debe oscilar. Bloquee las patas de nivelación con las tuercas instaladas con anterioridad.

NOTA: La parte frontal de la secadora debe estar ligeramente más alta que la parte trasera (aproximadamente 3,18 mm [0,125 pulgada]). Esto evitará que la ropa, mientras gira, se desgaste contra la junta de la puerta de vidrio.

IMPORTANTE: Mantenga la secadora lo más cerca del suelo que sea posible. La unidad debe estar bien apoyada en el suelo de modo que el peso de la secadora quede distribuido de forma uniforme.



Figura 2

Opción de ángulo empernado

Secadoras de 50 libras solamente

Esta opción permite reducir la profundidad de la secadora a 89,7 cm (34 5/16 pulgadas). La secadora deberá pasar después por una abertura de puerta de 91,44 cm (36 pulgadas) (efectiva de 87,63 cm [(34,5 pulgadas)])

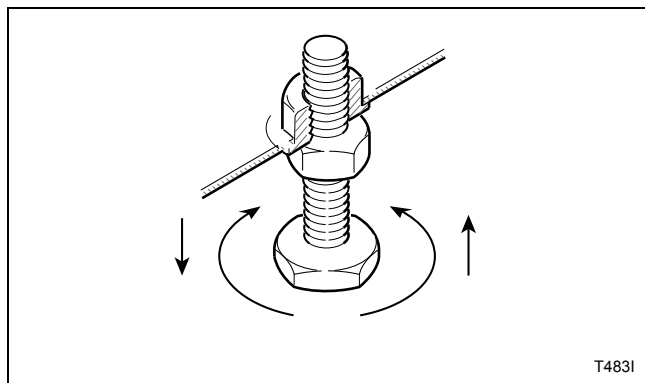
1. Quite la puerta de carga, el panel de acceso, el panel delantero y el panel de pelusa. Consulte la *Figura 3*.



Figura 3

Instalación

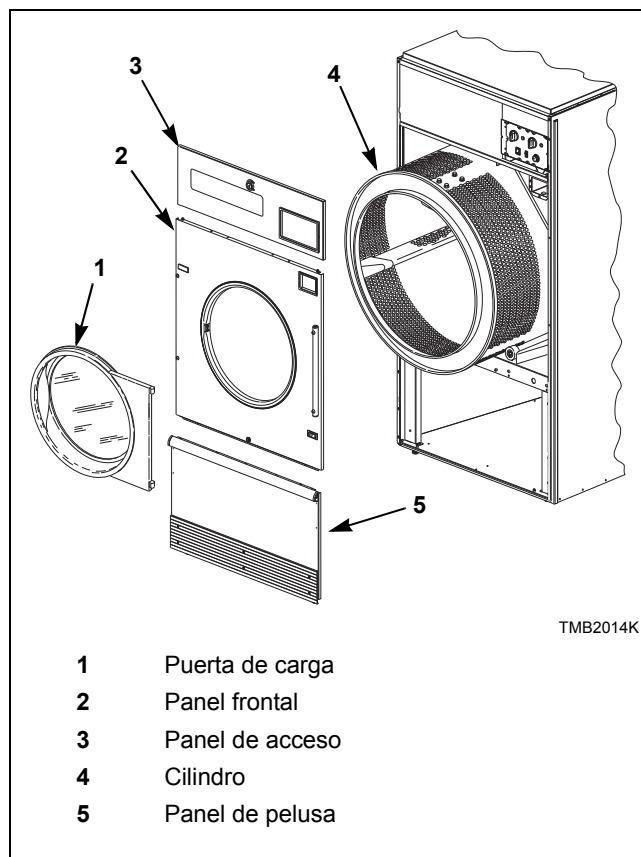

Figura 4

2. Quite el protector del accionamiento. Consulte la *Figura 4*.
3. Quite las correas impulsoras. Consulte la *Figura 4*.
4. Quite la polea del cilindro y la chaveta del eje.
5. Saque el cilindro a través del frente de la secadora. Consulte la *Figura 3*.
6. Para asegurar el equilibrio correcto del cilindro para el rearmado, marque la posición original de cada canal en el cabezal del cilindro y el número de calzas para cada canal antes de quitarlos. Consulte la *Figura 5*.
7. Quite el conjunto de polea guía completo.
8. Quite el alojamiento del soporte giratorio. Consulte la *Figura 4*.
9. Desconecte el arnés de cables del motor.

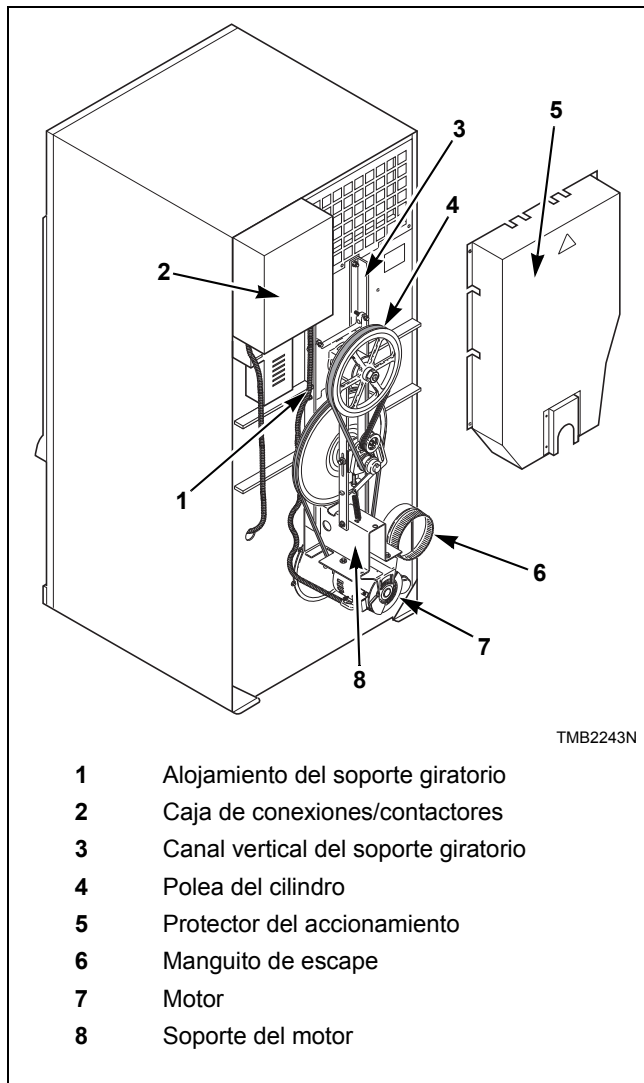

Figura 5

10. Quite los motores y los soportes de motor. Consulte la *Figura 4*.
11. Quite los pernos y retire los dos canales verticales del soporte giratorio.
12. Quite la caja de empalmes/contactores. Consulte la *Figura 4*.
13. Quite el manguito de escape.
14. Tal vez sea necesario quitar la línea de suministro de gas si sobresale del panel trasero. En este caso, desconecte la unión situada entre las válvulas de gas y de cierre y saque el conjunto a través del frente de la secadora.
15. Quite la secadora de la base del embalaje y deslícela por la puerta, lateralmente.
16. Consulte el manual de localización y resolución de problemas, manual de instalación y diagrama de cableado apropiados para rearmar e instalar correctamente la secadora.

Para invertir la puerta de carga

La secadora se envía con una puerta de bisagras en la derecha, pero la puerta puede cambiarse a la posición de bisagras en la izquierda.

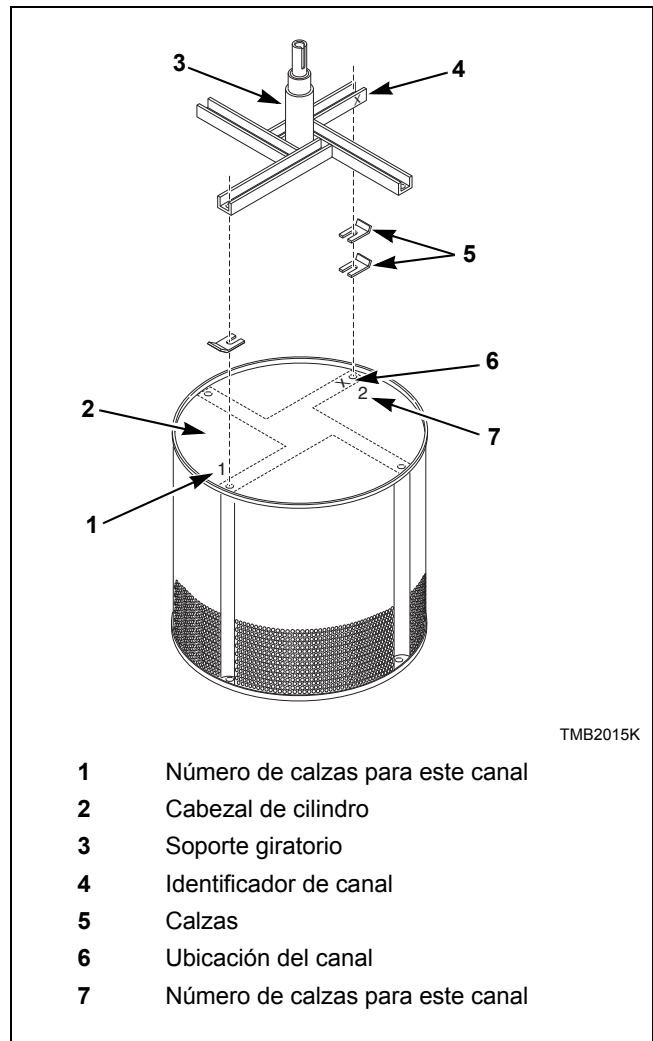
	ADVERTENCIA
<p>Para reducir el riesgo de electrocución, incendio, explosión, lesiones graves o mortales:</p> <ul style="list-style-type: none"> • Desconecte la corriente eléctrica de la secadora antes de efectuar el servicio de la misma. • Cierre la válvula de cierre de gas de la secadora antes de efectuar el servicio de la misma. • Cierre la válvula de paso directo de vapor de la secadora antes de efectuar el servicio de la misma. • No ponga nunca en marcha la secadora cuando esté desprovista de sus protectores y paneles. • Siempre que se desconecten cables de puesta a tierra durante el servicio, asegúrese de que se vuelvan a conectar debidamente dichos cables de puesta a tierra. 	
W002R1SP	

1. Desconecte la secadora de la toma de corriente.
2. Desbloquee y retire el panel de control. Quite los dos tornillos de montaje del conjunto de control del lado derecho. Oscile y abra el control para acceder al conjunto de agarradera guía derecha del saliente superior. Consulte la *Figura 6*.
3. Quite el panel de pelusa.

IMPORTANTE: Apoye la puerta y el conjunto de bisagra con seguridad para evitar que se caiga una vez retirados los tornillos laterales del saliente de la bisagra de la puerta.



Figura 6

Instalación

4. Desmonte cuatro tornillos del panel frontal. Consulte la *Figura 6*. Mantenga las levas de la bisagra de la puerta en el saliente de la bisagra de la misma. Tire del saliente y del conjunto de la puerta como si fueran una sola pieza. Consulte la *Figura 7*.
5. Desmonte los tornillos del panel frontal restantes, cuatro en la parte superior y cuatro en la parte inferior. Consulte la *Figura 6*. Desconecte el arnés del interruptor de la puerta del interruptor. Retire el panel frontal. Consulte la *Figura 7*.
6. Intercambie las ubicaciones del interruptor y el enchufe. Oprima las orejetas con unos alicates ajustables para desmontar el enchufe y el interruptor del panel delantero. Vuelva a instalar el interruptor, orientando el botón hacia el centro de la máquina. Vuelva a instalar el enchufe en la ubicación previa del interruptor. Consulte la *Figura 7*.

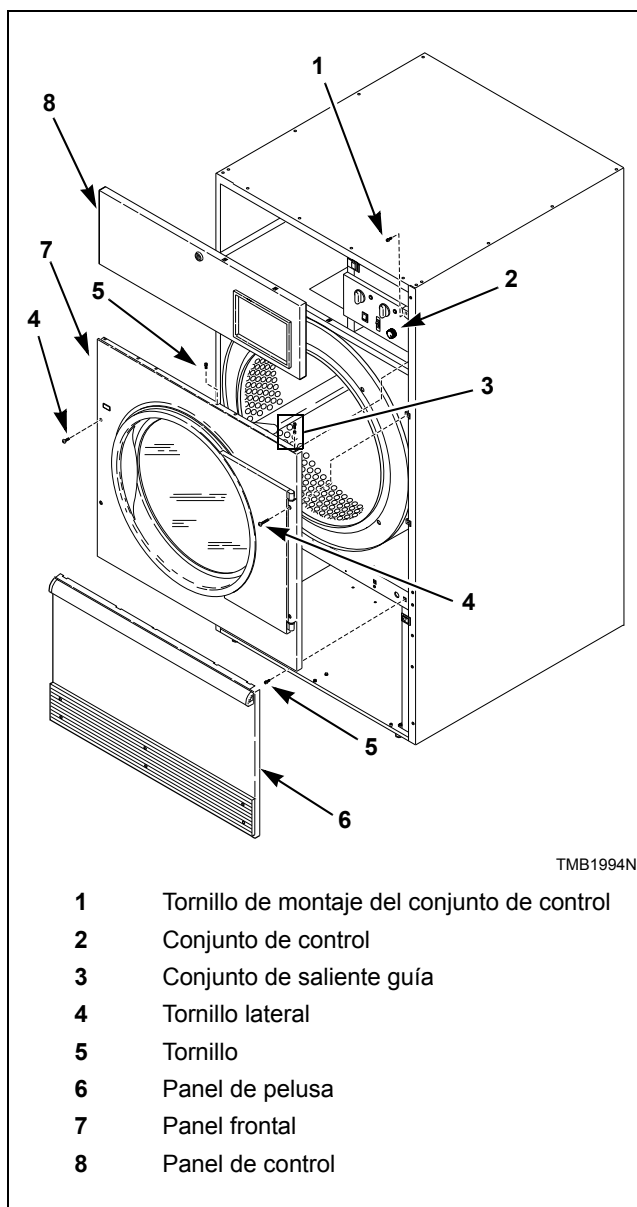

Figura 7

7. Cambie la ruta del arnés del interruptor de la puerta por el panel superior, a lo largo de la faldilla frontal, a través de la abrazadera del cable del tornillo, de vuelta hacia abajo a través del panel superior y hacia el interior del cuadrante izquierdo superior de la caja del cilindro. Consulte la *Figura 8*.

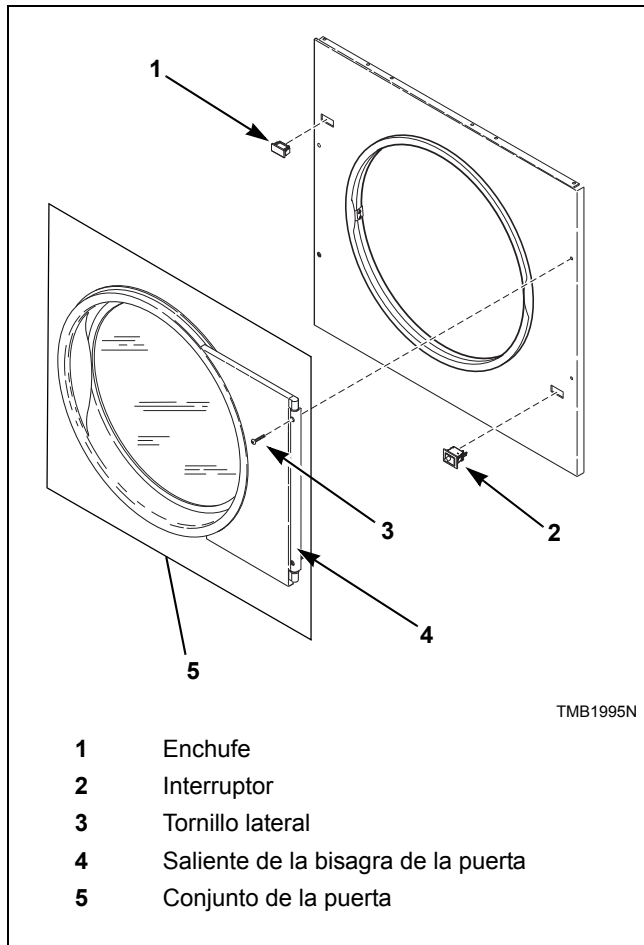

Figura 8

8. Ponga el panel frontal en la máquina y atornille los cuatro tornillos inferiores sin apretarlos. Conecte el arnés del interruptor de la puerta al interruptor en la nueva ubicación. Instale el conjunto de la puerta y los cuatro tornillos laterales del panel frontal. Consulte la *Figura 9*.
9. Compruebe el ajuste del panel de pelusa, desplazando el panel frontal hacia arriba o hacia abajo si es necesario. Apriete los cuatro tornillos laterales del panel delantero para mantener la posición del mismo para lograr la holgura del panel de pelusa necesaria.
10. Quite el panel de pelusa. Apriete completamente los tornillos inferiores del panel frontal.
11. Vuelva a instalar los tornillos superiores y los salientes guía.
12. Si es necesario, ajuste el agarre de la puerta para permitir 0,48 a 1,03 bar (7 a 15 libras) en el centro del asa.
13. Vuelva a instalar el conjunto del control con los tornillos de montaje.
14. Vuelva a instalar el panel de control y el panel de pelusa.

IMPORTANTE: Restablezca la corriente a la secadora y compruebe que la operación del interruptor de la puerta de carga sea correcta. La secadora no deberá arrancar con la puerta abierta; una secadora en funcionamiento deberá pararse al abrirse la puerta.

NOTA: Si la máquina se vuelve a convertir a la operación de bisagra en el lado derecho, el arnés del interruptor de la puerta deberá volverse a encaminar.

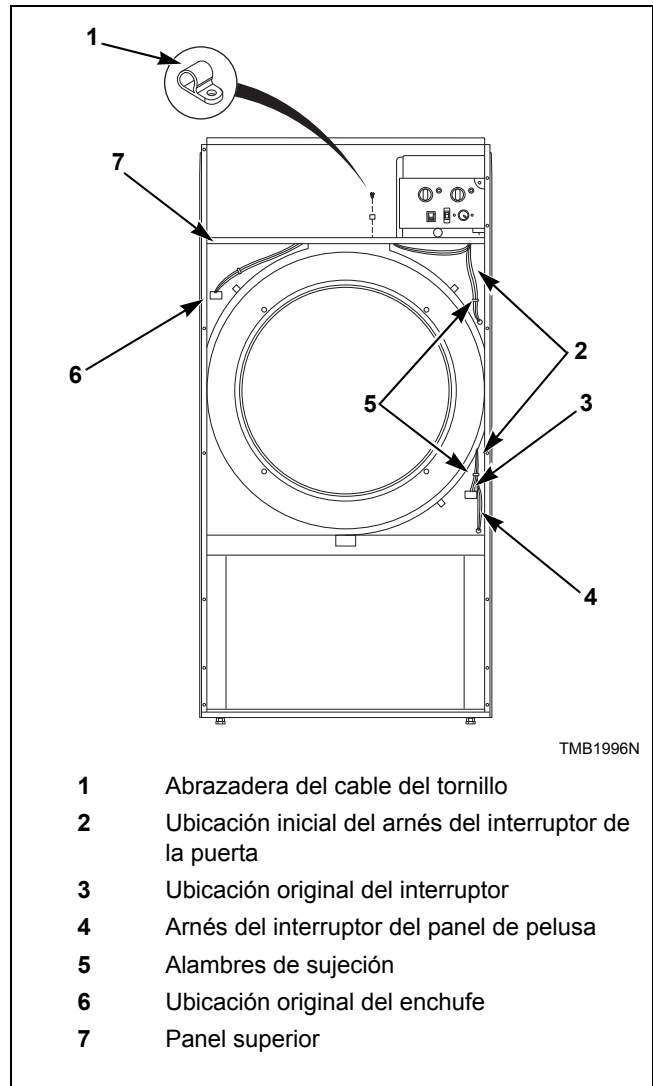

Figura 9

Instalación

Antes de poner la secadora en servicio

1. Quite o abra todos los paneles y compruebe que estén apretados todos los pernos, tuercas, tornillos, terminales y conexiones.
2. Compruebe la tensión de la correa y ajústela si es necesario. Consulte la sección de *Ajustes*.
3. Vuelva a colocar todos los paneles y protectores.
4. Conecte la corriente a la secadora.
5. Abra la válvula de suministro de gas o vapor.
6. Después de realizar las comprobaciones anteriores, ponga en marcha la secadora pulsando START (Arranque). (Consulte las instrucciones detalladas en el *Manual de operación*). Suelte el botón de arranque y abra la puerta de carga. El cilindro debe dejar de girar en un plazo máximo de siete segundos después de abrir la puerta un máximo de 51 mm (2 pulgadas). Si no es así, ajuste el interruptor de la puerta de carga. Consulte la sección de *Ajustes*.
7. **Secadoras de gas:** Ponga en marcha la secadora y compruebe la llama del quemador. Ajuste el obturador de la entrada de aire según sea necesario. Consulte la sección de *Ajustes*.

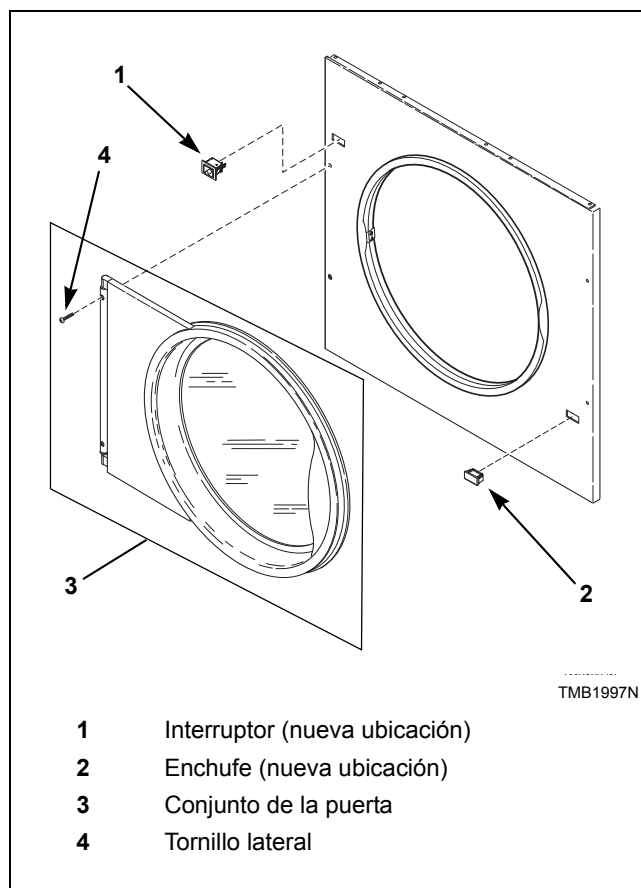
IMPORTANTE: El sistema de encendido electrónico tratará de inflamar el gas por medio de una chispa durante el período de “prueba de encendido”. Si el gas no se inflama durante este período, el control de encendido pasará al bloqueo de seguridad y la válvula dejará de abrirse hasta que se reajuste el control. Puede que sea necesario tratar varias veces para sacar el aire de las tuberías de gas. Para restablecer, abra y cierre la puerta de carga y vuelva a arrancar la secadora.

	Tiempo previo a la purga (segundos)	Prueba de encendido (segundos)	Reajuste la condición de bloqueo:
Australia	18	10	Pulse el botón de reajuste
CE	18	10	Pulse el botón de reajuste
Los demás	1 – 3	10	Abriendo la puerta de carga

Si sigue el bloqueo, compruebe que la válvula de cierre manual de gas esté en la posición ON (Abierta) y que el suministro de gas esté bien conectado. En caso de que siga el bloqueo, ponga la secadora fuera de servicio.

8. Cargue completamente el cilindro con trapos limpios y haga funcionar la secadora para eliminar el aceite o la suciedad del cilindro.
9. Compruebe la operación del interruptor de flujo de aire, consulte la sección de *Ajustes*. Los sistemas de calentamiento deben desactivarse cuando el panel de pelusa se abra un máximo de 38 mm (1,5 pulgadas).

El interruptor de flujo de aire puede verse afectado por la cinta de transporte que aún esté colocada, la falta de aire de complemento o una obstrucción en el conducto de escape. Se debe comprobar lo anterior y se deben tomar las medidas de corrección necesarias antes de tratar de ajustar el interruptor de flujo de aire. Para ajustar el interruptor de flujo de aire, consulte la sección de *Ajustes*.



ADVERTENCIA

No opere la secadora si el interruptor de flujo de aire es defectuoso. Se puede acumular una mezcla de gas explosiva en la secadora si el interruptor de flujo de aire no funciona debidamente.

W407R1SP

10. Limpie el cilindro con un limpiador o detergente general y una solución de agua. Consulte la *Figura 10*.



Figura 10

Si la secadora no cumple NINGUNO de los requisitos que se indican, ponga la secadora fuera de servicio. Consulte la sección *Puesta de la secadora fuera de servicio*.

Requerido solamente para los modelos CE

Una vez que esté instalada la máquina, asegúrese de completar lo siguiente:

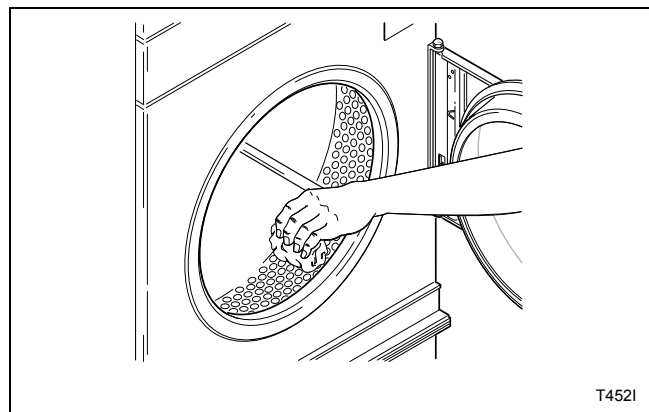
- Revise y verifique la operación de la máquina con el cliente.
- Deje al cliente toda la documentación y una Declaración de conformidad firmada.
- Revise con el cliente la información de garantía de la máquina.
- Pegue una calcomanía de advertencia en el panel delantero de la máquina, en el idioma apropiado del país de venta (incluida en el paquete de documentación).

Instalación de secadoras de gas de CE

	ADVERTENCIA
<p>Para reducir el riesgo de electrocución, incendio, explosión, lesiones graves o mortales:</p> <ul style="list-style-type: none"> • Desconecte la corriente eléctrica de la secadora antes de efectuar el servicio de la misma. • Cierre la válvula de cierre de gas de la secadora antes de efectuar el servicio de la misma. • Cierre la válvula de paso directo de vapor de la secadora antes de efectuar el servicio de la misma. • No ponga nunca en marcha la secadora cuando esté desprovista de sus protectores y paneles. • Siempre que se desconecten cables de puesta a tierra durante el servicio, asegúrese de que se vuelvan a conectar debidamente dichos cables de puesta a tierra. 	
W002R1SP	

Información general

Esta información debe usarse al instalar secadoras de gas en países, y/o con gases, diferentes de los de la configuración de la máquina. Las secadoras se suministran de fábrica para operación con gas natural de 8914 kcal/m³ (1000 BTU/pie³), o gas LP de 22,250kcal/m³ (2500 BTU/pie³) en los países de GB/IE/PT/ES/IT/GR/LU/CH. Para instalar máquinas en cualquier otro país o con cualquier otra clase de gas se requiere cierto nivel de modificación.

Las máquinas pueden tener dos configuraciones diferentes:

- **Gas natural** – regulado/regulador
- **Gas licuado del petróleo (LP)** – no regulado/sin regulador

Las máquinas configuradas para gas natural (regulado/regulador) pueden ser convertidas para gas LP (no regulado/sin regulador) con el kit de bloque, Pieza No. M400763.

Las placas de número de serie suministradas por la fábrica están configuradas para GB/IE/PT/ES/IT/GR/LU/CH. Estas instrucciones pertenecen a las situaciones cuando el país de uso o suministro de gas es diferente del de la placa del número de serie.

Tabla 1 La referidas describen los diferentes gases que están disponibles en diferentes países de la CE, y cómo necesitan configurarse las máquinas para operar con estos gases. En la CE, existen gases naturales que no permiten la regulación de la máquina, y gases LP que deben ser regulados. Para el gas LP, tercera familia B/P a 50 milibares, ordene máquinas reguladas por gas natural y conviértalas según la *Tabla 1*.

Instalación

Código del país	Tipo de gas	Grupo	Presión de suministro, mbar	Presión en el orificio del quemador, mbar	Capacida d/modelo	Diámetro, mm	Cantidad	Número de pieza del orificio del quemador
DK/NO/SE/FI/CZ/EE/LV/LT/SI/SK	Gas natural	H	20	8,9	050 075	3,7 3,6	2 3	M401000 M401014
	Gas LP	B/P	30	Sin regulador	050 075	2,1 2,0	2 3	M401003 M400999
DE**	Gas natural	E	20	8,9	050 075	3,7 3,6	2 3	M401000 M401014
		LL	25	12,6	050 075	3,7 3,6	2 3	M401000 M401014
	Gas LP	B/P	30	Sin regulador	050 075	2,1 2,0	2 3	M401003 M400999
		B/P	50	28,5	050 075	2,1 2,0	2 3	M401003 M400999
NL	Gas natural	L	25	12,6	050 075	3,7 3,6	2 3	M401000 M401014
	Gas LP	B/P	30	Sin regulador	050 075	2,1 2,0	2 3	M401003 M400999
BE/FR*	Gas natural	E+	20/25	Sin regulador	050 075	3,0 2,9	2 3	M401017 N/D
	Gas LP	3+	28/37	Sin regulador	050 075	2,1 2,0	2 3	M401003 M400999
GB/IE/PT/ES/IT/GR/LU/CH	Gas natural	H	20	8,9	050 075	3,7 3,6	2 3	M401000 M401014
	Gas LP	3+	28/37	Sin regulador	050 075	2,1 2,0	2 3	M401003 M400999
AT**	Gas natural	H	20	8,9	050 075	3,7 3,6	2 3	M401000 M401014
	Gas LP	B/P	50	28,5	050 075	2,1 2,0	2 3	M401003 M400999
CY/IS/MT	Gas LP	B/P	30	Sin regulador	050 075	2,1 2,0	2 3	M401003 M400999
HU	Gas natural	H	25	8,9	050 075	3,7 3,6	2 3	M401000 M401014
	Gas LP	B/P	30	Sin regulador	050 075	2,1 2,0	2 3	M401003 M400999
PL	Gas natural	H	20	8,9	050 075	3,7 3,6	2 3	M401000 M401014
	Gas LP	3P	37	Sin regulador	050 075	2,1 2,0	2 3	M401003 M400999

Información del orificio del quemador a 0-600 metros (0-2000 pies) de altitud.

N/D = Pieza no disponible.

* Para gas natural, aplicaciones de grupo E+, convierta usando el modelo de gas LP y reemplace los orificios del quemador.

** Para gas LP, Grupo B/P con presión de suministro de 50 milibares, convierta usando el modelo de gas natural, el kit de muelle regulador M411334 y los orificios del quemador.

Tabla 1

Configuración básica

1. Determine las operaciones de conversión necesarias para pasar de la configuración suministrada en fábrica a la configuración deseada.
2. Realice las conversiones necesarias de modo que la máquina esté debidamente configurada para el país y gas deseados (consulte la sección de **Procedimientos de conversión específicos**):
 - Cómo convertir la válvula de gas de regulada a no regulada

NOTA: La conversión de regulada a no regulada es solamente necesaria cuando se hayan pedido secadoras reguladas, pero se necesiten secadoras no reguladas.

- Cómo cambiar el tamaño del orificio del quemador
 - Cómo ajustar el regulador de la válvula de gas
3. Si corresponde, despegue la calcomanía del país apropiado (incluido en la máquina) y aplíquela a la placa de número de serie sobre la información existente del país.
 4. Si corresponde, despegue la calcomanía de conversión apropiada (incluida en la máquina) y aplíquela a la placa de número de serie sobre el lugar donde dice “AJUSTADO PARA GAS _____: _____” información.
 5. Ponga la secadora en servicio.

	ADVERTENCIA
<p>Cuando convierta la secadora a una presión o gas diferente, verifique primero que la presión de entrada de suministro está equipada con un regulador de presión (situado delante de la secadora) que mantendrá el suministro de gas a la presión de entrada especificada.</p>	
W430R1SP	



Figura 11

Procedimientos de conversión específicos

Cómo convertir la válvula de gas de regulada a no regulada

NOTA: La conversión de regulada a no regulada es solamente necesaria cuando se hayan pedido secadoras reguladas, pero se necesiten secadoras no reguladas.

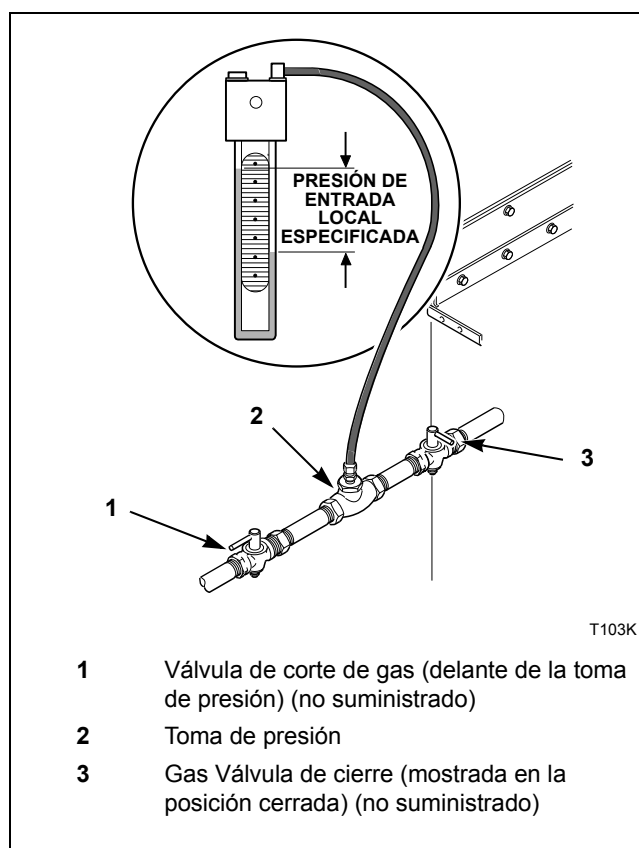
1. Desconecte la corriente eléctrica de la secadora. Cierre la válvula de corte de la secadora. Consulte la *Figura 11*.
2. Siga las instrucciones del juego de conversión, Pieza No. M400763 (Pieza No. de Johnson Y71AA-5C).

NOTA: Este juego no contiene ningún orificio de quemador.

3. Reemplace los orificios del quemador según la *Tabla 1*.
4. Ponga la secadora en servicio.

Instalación



Figura 12

Cómo cambiar el tamaño del orificio del quemador

- Desconecte la corriente eléctrica de la secadora. Cierre la válvula de corte de la secadora. Consulte la *Figura 11*.
- Retire el portador del mechero. Desatornille la tuerca del portador del mechero cerca de la válvula de gas. Quite los orificios del quemador del portador del mechero. Consulte la *Figura 12*.
- Instale los orificios del quemador correctos nuevos. Consulte la *Figura 13* y la *Tabla 1*. Apriete cada uno a 9 – 10 Nm.
- Vuelva a instalar el conjunto del portador de mechero en la válvula de gas, asegurándose de que los orificios del quemador estén alineados con la abertura del tubo del quemador. Consulte la *Figura 13*.
- Ponga la secadora en servicio.

NOTA: Los orificios de quemador ciegos son la Pieza No. M400995.

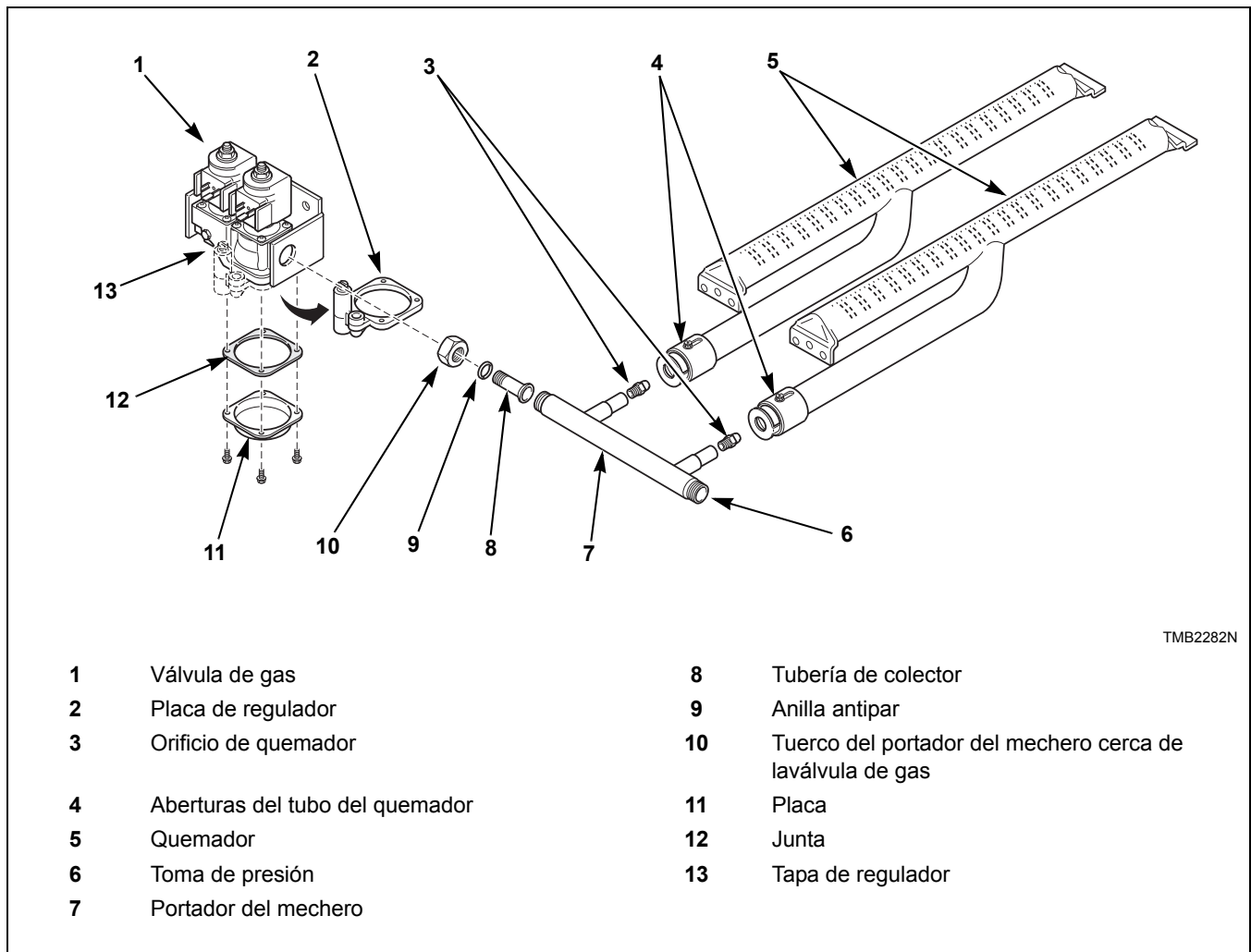
Cómo ajustar el regulador de la válvula de gas

1. Compruebe la presión en el orificio (múltiple) del quemador de gas de la forma siguiente. Consulte la *Figura 12*.
2. Quite el tapón del tornillo desde la toma de presión.
3. Conecte un manómetro de tubo en “U” (o indicador de presión similar) a la toma de presión del orificio (múltiple).
4. Ponga en servicio la secadora y anote la presión una vez que arda una llama. Quite la tapa del regulador y ajuste el tornillo regulador hasta lograr la presión en el orificio según la tabla correspondiente. Vuelva a colocar la tapa del regulador. Consulte la *Figura 12*.
5. Ponga la secadora en servicio.





Figura 13

Requisitos de escape

	ADVERTENCIA
<p>Las secadoras producen pelusas combustibles. Para reducir el riesgo de incendio, se debe descargar el escape al exterior.</p> <p style="text-align: right;">W057R1SP</p> <p>Para reducir el riesgo de incendio y la acumulación de gases combustibles, NO descargue el aire de escape de la secadora por un hueco de ventana, respiradero de gas, chimenea o área cerrada sin ventilación, tal como una pared de un ático, techo, acceso de servicio o espacio oculto de un edificio.</p> <p style="text-align: right;">W059R1SP</p>	

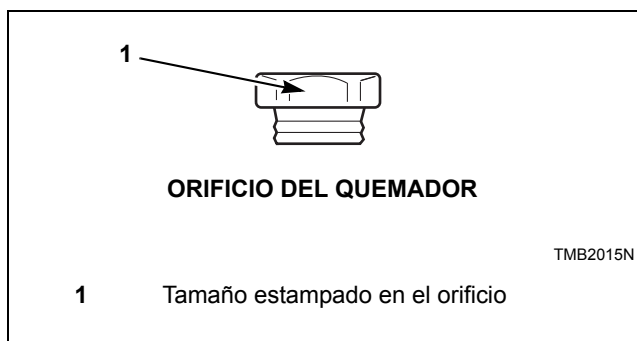
Disposición

Siempre que sea posible, instale las secadoras en una pared externa, donde la longitud del conducto pueda mantenerse a un mínimo y el aire de complemento sea fácilmente accesible. La construcción no debe bloquear el paso de aire en la parte trasera de la secadora. De hacer esto se impedirá el suministro de aire adecuado a la cámara de combustión de la secadora.

Aire de complemento

El escape de una secadora es un escape forzado por aire y requiere una instalación para que el aire de complemento sustituya el aire descargado por la secadora.

IMPORTANTE: No obstruya el paso de aire de combustión y ventilación.

Se requiere abertura de aire de complemento (al exterior) para todas las secadoras	
Modelo	Abertura
50 Libras	928 cm ² (144 plg ²)
75 Libra	1258 cm ² (195 plg ²)
F75	1613 cm ² (250 plg ²)

Las aberturas para aire de complemento con persianas restringirán el flujo de aire. La abertura debe aumentarse para compensar el área ocupada por las persianas.

Las aberturas de aire de complemento en salas con secadoras o un calentador de agua caliente de gas u otros aparatos de descarga por gravedad deben aumentarse lo suficiente como para prevenir corrientes descendentes en cualquiera de las aberturas de ventilación cuando todas las secadoras estén en funcionamiento. No coloque los aparatos ventilados por gravedad entre secadoras y aberturas de aire de complemento. Es necesario conducir el aire de complemento a las secadoras, aumentar el área de los conductos en un 25% para compensar las restricciones de movimiento del aire.

Ventilación

	ADVERTENCIA
<p>Para reducir el riesgo de incendio debido al aumento de presión estática, no recomendamos la instalación de filtros de pelusa o colectores de pelusa secundarios en serie. Si se exige un sistema secundario, limpie frecuentemente el sistema para asegurar el funcionamiento seguro.</p> <p style="text-align: right;">W749SP</p>	

IMPORTANTE: La instalación de filtros o colectores de pelusa en serie causará un aumento de la presión estática. Si no se mantiene el sistema de pelusa secundario, se disminuirá la eficacia de la secadora y se puede anular la garantía de la máquina.

Para una máxima eficiencia y una acumulación mínima de pelusa, el aire de la secadora debe descargarse fuera a través de la ruta más corta posible.

Es esencial para la operación apropiada que los conductos de escape tengan el tamaño apropiado. Todos los codos deben ser de radio amplio. Los conductos de escape deben montarse de modo que las superficies interiores sean lisas, a fin de que las juntas no permitan que se acumule pelusa. NO utilice conductos de plástico, papel metálico o de tipo B. Se recomiendan los conductos de metal rígidos. Los conductos de escape deben estar hechos de chapa de metal u otro material incombustible. NO utilice tornillos para chapa de metal ni sujetadores en las uniones del tubo de escape que se extiendan dentro del conducto y atrapa la pelusa. Se recomienda el uso de cinta adhesiva o remaches tubulares en todas las juntas y uniones, si lo permiten los códigos locales.

Verifique que todos los conductos estén completamente limpios antes de instalar la secadora nueva.

	ADVERTENCIA
<p>Los conductos mal montados o de tamaño indebido producen una contrapresión excesiva que resulta en un secado lento, acumulación de pelusa en el conducto, paso de pelusa a la habitación y mayor peligro de incendio.</p>	
W355SP	

NOTA: Los conductos de escape deben estar hechos de chapa de metal u otro material incombustible. Dichos conductos deben ser equivalentes en fuerza y resistencia a la corrosión a los conductos de chapa de acero galvanizado con un espesor que no sea menor que 0,495 mm (0,0195 de pulgada).

En el lugar en que el conducto de escape se introduce en una pared o techo combustible, la abertura debe tener el tamaño indicado por los códigos locales. El espacio alrededor del conducto puede estar sellado con material incombustible. Consulte la *Figura 15*.

IMPORTANTE: Para obtener el mejor rendimiento proporcione un conducto de escape individual para cada secadora. No instale un calentador de agua en la sala que contenga las secadoras. Es mejor tener un calentador de agua en una sala separada con una entrada de aire separada.

Ventilación individual

Para una eficiencia y rendimiento máximos, se prefiere descargar las secadoras individualmente al exterior.

IMPORTANTE: El área transversal del conducto de ventilación no puede ser nunca menor que la salida de escape de la secadora.

El conducto de escape debe estar diseñado de modo que la contrapresión estática medida a 305 mm (12 pulgadas) de la salida de escape no exceda la presión máxima permisible especificada en la calcomanía de instalación de la parte trasera de la secadora.

NOTA: Se debe medir la contrapresión estática con la secadora funcionando.

La longitud de ventilación máxima permisible es de 4,3 m (14 pies) y dos codos de 90° o equivalente. Si la longitud equivalente de un conducto necesario para una ventilación excede la longitud máxima equivalente, el diámetro del conducto redondo debe aumentarse en un 10% por cada 6,1 m (20 pies) adicionales. El área transversal de un conducto rectangular debe aumentar en un 20% por cada 6,1 m (20 pies). Consulte la *Tabla 2* para determinar la ventilación equivalente.

Diámetro del conducto	Longitud equivalente de un conducto recto rígido
203 mm (8 plg)	Un codo de 90° = 2,83 m (9,3 pies)
254 mm (10 plg)	Un codo de 90° = 3,5 m (11,6 pies)
305 mm (12 plg)	Un codo de 90° = 4,3 m (14 pies)
356 mm (14 plg)	Un codo de 90° = 4,9 m (16 pies)
406 mm (16 plg)	Un codo de 90° = 5,7 m (18,7 pies)
457 mm (18 plg)	Un codo de 90° = 6,4 m (21 pies)

Longitud equivalente (pies) = 1,17 x diámetro del conducto (plg)

Tabla 2

Ejemplo: La longitud equivalente de un conducto de 305 mm (12 pulgadas) de diámetro, 4,3 m (14 pies) de largo y dos codos de 90° es:

Longitud equivalente
 = 14 pies) + (2) codos de 90°
 = 14 pies + 14 pies + 14 pies
 = 12,8 m (42 pies)

Requisitos de escape

Con la secadora en operación, el caudal de aire en cualquier punto del conducto debe ser al menos de 366 m/min (1200 pies por minuto) para asegurarse de que la pelusa permanezca en suspensión. Si no se puede mantener 366 m/min (1200 pies por minuto), programe inspecciones y limpiezas mensuales de los conductos.

NOTA: La longitud máxima de un conducto metálico flexible no debe exceder 2,4 m (7,87 pies) según se requiere para cumplir con la cláusula 7.3.2 A de UL2158.

Ventilación con conducto colector

Aunque se prefiere descargar el escape de las secadoras individualmente al exterior, se puede usar un conducto colector principal si tiene las dimensiones indicadas en la *Figura 16* y *Figura 17*. Esta ilustración indica diámetros mínimos, y debe aumentarse si la longitud del conducto colector es mayor que 4,3 m (14 pies) y dos codos de 90°. El diámetro de un conducto de sección redonda debe aumentarse en un 10% por cada 6,1 m (20 pies) adicionales. El área transversal de un conducto de sección rectangular o cuadrada debe aumentar en un 20% por cada 6,1 m (20 pies). Consulte la *Tabla 3* y *Tabla 4* para determinar las dimensiones equivalentes del conducto. La sección transversal del conducto colector puede ser rectangular o cuadrada, siempre y cuando no se reduzca el área. Se **DEBEN** tomar medidas para eliminar la pelusa y limpiar el conducto colector.

El sistema colector de escape debe estar diseñado de modo que la contrapresión estática medida a 305 mm (12 pulgadas) de la salida de escape no exceda la presión máxima permisible de 1,3 mbar (0,5 W.C.I.) especificada en el adhesivo de instalación de la parte posterior de la secadora. La contrapresión estática debe medirse con todas las secadoras en funcionamiento ventiladas al colector.

NOTA: No conecte nunca un conducto de secadora perpendicular a un conducto colector. Consulte la *Figura 14*. Al hacer esto se producirá una contrapresión excesiva, produciendo un rendimiento deficiente. No conecte nunca dos conductos de escape de secadora directamente uno frente al otro en el punto de entrada en el conducto colector.

Con la secadora en operación, el caudal de aire en cualquier punto del conducto debe ser al menos de 366 m/min (1200 pies por minuto) para asegurarse de que la pelusa permanezca en suspensión. Si no se puede mantener 366 m/min (1200 pies por minuto), programe inspecciones y limpiezas mensuales de los conductos.



Figura 14



Figura 15

NOTA: No instale una malla de alambre o rejilla en esta abertura del conducto de escape para evitar la acumulación de pelusa o afectará la descarga apropiada de aire de las secadoras.

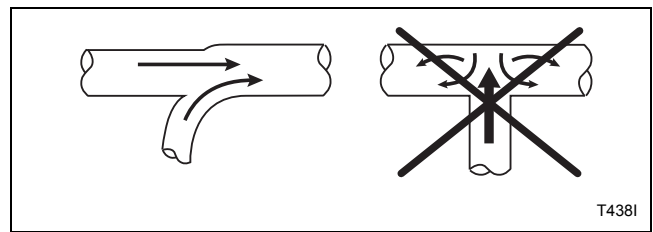
NOTA: El lugar en que el conducto de escape se introduce en una pared o techo combustible, la abertura debe tener el tamaño indicado por los códigos locales.

NOTA: El interior del conducto debe ser liso. No use tornillos para chapa de metal para unir secciones.

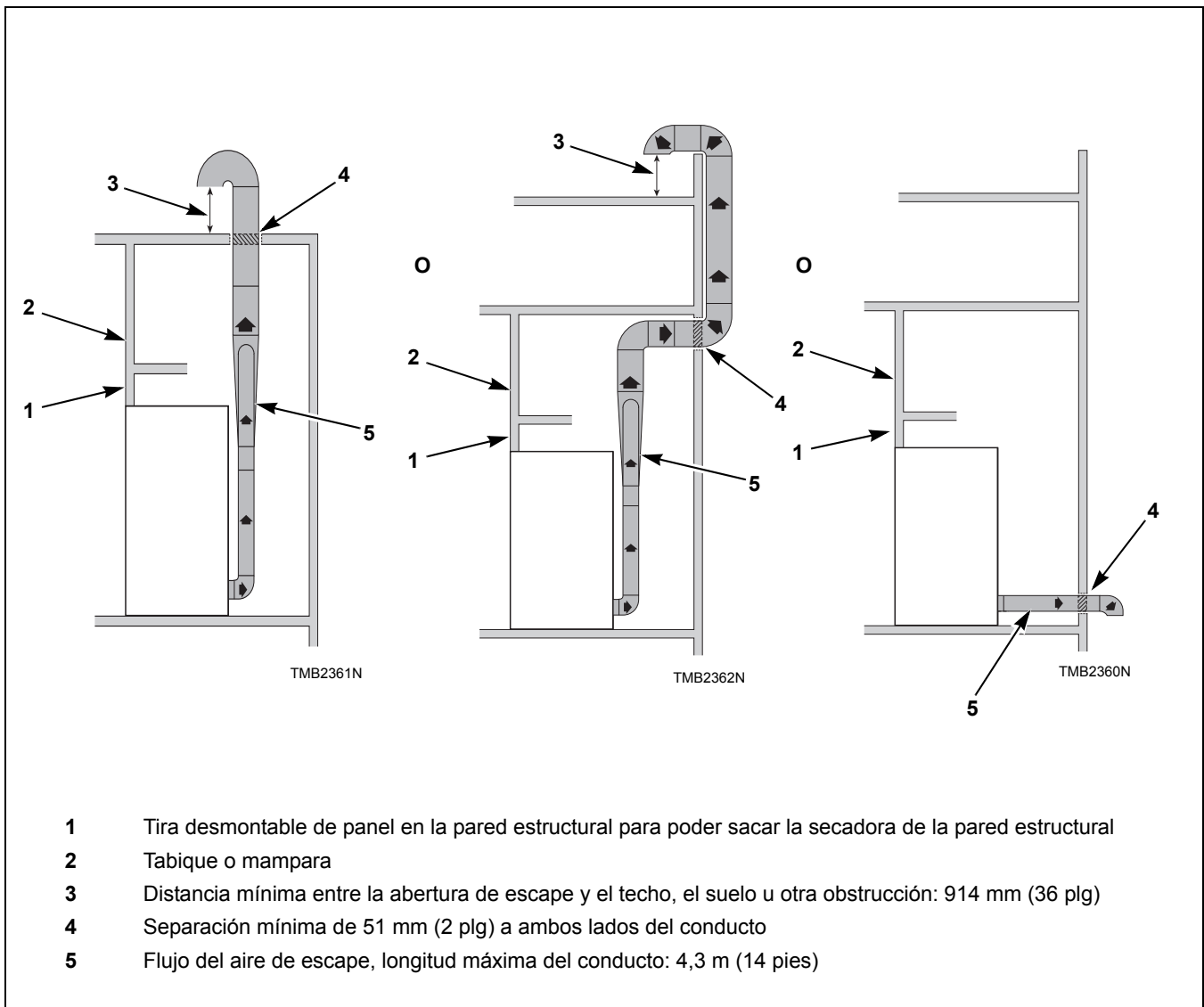
Consulte en el código de construcción local las regulaciones que puedan aplicarse.

Requisitos de escape



Figura 16

Estación de conductos	50/75 Libra	F75
	Conducto de 203 mm (8 plg)	Conducto de 254 mm (10 plg)
A	203 mm (8 plg)	254 mm (10 plg)
B	305 mm (12 plg)	381 mm (15 plg)
C	381 mm (15 plg)	457 mm (18 plg)
D	432 mm (17 plg)	533 mm (21 plg)
E	483 mm (19 plg)	610 mm (24 plg)
F	533 mm (21 plg)	660 mm (26 plg)
G	584 mm (23 plg)	711 mm (28 plg)
H	635 mm (25 plg)	762 mm (30 plg)
I	660 mm (26 plg)	813 mm (32 plg)
J	686 mm (27 plg)	838 mm (33 plg)
K	737 mm (29 plg)	889 mm (35 plg)
L	762 mm (30 plg)	914 mm (36 plg)

Tabla 3



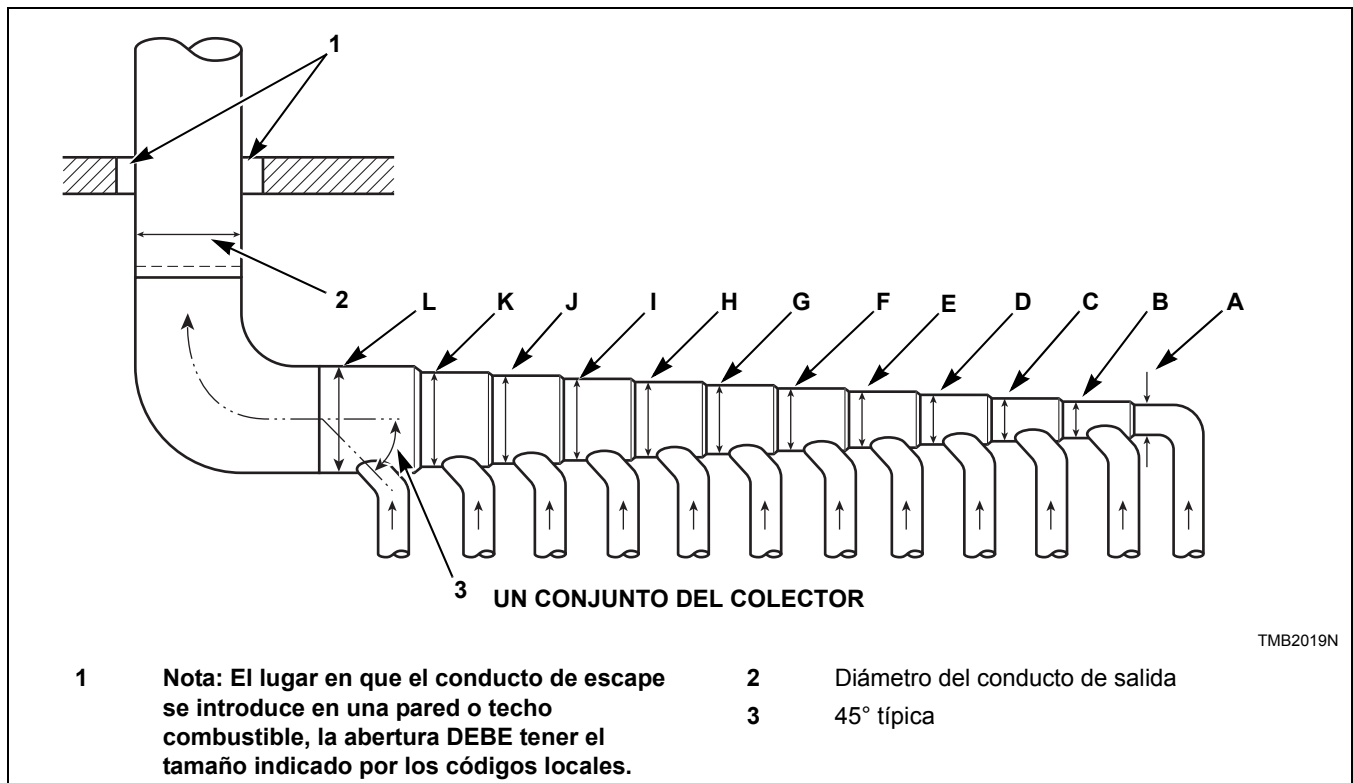

Figura 17

Estación de conductos	50/75 Libra	F75
	Conducto de 203 mm (8 plg)	Conducto de 254 mm (10 plg)
A	330 mm (13 plg)	381 mm (15 plg)
B	432 mm (17 plg)	559 mm (22 plg)
C	457 mm (18 plg)	660 mm (26 plg)
D	610 mm (24 plg)	762 mm (30 plg)
E	686 mm (27 plg)	864 mm (34 plg)
F	762 mm (30 plg)	940 mm (37 plg)
G	838 mm (33 plg)	1016 mm (40 plg)
H	864 mm (34 plg)	1092 mm (43 plg)
I	940 mm (37 plg)	1168 mm (46 plg)
J	991 mm (39 plg)	1194 mm (47 plg)
K	1016 mm (40 plg)	1270 mm (50 plg)
L	1067 mm (42 plg)	1295 mm (51 plg)

Tabla 4

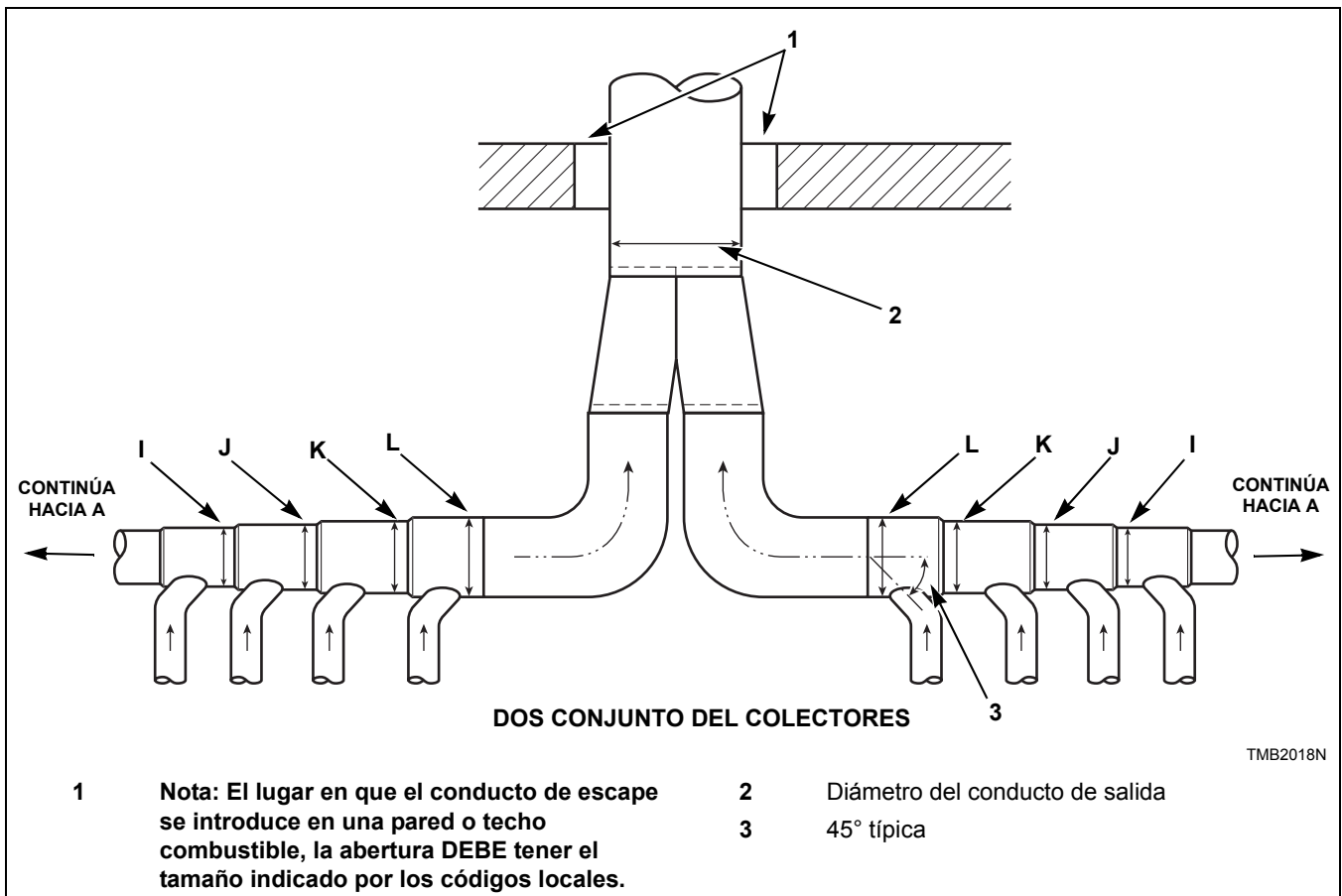
Requisitos de gas

	ADVERTENCIA
<p>Para reducir el riesgo de incendio o explosión, ¡NO CONECTE LA LÍNEA DE GAS A LA SECADORA SI EL SERVICIO DE GAS NO CORRESPONDE A LO ESPECIFICADO EN LA PLACA DEL NÚMERO DE SERIE DE LA SECADORA! Primero habrá que efectuar la conversión necesaria del quemador de gas y de la válvula de gas. Se dispone de juegos de materiales para efectuar dicha conversión.</p>	
<small>W060R1SP</small>	

IMPORTANTE: Cualquier revisión o conversión de un producto debe ser llevada a cabo por los representantes, distribuidores o personal de servicio local autorizado por el fabricante.

IMPORTANTE: La secadora tiene que aislarse del sistema de tubería de suministro de gas mediante cierre de su válvula de cierre manual individual durante cualquier prueba de presión del sistema de tubería de suministro de gas a una presión igual o menor que 3,45 kPa, 34,5 milibares (0,5 psig).

NOTA: Para las válvulas de gas con un interruptor de cierre manual en la válvula, el interruptor de cierre no protege la válvula contra esta prueba de presión. Utilice la válvula de cierre manual individual del sistema de tubería de suministro de gas para proteger la válvula de gas.

IMPORTANTE: La secadora y su válvula de cierre individual tienen que desconectarse del sistema de tubería de suministro de gas durante cualquier prueba de presión de dicho sistema a presiones de prueba superiores a 3,45 kPa, 34,5 mbar (0,5 psi).

IMPORTANTE: La instalación debe cumplir con los códigos locales o, de no existir éstos, con los siguientes códigos:

- última edición de “National Fuel Gas Code”, ANSI Z223.1/NFPA 54 en EE.UU.
- con CAN/CSA-B149.1 o el código de instalación de gas natural y propano en Canadá
- y norma de instalación de gas AS/NZS 5601 parte 1: Instalaciones generales en Australia y Nueva Zelanda

Obtenga el tamaño de tubería de servicio de gas específico del proveedor de gas. Consulte el *Tabla 5* tamaño general de la tubería en la .

El cliente debe suministrar e instalar lo siguiente para la tubería de servicio de gas de cada secadora. Consulte la *Figura 18*.

- Purgadores de sedimentos
- Válvulas de corte
- Tomas de presión de suministro

Es importante que se mantenga la misma presión en todas las conexiones de gas de la secadora. Esto puede realizarse mejor instalando una vía de derivación de la tubería de gas de 25,4 mm (1 plg). Consulte la *Figura 19*.

	ADVERTENCIA
<p>Para reducir el riesgo de incendio o explosión, en caso de conectar la secadora a una línea de gas LP (licuado del petróleo), es necesario proveer ventilación a la atmósfera en la sala donde esté instalada.</p>	
<small>W062R1SP</small>	

Presiones de GAS NATURAL con todos los aparatos de gas funcionando (secadoras, calentadores de agua, calentadores locales, caldera, etc.):

Presión máxima de gas – 2,61 kPa (10,5 pulgadas de presión de columna de agua)
Presión recomendada de gas – 1,62 kPa (6,5 pulgadas de presión de columna de agua)
Presión mínima de gas – 1,24 kPa (5 pulgadas de presión de columna de agua)

Tal vez sea necesario un regulador de presión en serie si la presión de la línea supera 2,61 kPa (10,5 pulgadas de columna de agua) con todos los artefactos de gas funcionando.

Presiones de GAS LICUADO DE PETRÓLEO (L.P.) con todos los aparatos de gas funcionando (secadoras, calentadores de agua, calentadores locales, caldera, etc.):

Presión máxima de gas – 3,23 kPa (13 pulgadas de presión de columna de agua)
Presión recomendada de gas – 2,74 kPa (11 pulgadas de presión de columna de agua)
Presión mínima de gas – 2,49 kPa (10 pulgadas de presión de columna de agua)

Para convertir modelos que no son de la CE, de gas natural a gas LP:

- 50 libras - M4979P3
- 75 libras - M4454P3
- F75 libras - M4609P3

Para los GASES CE consulte la sección **Instalación de secadoras de gas CE**, ya que los datos anteriores no se aplican a CE.

Encienda el gas y compruebe las conexiones de los tubos (internas y externas) para ver si hay fugas de gas con un fluido de detección de fugas no corrosiva. Purgue el aire de la línea de servicio de gas operando las secadoras en la modalidad de secado. Si el quemador no se enciende y se bloquea la unidad, abra y cierre la puerta y vuelva a arrancar. Repita estos pasos hasta que se encienda el quemador. **Use compuesto para tubos, resistente a las acciones de gas LP, en todas las roscas de tubos.**

	ADVERTENCIA
<p>Verifique todas las conexiones de las tuberías, internas y externas, para asegurarse de que no existan fugas de gas usando un fluido de detección de fugas que no sea corrosivo. Para reducir el riesgo de explosión o incendio, ¡NO UTILICE UNA LLAMA ABIERTA PARA VERIFICAR PÉRDIDAS DE GAS! Las conexiones de gas deben verificarse dos veces al año para asegurarse de que no existen fugas.</p>	
W635SP	



Figura 18

Tamaño del tubo y circuito de suministro de gas

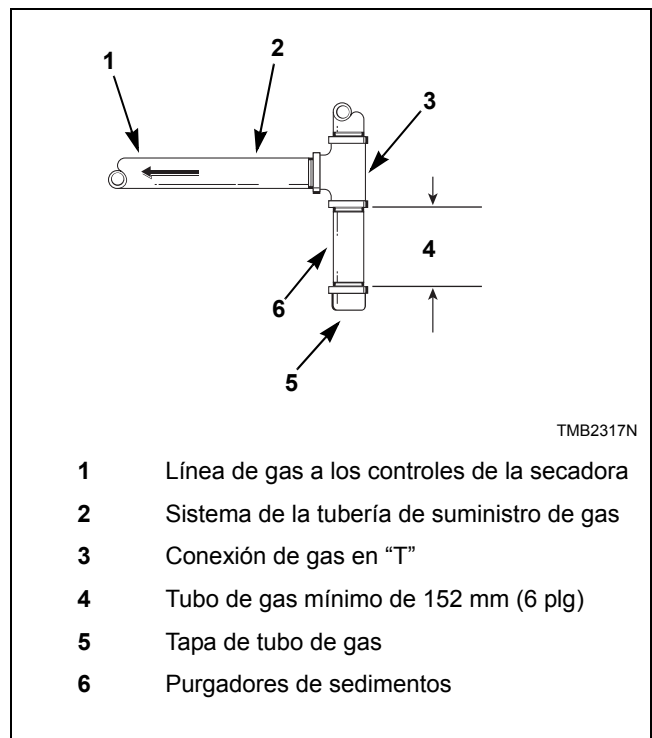
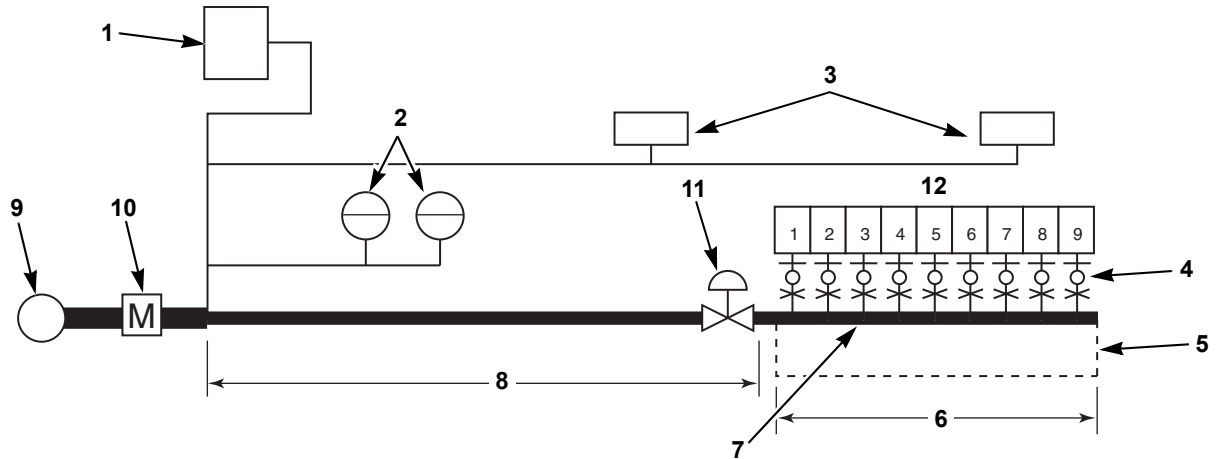

TMB2126N

- | | | | |
|---|--|----|--|
| 1 | Caldera de gas (120,000 BTU/hora) | 7 | El tamaño mínimo del tubo es de 12,7 mm (0,5 de plg) |
| 2 | Calentadores de agua de gas (400,000 BTU/hora cada uno) | 8 | 7,6 m (25 pies) |
| 3 | Calentadores locales de gas (70,000 BTU/hora cada uno) | 9 | Regulador principal |
| 4 | Purgadores de sedimentos, tomas de presión
Consulte la <i>Figura 18</i> . | 10 | Medidor de gas |
| 5 | Circuito de tubo de gas de 25,4 mm (1 plg) | 11 | Regulador de presión (si es necesario) |
| 6 | 5,8 m (19 pies) | 12 | Secadoras de 50 libras (130,000 BTU/hora cada uno) |
| | | | Secadoras de 75 libras (165,000 BTU/hora cada uno) |
| | | | Secadoras de F75 libras (225,000 BTU/hora cada uno) |

CÁLCULOS DE MUESTRAS:

Longitud equivalente = Longitud total del tubo de suministro principal de gas al extremo alejado de las secadoras
 = Tubo de suministro de gas de 7,6 m + 5,8 m (25 pies + 19 pies)
 = 13,4 m (44 pies) de línea de gas total

BTU/hora total = La suma de las BTU/hora de todas las secadoras de 50 libras alimentadas por la tubería de suministro principal de gas.
 = 9 x 130,000
 = 1,170,000 est. BTU/hora

Usando la *Tabla 5*, el diámetro del tubo de suministro principal debe ser de 51 mm (2 plg)

IMPORTANTE: Los tubos del circuito de gas deben instalarse según se indica para igualar la presión de gas para todas las secadoras conectadas a un solo servicio de gas. Otros aparatos que usan gas deben conectarse aguas arriba del circuito.

Figura 19

Tamaño de tubería de gas requerida para gas natural de 1000 BTU — 0,64 de gravedad específica a 17,4 ± 4 milibares, 1,74 ± 0,37 kPa (7 ± 1,5 plg) de presión de columna de agua						
Total de BTU/hora de aparatos de gas	Longitud Equivalente					
	7,63 m (25 pies)	15,25 m (50 pies)	22,88 m (75 pies)	30,50 m (100 pies)	38,13 m (125 pies)	45,75 m (150 pies)
	Basado en 0,3 plg de caída de presión de columna de agua para los tamaños de longitud dados, en mm (pulgadas)					
100,000	19,05 (0,75)	19,05 (0,75)	25,40 (1)	25,40 (1)	25,40 (1)	25,40 (1)
120,000	19,05 (0,75)	25,40 (1)	25,40 (1)	25,40 (1)	25,40 (1)	25,40 (1)
140,000	19,05 (0,75)	25,40 (1)	25,40 (1)	25,40 (1)	25,40 (1)	31,75 (1,25)
160,000	19,05 (0,75)	25,40 (1)	25,40 (1)	31,75 (1,25)	31,75 (1,25)	31,75 (1,25)
180,000	25,40 (1)	25,40 (1)	25,40 (1)	31,75 (1,25)	31,75 (1,25)	31,75 (1,25)
200,000	25,40 (1)	25,40 (1)	31,75 (1,25)	31,75 (1,25)	31,75 (1,25)	38,10 (1,5)
300,000	25,40 (1)	31,75 (1,25)	31,75 (1,25)	38,10 (1,5)	38,10 (1,5)	38,10 (1,5)
400,000	31,75 (1,25)	31,75 (1,25)	38,10 (1,5)	38,10 (1,5)	38,10 (1,5)	50,80 (2)
500,000	31,75 (1,25)	38,10 (1,5)	38,10 (1,5)	50,80 (2)	50,80 (2)	50,80 (2)
600,000	38,10 (1,5)	38,10 (1,5)	50,80 (2)	50,80 (2)	50,80 (2)	50,80 (2)
700,000	38,10 (1,5)	50,80 (2)	50,80 (2)	50,80 (2)	50,80 (2)	63,50 (2,5)
800,000	38,10 (1,5)	50,80 (2)	50,80 (2)	50,80 (2)	63,50 (2,5)	63,50 (2,5)
900,000	50,80 (2)	50,80 (2)	50,80 (2)	63,50 (2,5)	63,50 (2,5)	63,50 (2,5)
1,000,000	50,80 (2)	50,80 (2)	50,80 (2)	63,50 (2,5)	63,50 (2,5)	63,50 (2,5)
1,100,000	50,80 (2)	50,80 (2)	63,50 (2,5)	63,50 (2,5)	63,50 (2,5)	63,50 (2,5)
1,200,000	50,80 (2)	50,80 (2)	63,50 (2,5)	63,50 (2,5)	63,50 (2,5)	63,50 (2,5)
1,300,000	50,80 (2)	63,50 (2,5)	63,50 (2,5)	63,50 (2,5)	63,50 (2,5)	76,20 (3)
1,400,000	50,80 (2)	63,50 (2,5)	63,50 (2,5)	63,50 (2,5)	76,20 (3)	76,20 (3)
1,500,000	50,80 (2)	63,50 (2,5)	63,50 (2,5)	63,50 (2,5)	76,20 (3)	76,20 (3)
1,600,000	50,80 (2)	63,50 (2,5)	63,50 (2,5)	76,20 (3)	76,20 (3)	76,20 (3)
1,700,000	50,80 (2)	63,50 (2,5)	63,50 (2,5)	76,20 (3)	76,20 (3)	76,20 (3)
1,800,000	63,50 (2,5)	63,50 (2,5)	76,20 (3)	76,20 (3)	76,20 (3)	76,20 (3)
1,900,000	63,50 (2,5)	63,50 (2,5)	76,20 (3)	76,20 (3)	76,20 (3)	76,20 (3)
2,000,000	63,50 (2,5)	63,50 (2,5)	76,20 (3)	76,20 (3)	76,20 (3)	88,90 (3,5)
2,200,000	63,50 (2,5)	76,20 (3)	76,20 (3)	76,20 (3)	88,90 (3,5)	88,90 (3,5)
2,400,000	63,50 (2,5)	76,20 (3)	76,20 (3)	76,20 (3)	88,90 (3,5)	88,90 (3,5)
2,600,000	63,50 (2,5)	76,20 (3)	76,20 (3)	88,90 (3,5)	88,90 (3,5)	88,90 (3,5)
2,800,000	63,50 (2,5)	76,20 (3)	76,20 (3)	88,90 (3,5)	88,90 (3,5)	88,90 (3,5)
3,000,000	63,50 (2,5)	76,20 (3)	88,90 (3,5)	88,90 (3,5)	88,90 (3,5)	101,60 (4)

Para gas LP, corregir el total de BTU/hora multiplicándolo por 0,6. La respuesta son las btu equivalentes en la tabla de arriba.

Tabla 5

Requisitos de gas

Tamaño del orificio de quemador en altitud elevada

Para la operación apropiada a altitudes superiores a 610 m (2000 pies), se debe reducir el tamaño del orificio del quemador de gas para asegurar una combustión completa. Consulte la *Tabla 6*.

Para los modelos CE, consulte con su proveedor local.

Modelo	natural	Altitud		Orificio de quemador				Nueva energía (BTU/hora)*	
		metros	pies	No.	mm	pulgadas	Cantidad		Pieza No.
50 Libras	Gas natural	610-1220	2001-4000	27	3,7	0,1440	2	M400998	119,600
		1221-1830	4001-6000	28	3,6	0,1405		M401014	109,200
		1831-2440	6001-8000	29	3,4	0,1360		M400997	98,800
		2441-3050	8001-10,000	30	3,3	0,1285		M401021	88,400
	Gas LP	610-1220	2001-4000	43	2,3	0,0890		M406184	119,600
		1221-1830	4001-6000	44	2,2	0,0860		M401011	109,200
		1831-2440	6001-8000	45	2,1	0,0820		M401027	98,800
		2441-3050	8001-10,000	46	2,1	0,0810		M401003	88,400
75 Libra	Gas natural	610-1220	2001-4000	29	3,4	0,1360	3	M400997	151,800
		1221-1830	4001-6000	30	3,3	0,1285		M401021	138,600
		1831-2440	6001-8000	1/8	3,2	0,1250		M402489	125,400
		2441-3050	8001-10,000	31	3,0	0,1200		M401017	112,200
	Gas LP	610-1220	2001-4000	45	2,1	0,0820		M401027	165,000
		1221-1830	4001-6000	47	2,0	0,0785		M400999	138,600
		1831-2440	6001-8000	47	2,0	0,0785		M400999	125,400
		2441-3050	8001-10,000	48	1,9	0,0760		M401001	112,200
F75	Gas natural	610-1220	2001-4000	22	4,0	0,1570	3	M402996	207,000
		1221-1830	4001-6000	24	3,9	0,1520		M402980	189,000
		1831-2440	6001-8000	26	3,7	0,1470		M401000	171,000
		2441-3050	8001-10,000	28	3,6	0,1405		M401014	153,000
	Gas LP	610-1220	2001-4000	41	2,4	0,0960		M401015	225,000
		1221-1830	4001-6000	42	2,4	0,0935		M403017	189,000
		1831-2440	6001-8000	43	2,3	0,0890		M406184	171,000
		2441-3050	8001-10,000	44	2,2	0,0860		M401001	153,000

* Pérdida de energía en BTU/hora de un 4% por cada 305 metros (1000 pies) de altitud.

Tabla 6

Requisitos eléctricos

	ADVERTENCIA
<p>Para reducir el riesgo de electrocución, incendio, explosión, lesiones graves o mortales:</p> <ul style="list-style-type: none">• Desconecte la corriente eléctrica de la secadora antes de efectuar el servicio de la misma.• Cierre la válvula de cierre de gas de la secadora antes de efectuar el servicio de la misma.• Cierre la válvula de paso directo de vapor de la secadora antes de efectuar el servicio de la misma.• No ponga nunca en marcha la secadora cuando esté desprovista de sus protectores y paneles.• Siempre que se desconecten cables de puesta a tierra durante el servicio, asegúrese de que se vuelvan a conectar debidamente dichos cables de puesta a tierra. <p style="text-align: right;">W002R1SP</p> <p>Para reducir el riesgo de incendio y electrocución, pida a un técnico de servicio cualificado que verifique la debida ejecución de los procedimientos de puesta a tierra. La conexión indebida del conductor de puesta a tierra de este equipo podría causar una electrocución.</p> <p style="text-align: right;">W068R1SP</p> <p>Para reducir el riesgo de incendio y electrocución, si la fuente de alimentación eléctrica proviene de un servicio trifásico, NO conecte el terminal de alta tensión o terminal “Stinger” a una máquina monofásica. En una máquina trifásica, si hay un terminal de alta tensión o terminal “Stinger”, dicho terminal deberá conectarse a L3.</p> <p style="text-align: right;">W069R1SP</p>	

IMPORTANTE: Las conexiones eléctricas debe hacerlas un electricista cualificado utilizando los datos de la placa de número de serie, los manuales de instalación y el diagrama de cableado que se proporcionan con la máquina y conforme a los códigos locales. Instale un disyuntor lo más cerca posible de la secadora. Si se va a instalar más de una secadora, se debe proporcionar un disyuntor para cada una.

NOTA: Conecte la máquina a un ramal individual que no esté compartido con el sistema de iluminación u otros equipos.

NOTA: Máquinas trifásicas solo - No utilice fusibles para evitar la posibilidad de “monofase” que pueda ocasionar un fallo de los motores.

	ADVERTENCIA
<p>Quando se vaya a efectuar servicio a la secadora (o si no funciona), deconéctela de la fuente principal apagando el disyuntor.</p> <p style="text-align: right;">W796SP</p>	

Instrucciones para conectar a tierra

NOTA: Para asegurarse la protección contra la electrocución, esta secadora DEBE estar conectada eléctricamente a tierra según los códigos locales o, de no existir, según la última edición del National Electrical Code ANSI/NFPA No. 70 En Canadá las conexiones eléctricas deben hacerse según CSA C22.1 última edición del Canadian Electrical Code o los códigos locales. Los trabajos eléctricos deben ser hechos por un electricista cualificado.

Esta secadora debe estar puesta a tierra. En caso de que se presente alguna avería o descompostura, la conexión a tierra reduce el riesgo de recibir una descarga eléctrica al ofrecer una ruta de menor resistencia al paso de la corriente eléctrica. Esta secadora debe conectarse a un sistema de cableado permanente de metal puesto a tierra; o se debe instalar un conductor de puesta a tierra del equipo con los conductores del circuito y conectado al lugar de tierra apropiado.

- Los conductos de metal y/o los cables BX no se consideran como una puesta a tierra.
- La conexión del neutro de la caja de servicio eléctrico al tornillo de tierra de la secadora no constituye una puesta a tierra.
- Se debe conectar un conducto (cable) de tierra especial entre la barra de tierra de la caja de servicio eléctrico y el tornillo de tierra de la secadora.

	ADVERTENCIA
<p>Para reducir el riesgo de sacudidas eléctricas, antes de efectuar cualquier tipo de conexión eléctrica, hay que desactivar el circuito eléctrico que va a conectarse a la secadora. Todas las conexiones eléctricas deben ser efectuadas por un electricista cualificado. No intente nunca conectar un circuito con corriente.</p>	
<small>W409R1SP</small>	

	ATENCIÓN
<p>Marque todos los cables antes de la desconexión al efectuar el servicio de los controles. Las conexiones equivocadas pueden causar un funcionamiento incorrecto y peligroso. Verifique si funciona bien la máquina después de efectuar el servicio.</p>	
<small>W071R1SP</small>	

Para modelos CE solamente

Todos los modelos OPL (no de venta) vienen equipados de fábrica con un botón de parada de emergencia en el panel delantero.

NOTA: La activación del interruptor de parada de emergencia detiene todas las funciones del circuito de control de la máquina, pero **NO** elimina la corriente eléctrica de la máquina.

Ubicación de la puesta a tierra/servicio

Modelo	Ubicaciones del bloque de terminales y la lengüeta de conexión a tierra
<p>No CE</p>	 <p>TMB2269N</p>
<p>CE</p>	 <p>TMB2247N</p>

Figura 20

Requisitos eléctricos

Para conectar el service eléctrico a la secadora

Los pasos siguientes describen el procedimiento para conectar el servicio eléctrico a la secadora.

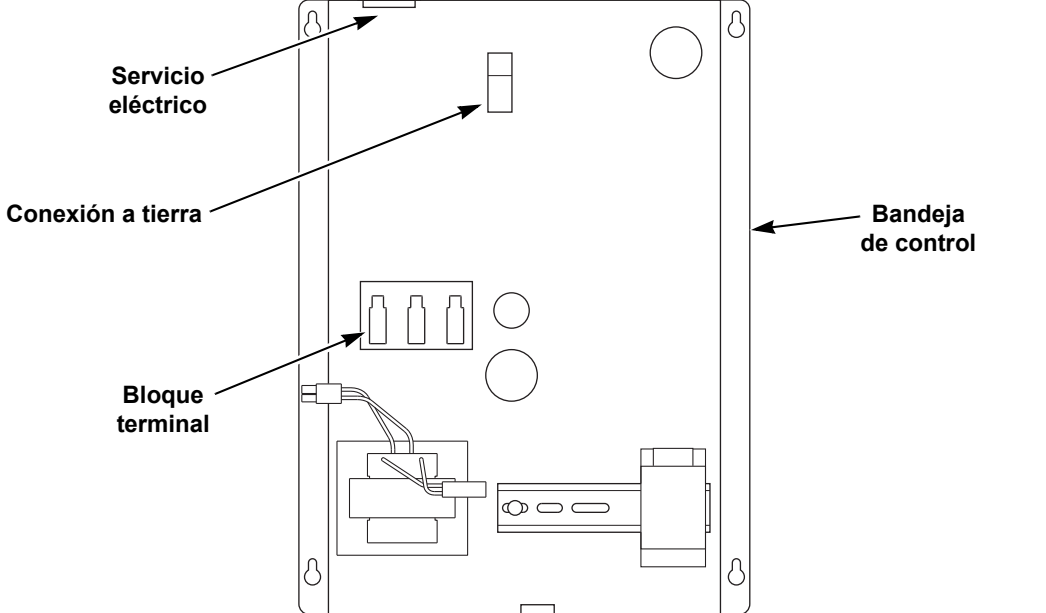
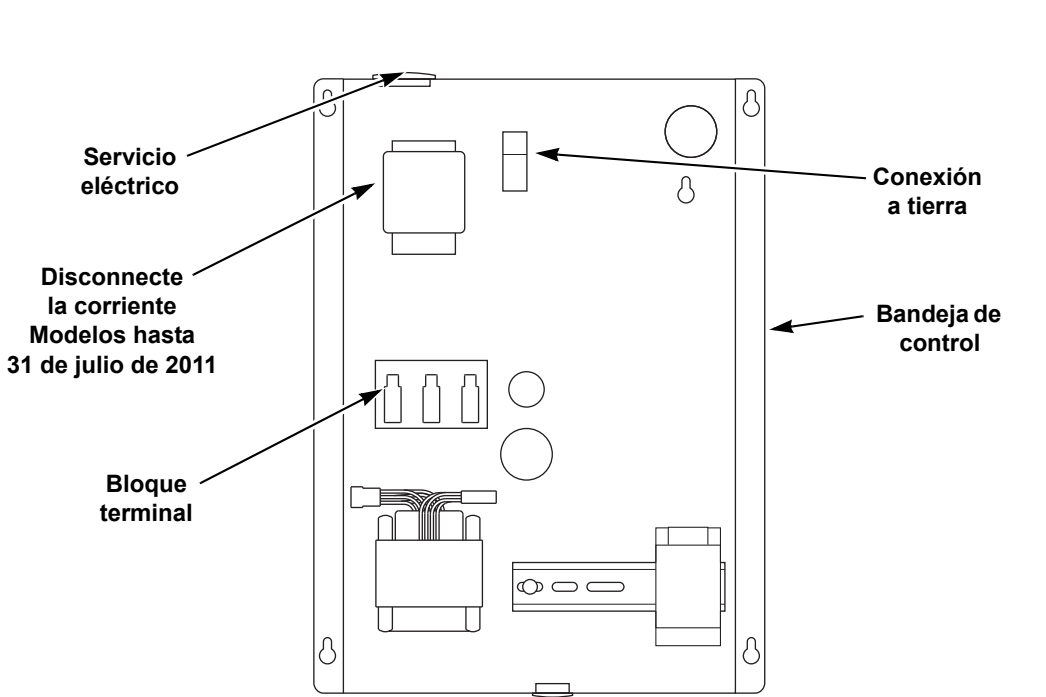
NOTA: El diagrama de conexiones está ubicado en la caja de empalmes.

1. Instale un disyuntor lo más cerca posible de la secadora. Si se va a instalar más de una secadora, se debe proporcionar un disyuntor para cada una. Esto hará posible desconectar cada secadora para fines de mantenimiento.
2. Conecte los cables encapsulados en el conducto al disyuntor. Conecte los cables al terminal correspondiente del bloque de terminales. El cable de tierra debe conectarse a la conexión a tierra según se muestra en la *Figura 20*.

3. Compruebe la secuencia de fases de servicio eléctrico (trifásico solamente) de la manera siguiente:
 - a. Active el servicio eléctrico (en las secadoras con inversión de giro, asegure que se seleccione sin inversión de giro) y arranque la secadora. Compruebe el sentido de giro del cilindro. Si el cilindro gira hacia la derecha (visto desde la parte delantera), la secuencia de fases es correcta. Si el cilindro gira hacia la izquierda, vaya al paso b.

Nota: Cuando se mira desde el frente, el ventilador debe girar en el sentido de las agujas del reloj en los modelos 50 y 75 Libra, y en sentido contrario en los modelos F75.

 - b. Desconecte e invierta dos cables de servicio cualquiera en el bloque de terminales (ejemplo: interruptor L2 y L3 en el bloque de terminales).

Instrucciones de configuración del puente

Se requiere cambiar el puente de configuración del transformador, **ANTES DE SUMINISTRAR CORRIENTE A LA MÁQUINA**, si se aplica algo de lo siguiente:

IMPORTANTE: De no instalar el puente de configuración apropiado se pueden producir daños en los controles electrónicos sensibles y se puede anular la garantía.

- Voltaje en la ubicación de 200 – 208 voltios y se conecta un modelo de 240 voltios nominales.

Cambie el puente de 240 voltios por uno de 208 voltios según la etiqueta de conversión, ubicada en la parte trasera de la secadora; firme y feche la etiqueta de conversión para documentar la conversión.

Instalación del anillo de ferrita

Modelos de gas y vapor con sufijo de control OM solamente (Modelos hasta el 31 de julio de 2011)

El anillo de ferrita proporcionado en el paquete de información debe instalarse sobre los cables de corriente durante la conexión del servicio eléctrico. La ferrita protege los controles electrónicos sensibles contra las perturbaciones eléctricas que puede haber presentes en las líneas de corriente a la máquina. De no instalar bien el anillo de ferrita se pueden producir daños en los controles electrónicos y se anulará la garantía.

Para instalar:

1. Inmediatamente después de conectar los cables de corriente y antes de conectar la corriente a la máquina, localice cada uno de los cables de servicio de entrada incluida la puesta a tierra.
2. Cierre el anillo de ferrita sobre todos los cables de servicio dentro de la caja de contactores según se muestra. Es importante que el anillo de ferrita esté instalado dentro de la caja de contactores. Consulte la *Figura 21*. No instale la ferrita fuera de la caja u otra área. Asegúrese de que los cables de servicio estén en el centro de la ferrita antes de cerrar el anillo de modo que no aprisionen o dañen los cables.



Figura 21

Requisitos eléctricos

Modelos 50 Libra de gas y vapor

Consulte la *Tabla 7*.

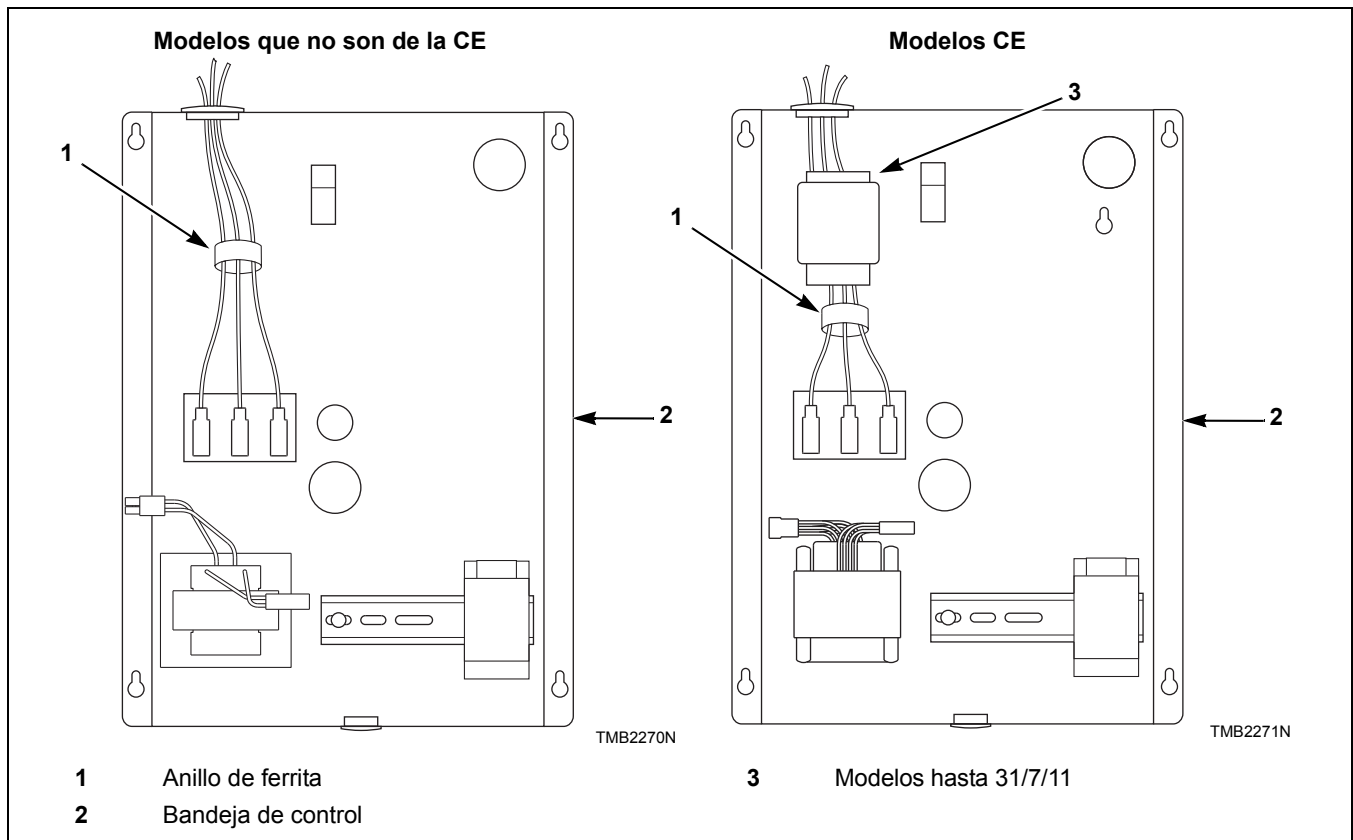
NOTA: Los tamaños de los cables se obtienen del Canadian Electrical Code para cables 75 C y se deben utilizar sólo como guía. Solamente un contratista eléctrico cualificado debe efectuar las conexiones eléctricas según todos los requisitos locales y nacionales correspondientes.

NOTA: Las especificaciones eléctricas que aparecen a continuación están sujetas a cambios sin previo aviso. Consulte siempre la placa de serie del producto para ver las especificaciones más recientes del producto que se va a instalar.

NOTA: Use conductores de cobre solamente.

NOTA: Conecte a un ramal individual.

NOTA: Trifásico solamente – Cada secadora deberá estar conectada a su propio cortacircuitos, sin fusibles, para evitar la posibilidad de “monofase” que pueda ocasionar un fallo del motor(es).

Valores nominales de la placa de serie	Conexiones requeridas del bloque de terminales	Amperios de la placa de serie		Circuito recomendado	
		Sin inversion de giro	Inversión de giro	capacidad nominal del disyuntor recomendados	Tamaño del cable mm ² (AWG)
120 V/60 Hz/ monofásico	L1, neutral y tierra	9,3	N/D	15A – monopolar	2,08 (14)
200-208 V/60 Hz/ monofásico	L1, neutral y tierra	5,1	N/D	10A – monopolar	2,08 (14)
200-208-240 V/60 Hz/ monofásico	L1, L2 y tierra	5,1	N/D	10A – bipolar	2,08 (14)
230-240 V/50 Hz/ monofásico	L1, neutral y tierra	6,3	6,9	15A – monopolar	2,08 (14)
200-208 V/60 Hz/ trifásico	L1, L2, L3 y tierra	2,8	4,0	10A – tripolar	2,08 (14)
200 V/50 Hz/ trifásico	L1, L2, L3 y tierra	3,3	4,2	10A - tripolar	2,08 (14)
240 V/60 Hz/ trifásico	L1, L2, L3 y tierra	2,8	4,0	10A – tripolar	2,08 (14)
230-240 V/50 Hz/ trifásico	L1, L2, L3 y tierra	3,1	4,3	10A – tripolar	2,08 (14)
380 Voltios/50 Hz/ trifásico	L1, L2, L3 y tierra	1,6	2,0	10A – tripolar	2,08 (14)
400-415 V/50 Hz/ trifásico	L1, L2, L3 y tierra	1,6	2,0	10A – tripolar	2,08 (14)
440 V/60 Hz/ trifásico	L1, L2, L3 y tierra	1,4	1,9	10A – tripolar	2,08 (14)
460-480 V/60 Hz/ trifásico	L1, L2, L3 y tierra	1,4	1,9	10A – tripolar	2,08 (14)

N/D = No disponible

Tabla 7

Modelos 75 Libra de gas y vapor

Consulte la *Tabla 8* y la *Tabla 9*

NOTA: Los tamaños de los cables y valores nominales de los disyuntores se obtienen del Canadian Electrical Code para cables 75 C y se deben utilizar sólo como guía, Solamente un contratista eléctrico cualificado debe efectuar las conexiones eléctricas según todos los requisitos locales y nacionales correspondientes.

NOTA: Las especificaciones eléctricas que aparecen a continuación están sujetas a cambios sin previo aviso. Consulte siempre la placa de serie del producto para ver las especificaciones más recientes del producto que se va a instalar.

NOTA: Use conductores de cobre solamente.

NOTA: Conecte a un ramal individual.

NOTA: Trifásico solamente – Cada secadora deberá estar conectada a su propio cortacircuitos, sin fusibles, para evitar la posibilidad de “monofase” que pueda ocasionar un fallo del motor(es).

Valores nominales de la placa de serie	Conexiones requeridas del bloque de terminales	Amperios de la placa de serie		Circuito recomendado	
		Sin inversion de giro	Inversión de giro	capacidad nominal del disyuntor recomendados	Tamaño del cable mm ² (AWG)
120 V/60 Hz/ monofásico	L1, neutral y tierra	13,8	N/D	20A – monopolar	3,31 (12)
200-208 V/60 Hz/ monofásico	L1, neutral y tierra	7,6	N/D	15A – monopolar	2,08 (14)
200-208-240 V/60 Hz/ monofásico	L1, L2 y tierra	7,6	N/D	15A – bipolar	2,08 (14)
230-240 V/50 Hz/ monofásico	L1, neutral y tierra	6,7	7,0	15A – monopolar	2,08 (14)
200-208 V/60 Hz/ trifásico	L1, L2, L3 y tierra	3,8	4,3	10A – tripolar	2,08 (14)
200 V/50 Hz/ trifásico	L1, L2, L3 y tierra	3,5	4,5	10A – tripolar	2,08 (14)
240 V/60 Hz/ trifásico	L1, L2, L3 y tierra	3,8	4,3	10A – tripolar	2,08 (14)
230-240 V/50 Hz/ trifásico	L1, L2, L3 y tierra	3,5	4,9	10A – tripolar	2,08 (14)
380 Voltios/50 Hz/ trifásico	L1, L2, L3 y tierra	1,8	2,1	10A – tripolar	2,08 (14)
400-415 V/50 Hz/ trifásico	L1, L2, L3 y tierra	1,8	2,1	10A – tripolar	2,08 (14)
440 V/60 Hz/ trifásico	L1, L2, L3 y tierra	1,9	2,1	10A – tripolar	2,08 (14)
460-480 V/60 Hz/ trifásico	L1, L2, L3 y tierra	1,9	2,1	10A – tripolar	2,08 (14)

N/D = No disponible

Tabla 8

Requisitos eléctricos

Modelos de gas F75 solamente

Valores nominales de la placa de serie	Conexiones requeridas del bloque de terminales	Amperios de la placa de serie		Circuito recomendado	
		Sin inversion de giro	Inversión de giro	capacidad nominal del disyuntor recomendados	Tamaño del cable mm ² (AWG)
200-208 V/60 Hz/trifásico	L1, L2, L3 y tierra	N/D	6,3	15A – tripolar	2,08 (14)
240 V/60 Hz/trifásico	L1, L2, L3 y tierra	N/D	6,3	15A – tripolar	2,08 (14)
460-480 V/60 Hz/trifásico	L1, L2, L3 y tierra	N/D	3,1	10A – tripolar	2,08 (14)

N/D = No disponible

Tabla 9

Modelos eléctricos 50 y 75 Libra

Consulte la *Tabla 10*.

NOTA: Los tamaños de los cables y valores nominales de los disyuntores se obtienen del Canadian Electrical Code para cables 75 C y se deben utilizar sólo como guía. Solamente un contratista eléctrico cualificado debe efectuar las conexiones eléctricas según todos los requisitos locales y nacionales correspondientes.

NOTA: Las especificaciones eléctricas que aparecen a continuación están sujetas a cambios sin previo aviso. Consulte siempre la placa de serie del producto para ver las especificaciones más recientes del producto que se va a instalar.

NOTA: Use conductores de cobre solamente.

NOTA: Conecte a un ramal individual.

NOTA: Trifásico solamente – Cada secadora deberá estar conectada a su propio cortacircuitos, sin fusibles, para evitar la posibilidad de “monofase” que pueda ocasionar un fallo del motor(es).

Valores nominales de la placa de serie	Conexiones requeridas del bloque de terminales	Amperios de la placa de serie		Circuito recomendado	
		Sin inversion de giro	Inversión de giro	capacidad nominal del disyuntor recomendados	Tamaño del cable mm ² (AWG)
240 V/50Hz/monofásico (50 Libra solamente)	L1, neutral y tierra	93	95	125A – monopolar	42,4 (1)
200-208 V/60 Hz/trifásico	L1, L2, L3 y tierra	89	88	125A – tripolar	42,4 (1)
200 V/50 Hz/trifásico	L1, L2, L3 y tierra	84	85	125A – tripolar	42,4 (1)
230 V/50 Hz/trifásico	L1, L2, L3 y tierra	73	75	100A – tripolar	26,7 (3)
240 V/50 Hz/trifásico	L1, L2, L3 y tierra	79	78	100A – tripolar	26,7 (3)
240 V/60 Hz/trifásico	L1, L2, L3 y tierra	79	78	100A – tripolar	26,7 (3)
380 V/50 o 60 Hz/trifásico	L1, L2, L3 y tierra	47	48	60A – tripolar	13,3 (6)
400-415 V/50 Hz/trifásico	L1, L2, L3 y tierra	43	44	60A – tripolar	13,3 (6)
440 V/60 Hz/trifásico	L1, L2, L3 y tierra	41	41	51A – tripolar	13,3 (6)
480 V/60 Hz/trifásico	L1, L2, L3 y tierra	38	38	50A – tripolar	13,3 (6)

Tabla 10

Requisitos de vapor

NOTA: Las máquinas requieren un servicio de vapor constante de 5,62 a 7,03 kg/cm² (80 a 100 psig) para una operación óptima. La presión de vapor máxima permisible a utilizar con las secadoras de 60 ó 50 Hertzios es de 8,6 bares (125 psig). En ningún caso la presión puede sobrepasar el valor anterior. El rendimiento del secado se ve significativamente reducido a presiones de vapor menores.

Obtenga los tamaños del tubo de servicio de vapor específicos del proveedor del sistema de vapor o de un técnico de vapor cualificado.

- Consulte en la *Figura 22* las configuraciones apropiadas para tubos de vapor.
 - Para impedir el drenaje de condensado de las tuberías principales a la secadora, la tubería debe tener un tramo vertical ascendente mínimo de 305 mm (12 pulgadas) por encima de la tubería principal respectiva. No conecte el vapor a la tubería principal con una te o codo horizontal o descendente.
 - Siempre que sea posible, se deben drenar los tramos horizontales de las líneas de vapor, por gravedad, a la tubería principal de vapor respectiva. Las cavidades de agua o una tubería principal de vapor mal drenada suministrará vapor mojado, causando una operación indebida de la secadora. Si no se pueden eliminar las cavidades o el drenaje indebido, instale un purgador de condensado de derivación para drenar el condensado del punto bajo de la tubería principal de vapor al retorno.
 - Tanto en la línea de suministro como de retorno de vapor, se recomienda que cada una tenga una unión de tubo y una válvula de cierre. Esto permitirá desconectar las conexiones de vapor y efectuar el servicio de la secadora mientras la lavandería esté en operación.
 - Conecte la válvula de solenoide de vapor a la conexión de entrada del serpentín de vapor con boquillas, mangueras flexibles, uniones y uniones en T.
 - Es posible que se deban limpiar los filtros debido a los materiales acumulados provenientes de mangueras o tuberías.
- Instale la válvula reguladora de vacío (opcional), el purgador (con filtro integrado) y la válvula de retención. Para que funcione bien la secadora, instale el purgador 457 mm (18 pulgadas) por debajo del serpentín y lo más cerca posible de la secadora. Inspeccione cuidadosamente el purgador para localizar las marcas de entrada y salida e instálolo según las instrucciones del fabricante del purgador. Si el vapor vuelve a la caldera por gravedad, omita el purgador pero instale la válvula reguladora de vacío y compruebe la válvula de retención en la línea de retorno cerca de la secadora. El retorno por gravedad requiere que las tuberías de retorno estén por debajo de las salidas de los serpentines de vapor.
 - Instale la unión y la válvula de corte en la línea de retorno y efectúe las conexiones finales de la tubería a la tubería principal de retorno.

NOTA: Para impedir golpes de ariete, instale las tuberías de retorno por debajo de las salidas de los serpentines de vapor.

Tuberías recomendadas

- Instale un purgador de condensado en cada serpentín individual. Mantenga siempre limpio el purgador de condensado y en buenas condiciones de operación.
- Cuando la secadora esté al final de una serie de equipos, prolongue la tubería principal al menos 1,2 metros (4 pies) más allá de la secadora. Instale la válvula de corte, unión, válvula de retención y purgador de derivación al final de la serie de equipos. Omita el purgador en caso de un retorno a la caldera por gravedad.
- Aísle la línea de suministro y retorno de vapor para la seguridad del operador y la seguridad durante el servicio de la secadora.
- Mantenga la secadora en buenas condiciones de operación. Repare o sustituya las piezas desgastadas o defectuosas.

	ADVERTENCIA
<p>Todos los componentes del sistema deberán tener una capacidad de presión de trabajo de 8.6 bares (125 psig). Las válvulas de corte deberán instalarse antes de la válvula de solenoide de vapor y después de cada purgador de vapor para poder aislar los componentes para fines de mantenimiento o en casos de emergencia.</p> <p>Todos los componentes (válvula de solenoide, purgadores) deberán sujetarse mediante soportes para reducir al mínimo las cargas en las conexiones de los serpentines de vapor de la secadora.</p>	
<small>W480R2SP</small>	

Instalación de un purgador de condensado y conexiones de retorno de condensado

El purgador de condensado debe estar instalado y las conexiones de salida del serpentín deben conectarse a las líneas de retorno de condensado. Los pasos siguientes describen el procedimiento para la instalación del purgador de condensado y la conexión de las líneas de retorno de condensado. Consulte las instalaciones típicas en la *Figura 22*.

1. Utilice líneas flexibles entre el solenoide de entrada de vapor y los serpentines de vapor, así como la salida entre el serpentín y los purgadores de condensado.

2. Si es necesario, instale un filtro en los extremos de cada manguera flexible.
3. Instale un purgador de condensado en cada filtro.

IMPORTANTE: El purgador de condensado debe instalarse una distancia mínima de 457 mm (18 pulgadas) por debajo de las conexiones de la salida del serpentín de vapor.

4. Instale una válvula de corte en cada purgador de condensado.
5. Conecte a las líneas de retorno de condensado.
6. Para las conexiones de cableado de la válvula del solenoide, consulte el Diagrama de cableado que viene con la secadora.

	ADVERTENCIA
<p>Las mangueras flexibles de vapor que unen las conexiones de salida de los serpentines y los purgadores de vapor debe tener una presión de trabajo mínima de 8,79 kg/cm cuadrado (125 psig) (libras por pulgada cuadrada manométrica). Se debe instalar una válvula de cierre después de cada purgador de condensado de modo que la línea de retorno de condensado pueda aislarse en caso de que un purgador de vapor requiera mantenimiento.</p> <p>Todos los purgadores de condensado deben estar soportados, de modo que se ejerza una carga mínima en la conexión de salida de los serpentines.</p>	
<small>W066R1SP</small>	

Preparados para aceite térmico

El cliente es responsable de instalar un sistema de calentamiento y serpentín apropiados para los modelos preparados para aceite térmico. Alliance Laundry Systems, LLC. no se responsabiliza del rendimiento o seguridad de un sistema de aceite térmico instalado por el cliente. Para garantizar el funcionamiento correcto, consulte la sección **Especificaciones y dimensiones** para saber la entrada de BTU de modelos de vapor equivalentes. Los sistemas de aceite térmico que no suministran las adecuadas BTU, secarán más lentamente. Para las conexiones de cableado de la válvula del solenoide, consulte el Diagrama de cableado que viene con la secadora.

Requisitos de vapor

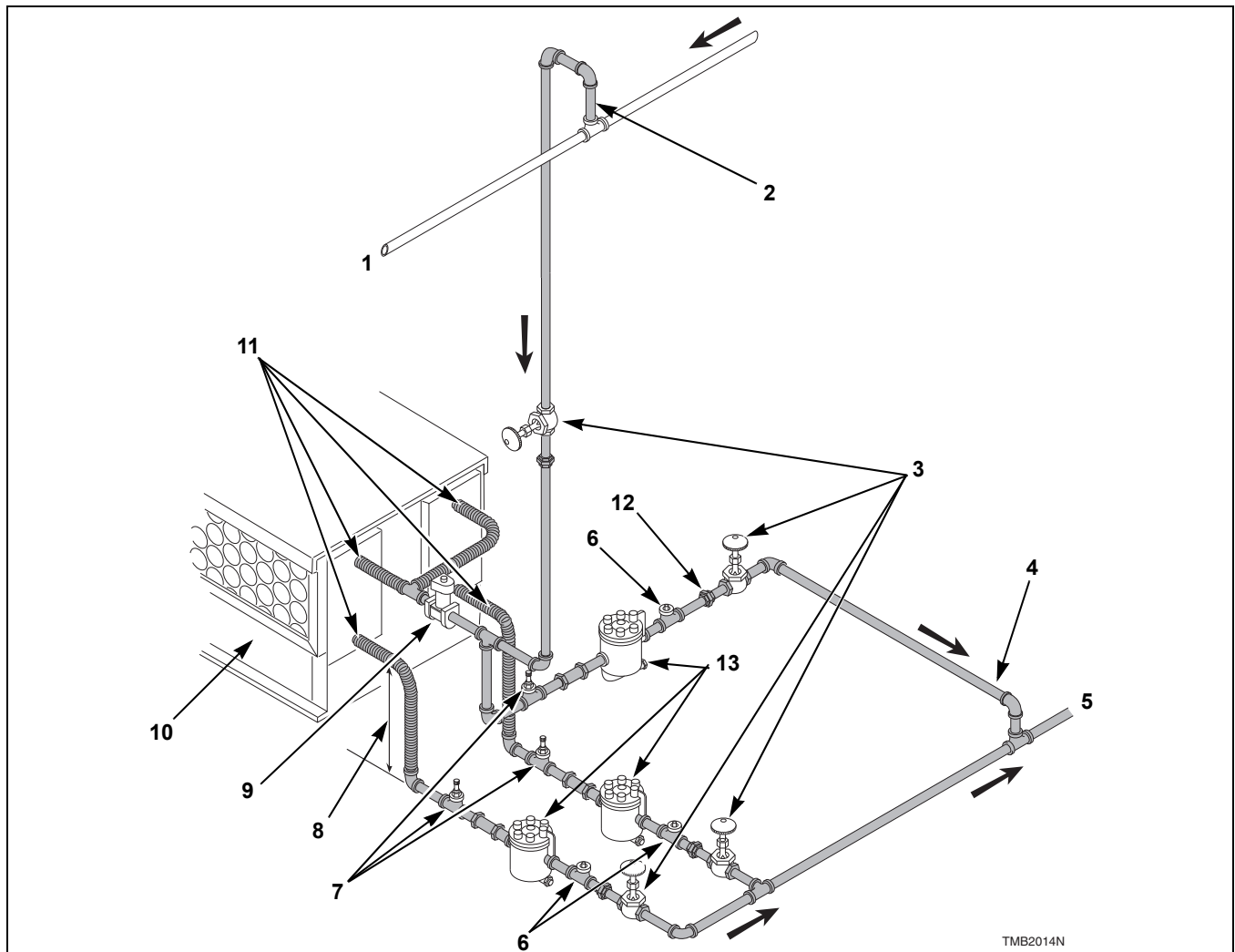

TMB2014N

TMB2014N

Nota: Consulte la *Tabla 11* para las dimensiones de las tuberías de vapor. Las medidas de las tuberías deberá ser acorde con las longitudes de las carreras y el número de codos.

- | | |
|---|--|
| 1 Suministro | 8 Tubo vertical de bajada de 457 mm (18 plg) |
| 2 Tubo vertical de subida de 305 mm (12 plg) | 9 Válvula de solenoide (suministrada con la máquina) |
| 3 Válvula de corte | 10 Sombrerete de vapor |
| 4 Línea de retorno de condensado desde la línea de suministro | 11 Línea flexible |
| 5 Retorno | 12 Unión |
| 6 Válvula de retención | 13 Purgador de condensado con filtro integrado |
| 7 Válvula reguladora de vacío (opcional) | |

Figura 22

Presión del vapor bar (PSI)	Diámetro mínimo de la tubería de suministro	Tamaño de purgador de vapor * (Libras líquido condensado/hora)
5,3-6,9 (80 – 100)	3/4 plg NPT	160

* Basado en 100 PSI.

Tabla 11

Temporizador del tragamonedas sencillo

NOTA: La siguiente información corresponde solamente a los modelos con sufijos de control SD.

Modo de encendido

Cuando se aplica corriente a la secadora, la luz *EN USO* destella con la información de estado de fábrica. A continuación, el control pasa al modo READY (listo) (luz apagada) o el modo RUN (marcha) si se interrumpió la corriente durante un ciclo (luz encendida, tiempo restante sin cambio).

Modo listo

En el modo READY (listo) (luz apagada), el control espera que se complete el precio. Cuando se completa el precio, el control pasa al modo START (arranque).

Modo arranque

En el modo START (arranque) (luz encendida), se completó el precio, pero no se ha presionado el botón de Start (arranque). El tiempo restante del ciclo no cambiará hasta que se presione el botón de Start (arranque). Cuando se presione el botón de Start (arranque), la máquina pasa al modo RUN (marcha) (luz encendida).

Modo marcha

En el modo RUN (marcha) (luz encendida), la máquina ejecuta un ciclo y comienza la cuenta atrás del tiempo restante. Cuando el tiempo restante llega a cero, el control pasa al modo READY (listo) (luz apagada).

Ajuste de los conmutadores DIP de tiempo de secado

Para cambiar el tiempo de secado de la secadora, se pueden ajustar las combinaciones de los conmutadores DIP en el control.

Hay ocho conmutadores DIP en el control de la secadora. Los primeros seis conmutadores se usan para programar la cantidad de calor adicional otorgado por cada impulso de moneda. El tiempo de secado adicional se suma al tiempo de calor mínimo predeterminado de fábrica de un minuto. Por cada impulso de moneda está disponible una válvula de 1 a 64 minutos de tiempo de secado adicional.

Modelos hasta el número de serie 0908xxxxx

Los dos últimos conmutadores se usan para programar la cantidad de tiempo de enfriamiento adicional. El tiempo de enfriamiento adicional se suma al tiempo de enfriamiento mínimo predeterminado de fábrica de 1 minuto. Está disponible un valor de 1 a 3 minutos adicionales. El control se envía programado de fábrica con 1 minuto de tiempo de calor mínimo, preestablecido con 7 minutos adicionales de tiempo de secado (conmutadores DIP 1, 2 y 3 en la posición ON [encendido]) y 1 minuto de enfriamiento mínimo para un total de 9 minutos para el impulso de una moneda. Para obtener los ajustes de conmutadores DIP, consulte la *Tabla 12*.

Modelos que empiezan con el número de serie 0909xxxxx

El séptimo conmutador se usa para programar la cantidad de tiempo de enfriamiento adicional. El tiempo de enfriamiento adicional se suma al tiempo de enfriamiento mínimo predeterminado de fábrica de 1 minuto. Está disponible un valor de 3 minutos adicionales. El control se envía programado de fábrica con 1 minuto de tiempo de calor mínimo, preestablecido con 7 minutos adicionales de tiempo de secado (conmutadores DIP 1, 2 y 3 en la posición ON [encendido]) y 1 minuto de enfriamiento mínimo para un total de 9 minutos para el impulso de una moneda. Para obtener los ajustes de conmutadores DIP, consulte la *Tabla 12*.

El octavo conmutador se usa para restablecer el ciclo. Si el conmutador está apagado (valor predeterminado), el control guardará el tiempo que queda de un ciclo en caso de un fallo de alimentación. Si el conmutador está encendido, el control despejará el ciclo y volverá al Modo Listo (Ready Mode) si hay un fallo de alimentación.

El control muestra los ajustes de conmutadores DIP en el encendido. El control debe apagarse para cambiar los ajustes del conmutador DIP.

Para cambiar el tiempo de impulso de moneda, los interruptores de tiempo de secado deseados deben ajustarse en la posición ON (encendido). Todos los otros conmutadores DIP deben estar en la posición OFF (apagado).

NOTA: El control deba apagarse durante 10 segundos antes de poder cambiar los conmutadores DIP.

Temporizador del tragamonedas sencillo

Reajustar el tiempo del ciclo a cero

(Modelos que empiezan con el número de serie 0909xxxxx)

Para eliminar cualquier tiempo de ciclo que se haya podido acumular en el control durante la configuración, el tiempo del ciclo en el control se puede poner a cero.

Para restablecer el tiempo, desenchufe la secadora y ponga el conmutador DIP 8 en la posición ON (encendido). Restablezca la alimentación a la secadora durante 10 segundos y de nuevo desenchufe la secadora. Ponga el conmutador DIP 8 en la posición OFF (apagado) y restablezca la alimentación a la secadora.

Ajustes del conmutador DIP

Tiempo de calor por impulso de moneda (en minutos)	Número del interruptor de calor					
	1	2	3	4	5	6
1	APAGADO	APAGADO	APAGADO	APAGADO	APAGADO	APAGADO
2	ENCENDIDO	APAGADO	APAGADO	APAGADO	APAGADO	APAGADO
3	APAGADO	ENCENDIDO	APAGADO	APAGADO	APAGADO	APAGADO
4	ENCENDIDO	ENCENDIDO	APAGADO	APAGADO	APAGADO	APAGADO
5	APAGADO	APAGADO	ENCENDIDO	APAGADO	APAGADO	APAGADO
6	ENCENDIDO	APAGADO	ENCENDIDO	APAGADO	APAGADO	APAGADO
7	APAGADO	ENCENDIDO	ENCENDIDO	APAGADO	APAGADO	APAGADO
8 (valor predeterminado de fábrica)	ENCENDIDO	ENCENDIDO	ENCENDIDO	APAGADO	APAGADO	APAGADO
9	APAGADO	APAGADO	APAGADO	ENCENDIDO	APAGADO	APAGADO
10	ENCENDIDO	APAGADO	APAGADO	ENCENDIDO	APAGADO	APAGADO
11	APAGADO	ENCENDIDO	APAGADO	ENCENDIDO	APAGADO	APAGADO
12	ENCENDIDO	ENCENDIDO	APAGADO	ENCENDIDO	APAGADO	APAGADO
13	APAGADO	APAGADO	ENCENDIDO	ENCENDIDO	APAGADO	APAGADO
14	ENCENDIDO	APAGADO	ENCENDIDO	ENCENDIDO	APAGADO	APAGADO
15	APAGADO	ENCENDIDO	ENCENDIDO	ENCENDIDO	APAGADO	APAGADO
16	ENCENDIDO	ENCENDIDO	ENCENDIDO	ENCENDIDO	APAGADO	APAGADO
17	APAGADO	APAGADO	APAGADO	APAGADO	ENCENDIDO	APAGADO
18	ENCENDIDO	APAGADO	APAGADO	APAGADO	ENCENDIDO	APAGADO
19	APAGADO	ENCENDIDO	APAGADO	APAGADO	ENCENDIDO	APAGADO
20	ENCENDIDO	ENCENDIDO	APAGADO	APAGADO	ENCENDIDO	APAGADO
21	APAGADO	APAGADO	ENCENDIDO	APAGADO	ENCENDIDO	APAGADO
22	ENCENDIDO	APAGADO	ENCENDIDO	APAGADO	ENCENDIDO	APAGADO
23	APAGADO	ENCENDIDO	ENCENDIDO	APAGADO	ENCENDIDO	APAGADO
24	ENCENDIDO	ENCENDIDO	ENCENDIDO	APAGADO	ENCENDIDO	APAGADO
25	APAGADO	APAGADO	APAGADO	ENCENDIDO	ENCENDIDO	APAGADO
26	ENCENDIDO	APAGADO	APAGADO	ENCENDIDO	ENCENDIDO	APAGADO
27	APAGADO	ENCENDIDO	APAGADO	ENCENDIDO	ENCENDIDO	APAGADO
28	ENCENDIDO	ENCENDIDO	APAGADO	ENCENDIDO	ENCENDIDO	APAGADO
29	APAGADO	APAGADO	ENCENDIDO	ENCENDIDO	ENCENDIDO	APAGADO
30	ENCENDIDO	APAGADO	ENCENDIDO	ENCENDIDO	ENCENDIDO	APAGADO
31	APAGADO	ENCENDIDO	ENCENDIDO	ENCENDIDO	ENCENDIDO	APAGADO
32	ENCENDIDO	ENCENDIDO	ENCENDIDO	ENCENDIDO	ENCENDIDO	APAGADO
33	APAGADO	APAGADO	APAGADO	APAGADO	APAGADO	ENCENDIDO
34	ENCENDIDO	APAGADO	APAGADO	APAGADO	APAGADO	ENCENDIDO
35	APAGADO	ENCENDIDO	APAGADO	APAGADO	APAGADO	ENCENDIDO
36	ENCENDIDO	ENCENDIDO	APAGADO	APAGADO	APAGADO	ENCENDIDO
37	APAGADO	APAGADO	ENCENDIDO	APAGADO	APAGADO	ENCENDIDO

Tabla 12 (continuación)

Temporizador del tragamonedas sencillo

Tabla 12 (continuación)

Tiempo de calor por impulso de moneda (en minutos)	Número del interruptor de calor					
	1	2	3	4	5	6
38	ENCENDIDO	APAGADO	ENCENDIDO	APAGADO	APAGADO	ENCENDIDO
39	APAGADO	ENCENDIDO	ENCENDIDO	APAGADO	APAGADO	ENCENDIDO
40	ENCENDIDO	ENCENDIDO	ENCENDIDO	APAGADO	APAGADO	ENCENDIDO
41	APAGADO	APAGADO	APAGADO	ENCENDIDO	APAGADO	ENCENDIDO
42	ENCENDIDO	APAGADO	APAGADO	ENCENDIDO	APAGADO	ENCENDIDO
43	APAGADO	ENCENDIDO	APAGADO	ENCENDIDO	APAGADO	ENCENDIDO
44	ENCENDIDO	ENCENDIDO	APAGADO	ENCENDIDO	APAGADO	ENCENDIDO
45	APAGADO	APAGADO	ENCENDIDO	ENCENDIDO	APAGADO	ENCENDIDO
46	ENCENDIDO	APAGADO	ENCENDIDO	ENCENDIDO	APAGADO	ENCENDIDO
47	APAGADO	ENCENDIDO	ENCENDIDO	ENCENDIDO	APAGADO	ENCENDIDO
48	ENCENDIDO	ENCENDIDO	ENCENDIDO	ENCENDIDO	APAGADO	ENCENDIDO
49	APAGADO	APAGADO	APAGADO	APAGADO	ENCENDIDO	ENCENDIDO
50	ENCENDIDO	APAGADO	APAGADO	APAGADO	ENCENDIDO	ENCENDIDO
51	APAGADO	ENCENDIDO	APAGADO	APAGADO	ENCENDIDO	ENCENDIDO
52	ENCENDIDO	ENCENDIDO	APAGADO	APAGADO	ENCENDIDO	ENCENDIDO
53	APAGADO	APAGADO	ENCENDIDO	APAGADO	ENCENDIDO	ENCENDIDO
54	ENCENDIDO	APAGADO	ENCENDIDO	APAGADO	ENCENDIDO	ENCENDIDO
55	APAGADO	ENCENDIDO	ENCENDIDO	APAGADO	ENCENDIDO	ENCENDIDO
56	ENCENDIDO	ENCENDIDO	ENCENDIDO	APAGADO	ENCENDIDO	ENCENDIDO
57	APAGADO	APAGADO	APAGADO	ENCENDIDO	ENCENDIDO	ENCENDIDO
58	ENCENDIDO	APAGADO	APAGADO	ENCENDIDO	ENCENDIDO	ENCENDIDO
59	APAGADO	ENCENDIDO	APAGADO	ENCENDIDO	ENCENDIDO	ENCENDIDO
60	ENCENDIDO	ENCENDIDO	APAGADO	ENCENDIDO	ENCENDIDO	ENCENDIDO
61	APAGADO	APAGADO	ENCENDIDO	ENCENDIDO	ENCENDIDO	ENCENDIDO
62	ENCENDIDO	APAGADO	ENCENDIDO	ENCENDIDO	ENCENDIDO	ENCENDIDO
63	APAGADO	ENCENDIDO	ENCENDIDO	ENCENDIDO	ENCENDIDO	ENCENDIDO
64	ENCENDIDO	ENCENDIDO	ENCENDIDO	ENCENDIDO	ENCENDIDO	ENCENDIDO

Tabla 12 (continuación)

Temporizador del tragamonedas sencillo

Modelos hasta el número de serie 0908xxxxx

Enfriamiento por ciclo (en minutos)	Número del interruptor de enfriamiento	
	7	8
1 (Valor predeterminado de fábrica)	APAGADO	APAGADO
2	ENCENDIDO	APAGADO
3	APAGADO	ENCENDIDO
4	ENCENDIDO	ENCENDIDO

Modelos que empiezan con el número de serie 0909xxxxx

Enfriamiento por ciclo (en minutos)	Número del interruptor de enfriamiento	Número del interruptor para restablecer el ciclo
	7	
1 (Valor predeterminado de fábrica)	APAGADO	APAGADO
3	ENCENDIDO	ENCENDIDO

Tiempo total del ciclo = Tiempo de calor + Tiempo de enfriamiento
 Tabla 12

Ajustes

	ADVERTENCIA
<p>Para reducir el riesgo de electrocución, incendio, explosión, lesiones graves o mortales:</p> <ul style="list-style-type: none">• Desconecte la corriente eléctrica de la secadora antes de efectuar el servicio de la misma.• Cierre la válvula de cierre de gas de la secadora antes de efectuar el servicio de la misma.• Cierre la válvula de paso directo de vapor de la secadora antes de efectuar el servicio de la misma.• No ponga nunca en marcha la secadora cuando esté desprovista de sus protectores y paneles.• Siempre que se desconecten cables de puesta a tierra durante el servicio, asegúrese de que se vuelvan a conectar debidamente dichos cables de puesta a tierra.	
<small>W002R1SP</small>	

Obturador de aire del quemador de gas

NOTA: Los obturadores de la entrada de aire en el quemador debe ajustarse de modo que se mida un aire suficiente en el sistema para una combustión apropiada y una máxima eficiencia. Antes de ajustar los obturadores de entrada, asegúrese de quitar toda la pelusa de los compartimentos y rejilla de pelusa.

El ajuste del obturador de aire variará de uno a otro lugar y dependerá del sistema de ventilación, número de unidades instaladas, aire de complemento y presión de gas de la línea. La apertura del obturador aumenta la cantidad de aire primario suministrado al quemador, mientras que el cierre del obturador disminuye el suministro de aire primario. Ajuste el obturador de aire de la forma siguiente:

Consulte la *Figura 23*.

1. Abra el panel de acceso y retire la placa que cubre el agujero para inspección del quemador.
2. Ponga en marcha la secadora y compruebe la forma de la llama. Si la llama tiene forma vertical, quiere decir que no circula una cantidad de aire suficiente por la secadora. Las llamaradas hacia la derecha y hacia la izquierda indican que no pasa aire por la secadora. Una mezcla de aire y gas correcta viene indicada si la llama es principalmente azul, con pequeñas puntas amarillas y curvaturas a la derecha de la sección del calentador. Una cantidad de aire insuficiente viene indicada si la llama es amarilla, lenta y humea.
3. Para ajustar el obturador de aire, afloje el tornillo de ajuste del obturador de la entrada de aire.
4. Abra o cierre el obturador de aire según sea necesario para obtener la intensidad de la llama apropiada.
5. Después de ajustar el obturador de aire para obtener una llama apropiada, apriete bien el tornillo de ajuste del obturador de aire.

Interruptor de flujo de aire

El interruptor de flujo de aire se fija en fábrica para su operación apropiada. No es necesario hacer ningún ajuste.

El interruptor de flujo de aire puede verse afectado por la cinta de transporte que aún esté colocada, la falta de aire de complemento o una obstrucción en el conducto de escape. Estos se deben comprobar y se deben tomar las medidas de corrección necesarias.



ADVERTENCIA

No se debe operar la secadora cuando no funcione bien el interruptor de flujo de aire, ya que se puede acumular una mezcla de gas explosiva en el interior de la misma.

W072R1SP

IMPORTANTE: La aleta del interruptor de flujo de aire debe permanecer cerrada durante la operación. Si se abre y se cierra durante el ciclo de secado, esto indica que pasa una cantidad insuficiente de aire por la secadora. Si el interruptor permanece abierto, o se abre y se cierra durante el ciclo, se apagará el sistema de calentamiento. El cilindro y el ventilador seguirán operando aun cuando el interruptor de flujo de aire esté indicando un flujo de aire insuficiente.

NOTA: Para montar debidamente el soporte del interruptor de flujo de aire, o en caso de que la carga de ropa no esté secando, es posible que se necesite comprobar el soporte del interruptor de flujo de aire para ver que esté alineado correctamente. Asegúrese de que los pasadores del dispositivo de localización estén seguros en sus respectivos agujeros antes de apretar los tornillos de montaje del soporte. Esto garantizará la alineación correcta del brazo del interruptor de flujo de aire en el canal del soporte de dicho interruptor, para evitar que el brazo se atasque.



Figura 23

Ajustes

Interruptor de la puerta de carga

El interruptor de la puerta de carga viene prefijado de fábrica, por lo que no es necesario ajustarlo.

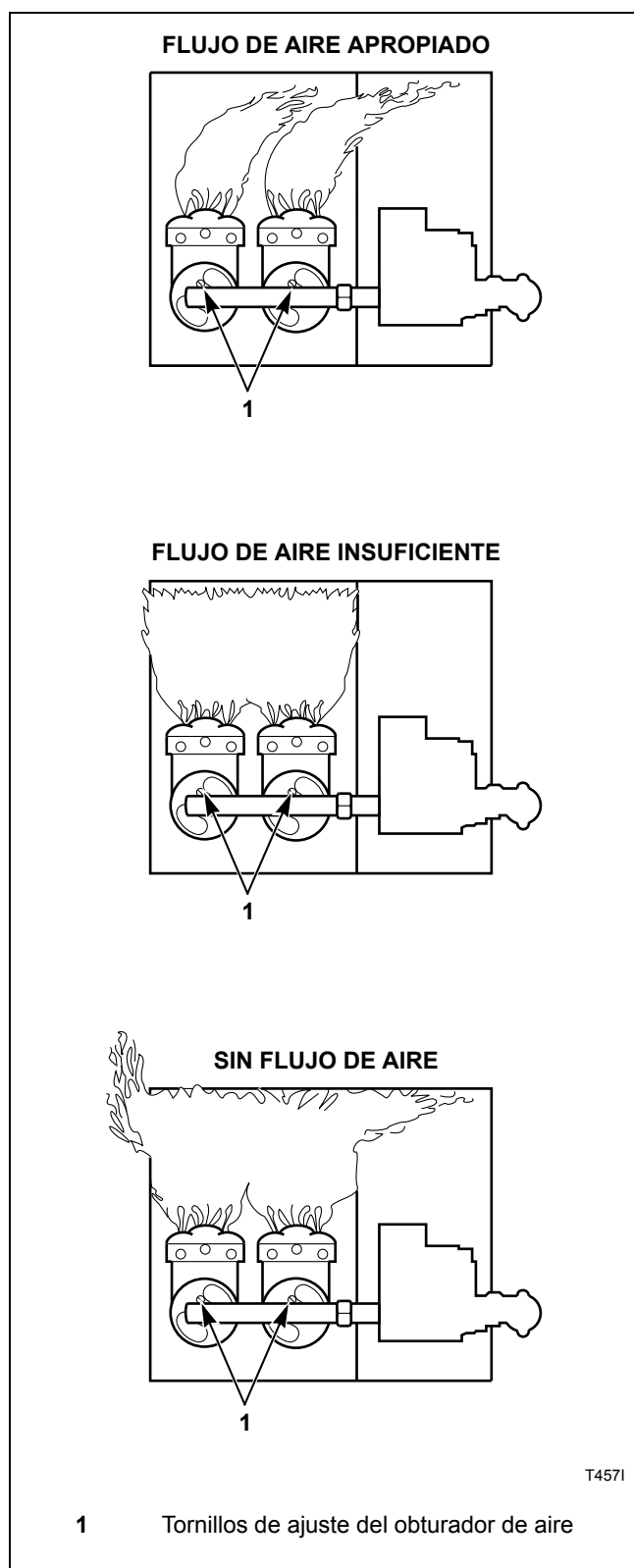
Agarre de la puerta de carga

El agarre de la puerta debe ajustarse para que tenga una tensión suficiente para mantener la puerta cerrada contra la fuerza de la carga agitada contra ésta. Los ajustes son apropiados cuando se requiere una fuerza de 35,6 a 66,7 N (8 a 15 libras) para abrir la puerta.

Si es necesario hacer ajustes, consulte la *Figura 24* y siga adelante de la manera siguiente:

Para ajustar, abra la puerta, afloje la tuerca ciega y gire el tornillo de la placa de cierre de la puerta hacia adentro o hacia afuera según sea necesario. Apriete la tuerca ciega.



Figura 24

Correa de impulsión

Modelos sin inversión

Consulte la *Figura 25*.

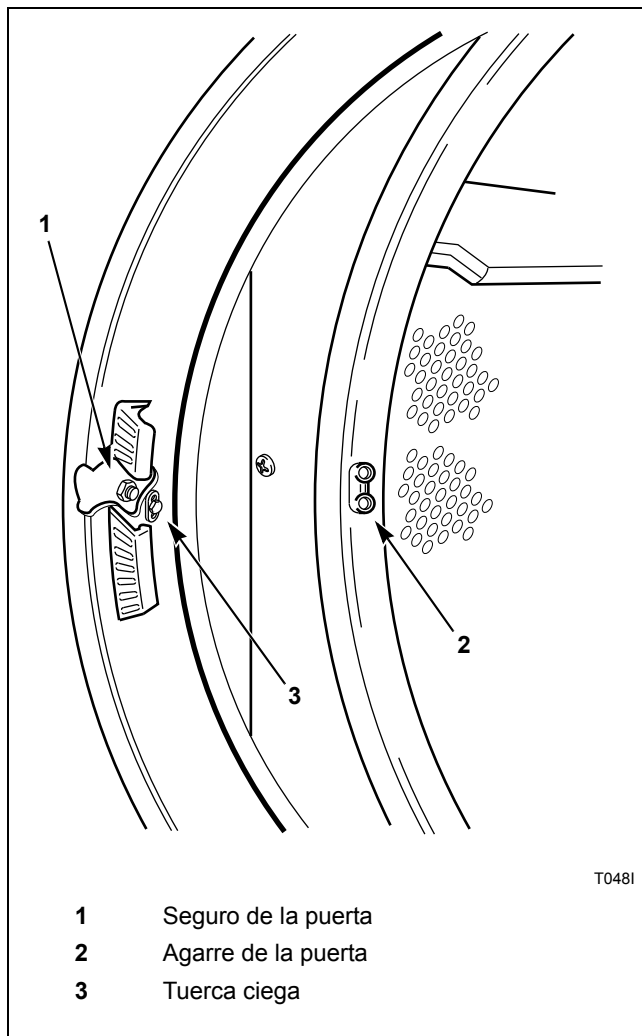
La correa trapecial está bien tensada cuando se puede combar 13 mm (0,5 de pulgada) ejerciendo una ligera presión con el dedo pulgar en el punto medio entre la roldana y la polea del motor.

1. Quite el protector de detrás de la secadora.
2. Para ajustar la tensión de la correa, afloje los pernos de la caja de la polea guía que sujetan el conjunto de caja de la polea guía a los carriles guía.
3. Coloque el conjunto de caja girando el perno de ajuste hasta lograr la tensión apropiada de la correa y después vuelva a apretar los pernos de la caja de la polea guía.
4. Vuelva a colocar el protector en la parte de atrás de la secadora.

Modelos con inversión

Consulte la *Figura 26*

La correa está bien tensada cuando se puede combar 13 mm (0,5 de pulgada) ejerciendo una ligera presión (aproximadamente 0,35 bares [5 libras]) con el dedo pulgar en el punto medio entre la roldana y la polea del motor.

La correa está bien tensada cuando se puede combar 5 mm (0,19 de pulgada) ejerciendo una ligera presión (aproximadamente 0,35 bares [5 libras]) con el dedo pulgar en el punto medio entre la roldana y la polea del motor.

1. Quite el protector de detrás de la secadora.
2. Para ajustar la tensión de la correa del cilindro, afloje los pernos de la caja de la polea guía que sujetan el conjunto de caja de la polea guía a los carriles guía.
3. Coloque el conjunto de caja girando el perno de ajuste hasta lograr la tensión apropiada de la correa y después vuelva a apretar los pernos de la caja de la polea guía.

NOTA: El ajuste de la tensión de la correa del cilindro cambiará la tensión de impulsión. También debe ajustarse la tensión de la correa de impulsión.

4. Afloje el perno de traba.
5. Afloje la tuerca de ajuste y use el tornillo de ajuste para mover el motor hacia arriba o hacia abajo.
6. Una vez lograda la tensión apropiada de la correa, vuelva a apretar la tuerca de ajuste y perno de traba.
7. Vuelva a colocar el protector en la parte de atrás de la secadora.

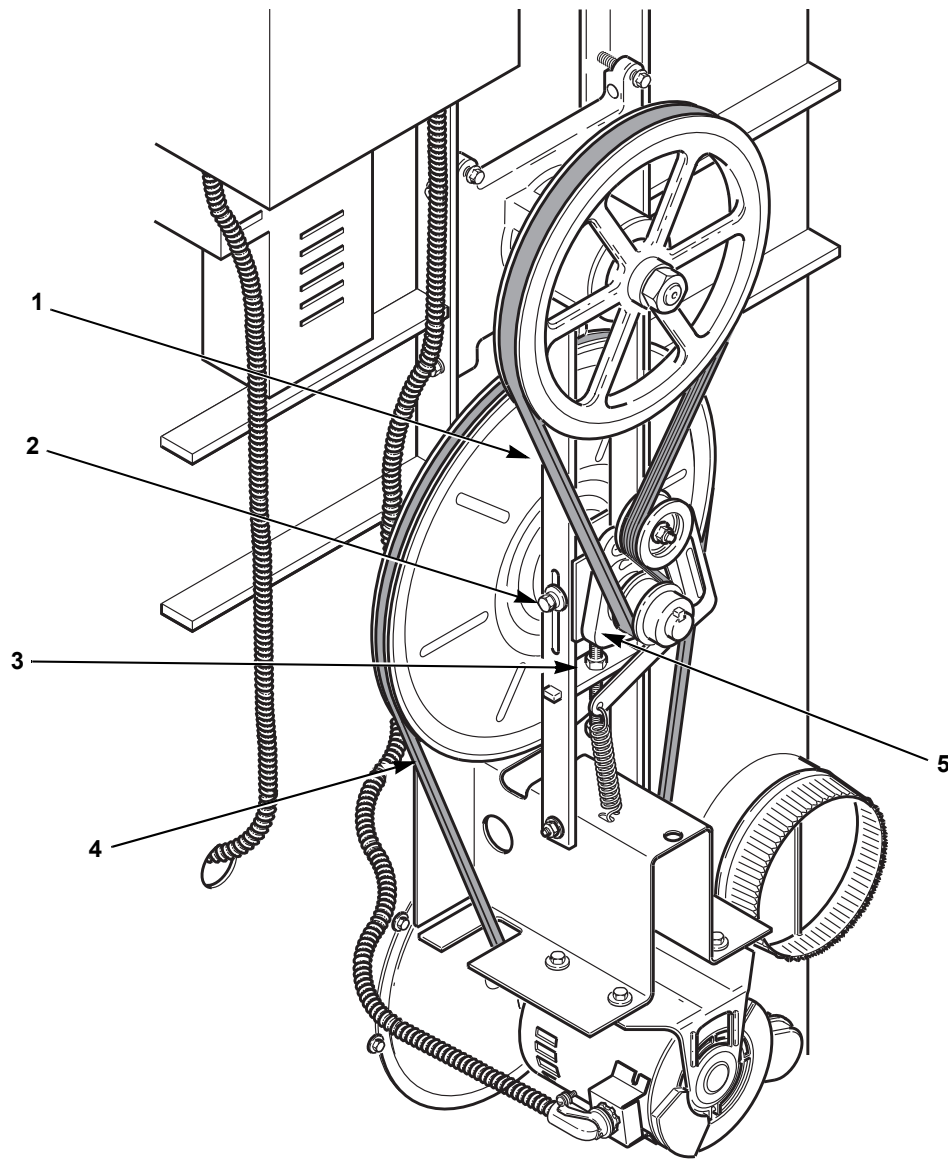

MODELOS SIN INVERSIÓN

TMB2244N

- | | | | |
|---|---|---|--------------------------------------|
| 1 | Correa trapezoidal múltiple (autoajustable) | 4 | Correa de impulsión trapezoidal |
| 2 | Pernos de la caja de la polea guía (2) | 5 | Conjunto de la caja de la polea guía |
| 3 | Perno de ajuste | | |

Figura 25

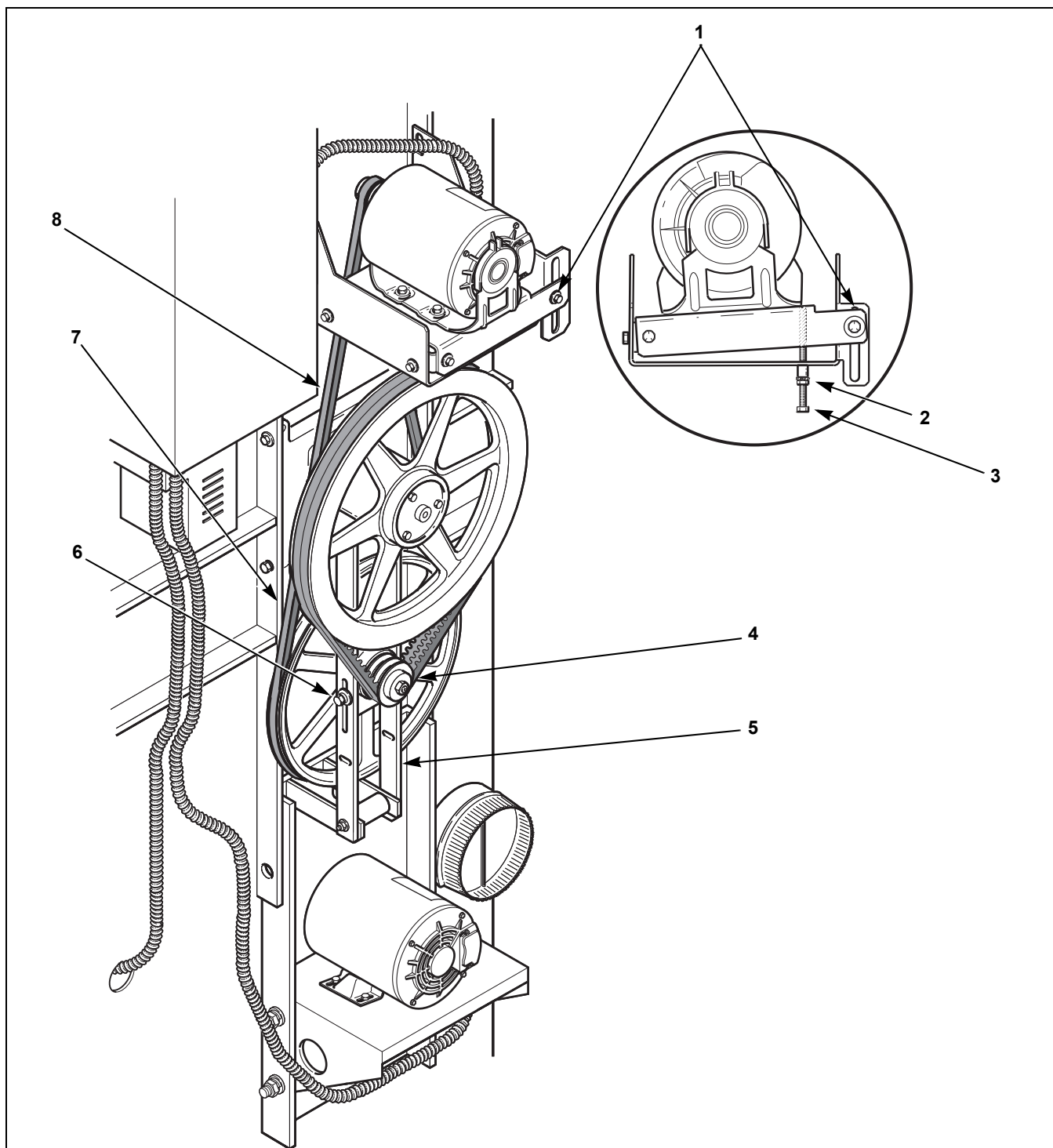

MODELOS CON INVERSIÓN

- | | | | |
|----------|----------------------|----------|--|
| 1 | Perno de traba | 5 | Carril guía |
| 2 | Tuerca de ajuste | 6 | Pernos de la caja de la polea guía (2) |
| 3 | Tornillo de ajuste | 7 | Perno de ajuste (no se muestra) |
| 4 | Correas del cilindro | 8 | Correa de impulsión |

TMB2283N

Figura 26

Puesta de la secadora fuera de servicio

Si no se pone la secadora fuera de servicio, realice los pasos siguientes donde corresponda:

- Desconecte la corriente externa de la máquina.
- Desconecte la corriente de la máquina.
- Desconecte el suministro de gas externo de la máquina.
- Cierre la válvula de cierre de gas manual de la máquina.
- Desconecte el suministro de vapor externo de la máquina.
- Quite todas las conexiones eléctricas, de gas y vapor.