

Lavadoras extractoras

Montaje fijo en gabinete

Consulte la Page 6 para la identificación del modelo

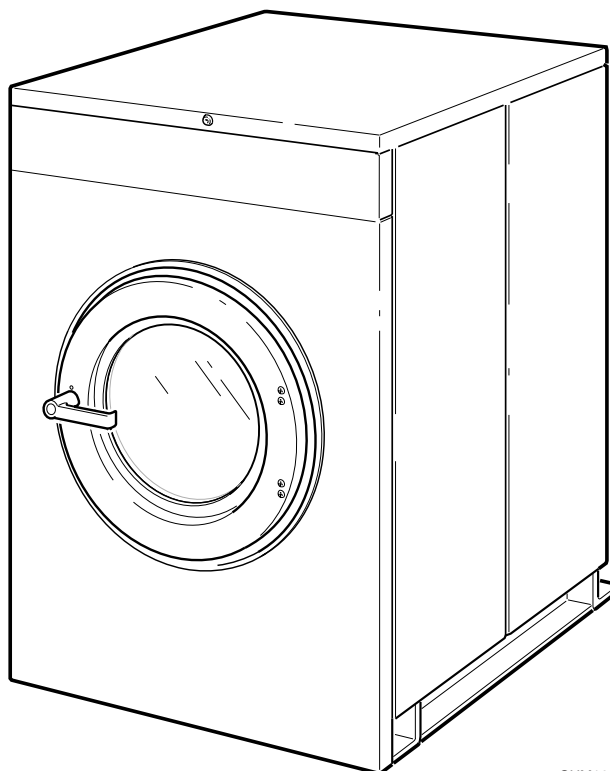

CHM166C

— **Instalación** —

Guarde estas instrucciones para referencia en el futuro.

(Si esta máquina cambia de dueño, asegúrese de que este manual vaya con la misma).

**Alliance**
Laundry Systems

www.comlaundry.com

Pieza No. F232135R11SP
Enero 2008

Tabla de contenido

Información de seguridad	2
Explicación de los Mensajes de seguridad	2
Instrucciones de seguridad importantes	2
Calcomanías de seguridad	4
Seguridad del operador	5
Introducción	6
Identificación de modelos	6
Inspección de entrega	9
Posición de la placa de identificación	9
Piezas de recambio	11
Servicio al cliente	11
Retirar después del envío (modelos OPL solamente)	11
Especificaciones y dimensiones	12
Dimensiones de separación	23
Instalación	24
Cimientos de la máquina	24
Instalación en cimiento de concreto	26
Anclaje de la máquina	29
Instalación directa al piso acabado	29
Ubicaciones de los orificios de los pernos de montaje (sin bastidores de base elevada)	33
Ubicaciones de los orificios de los pernos de montaje (sin bastidores de base elevada)	39
Instalación de bastidor en base elevada	49
Ajuste de separación para el interruptor de vibración (modelos de velocidad variable y modelos de velocidad fija)	51
Conexión de desagüe	57
Conexión del desagüe a la bomba	58
Requisitos de la conexión de agua	60
Requisitos de instalación eléctrica	61
Requisitos de voltaje de entrada	61
Disyuntores	62
Especificaciones de conexión	62
Puesta a tierra	62
Dispositivo de adición de fases	62
Protector de sobrecarga térmica	62
Resolución de problemas	71
Requisitos de vapor (opción de calentamiento de vapor solamente)	71
Distribución de suministro (máquinas OPL solamente)	72
Conexión de suministro de líquido externo	72
Ajuste del asidero de la puerta	77
Prueba de función de control	78

© Copyright 2008, Alliance Laundry Systems LLC

Reservados todos los derechos. Ninguna parte del contenido de este manual se puede reproducir ni transmitir de ninguna forma ni por ningún medio sin el escrito expreso consentimiento del editor.

Información de seguridad

Explicación de los Mensajes de seguridad

Las medidas de precaución (“PELIGRO”, “ADVERTENCIA” y “ATENCIÓN”), seguidas por instrucciones específicas, se encuentran en este manual y en las calcomanías de la máquina. Estas precauciones sirven para proteger la seguridad del operador, usuario y aquellas personas responsables del mantenimiento de dicha máquina.

	PELIGRO
PELIGRO indica la presencia de un riesgo que ocasionará lesiones personales graves, mortales o daños materiales importantes en caso de hacerse caso omiso del mismo.	

	ADVERTENCIA
ADVERTENCIA indica la presencia de un riesgo que ocasionará lesiones personales graves, mortales o daños materiales importantes en caso de hacerse caso omiso de la misma.	

	ATENCIÓN
ATENCIÓN indica la presencia de un riesgo que ocasionará lesiones personales menores o daños materiales en caso de hacerse caso omiso de la misma.	

Otras medidas de precaución tales como (“IMPORTANTE” y “NOTA”) van seguidas de instrucciones específicas.

IMPORTANTE: La palabra “IMPORTANTE” se utiliza para informar al lector acerca de procedimientos específicos donde se producirán daños menores en caso de no seguirse el procedimiento.

NOTA: La palabra “NOTA” se utiliza para comunicar información de instalación, operación, mantenimiento o servicio que sea importante pero que no se relacione con un riesgo.

Instrucciones de seguridad importantes

	ADVERTENCIA
Para reducir el riesgo de incendios, electrocución y lesiones graves o mortales cuando use la lavadora, tome estas precauciones básicas:	
W023R1SP	

1. Lea todas las instrucciones antes de utilizar la lavadora.
2. Consulte las INSTRUCCIONES PARA CONECTAR A TIERRA, en el manual de INSTALACIÓN, para conectar correctamente la lavadora a tierra.
3. No lave telas que anteriormente se hayan limpiado, lavado, puesto en remojo o manchado de gasolina, kerosén, ceras, aceite de cocina, disolventes de tintorería u otras sustancias inflamables o explosivas, ya que desprenden vapores que pueden inflamarse o estallar.
4. No añada gasolina, disolventes de tintorería u otras sustancias inflamables o explosivas al agua de lavado. Estas sustancias desprenden vapores que pueden inflamarse o estallar.
5. En ciertos casos, puede acumularse gas hidrógeno en el sistema de agua caliente si el agua no ha sido utilizada durante dos semanas o más. **EL GAS HIDRÓGENO ES EXPLOSIVO.** Si el sistema de agua caliente no ha sido usado durante tal período, abra todos los grifos de agua caliente y deje que el agua fluya durante varios minutos, de cada uno de ellos. De esta manera, se liberará todo el gas hidrógeno acumulado. Dicho gas es inflamable. No fume ni utilice llama abierta durante este lapso de tiempo.
6. No permita que haya niños jugando en la lavadora o en sus alrededores. Debe supervisarse cuidadosamente a los niños cuando se utiliza la lavadora cerca de ellos. Ésta es una regla de seguridad pertinente a todos los aparatos.
7. Antes de sacar de servicio la lavadora o desecharla, saque la tapa del compartimiento de lavado.
8. No introduzca la mano en la lavadora si la tina o el agitador está en movimiento.

9. No instale ni coloque la lavadora en un lugar donde esté expuesta al agua o a la intemperie.
10. No altere los controles.
11. No repare ni reemplace ninguna pieza de la lavadora, ni intente ningún servicio a menos que se recomiende específicamente en las instrucciones de mantenimiento del usuario o en instrucciones publicadas de reparación del usuario que pueda comprender y siempre que tenga la habilidad de hacerlo.
12. Para reducir el riesgo de descarga eléctrica o incendio, NO UTILICE extensiones ni adaptadores para conectar la lavadora al tomacorriente.
13. Use la lavadora sólo en la aplicación para la que ha sido diseñada, lavar telas.
14. Nunca lave piezas de maquinaria o de automóviles en la máquina. Esto puede dañar seriamente la canasta.
15. Desconecte SIEMPRE la lavadora de la fuente de alimentación eléctrica antes de tratar de efectuar cualquier servicio. Desconecte el cordón de alimentación agarrando el enchufe, no el cordón.
16. Instale la lavadora según estas INSTRUCCIONES DE INSTALACIÓN. Todas las conexiones de agua, desagüe, energía eléctrica y conexión a tierra deben cumplir con los códigos locales y, cuando sea necesario, debe hacerlas un técnico calificado.
17. Para reducir el riesgo de incendios, no ponga en la lavadora telas que puedan tener restos de sustancias inflamables tales como aceite vegetal, aceite de cocinar, aceite de máquinas, productos químicos inflamables, diluyentes, etc. o cualquier artículo que contenga cera o productos químicos, como los presentes en fregonas y trapos de limpieza. Estas sustancias inflamables pueden hacer que la tela se prenda fuego por sí misma.
18. No use suavizadores de ropa ni productos para eliminar la estática, a menos de que lo recomiende el fabricante del suavizador de ropa o del producto para eliminar la estática.
19. Mantenga la lavadora en buenas condiciones. Golpear o dejar caer la lavadora puede dañar los dispositivos de seguridad. Si ocurre esto, pida a una persona de servicio cualificada que inspeccione la lavadora.
20. Si el cordón de alimentación eléctrica está dañado, deberá ser reemplazado por un cordón o conjunto especial, que puede adquirirse a través de su agente de servicio.
21. Asegúrese de que las conexiones de agua tengan una válvula de cierre y las conexiones de la manguera de llenado estén apretadas. CIERRE las válvulas de cierre al final de cada jornada de lavado.
22. La puerta de carga DEBERÁ ESTAR CERRADA cuando la lavadora se esté llenando o cuando esté funcionando el agitador o el ciclo de centrifugado. NO anule el seguro de la puerta de carga, permitiendo que la lavadora funcione (lavado y centrifugado) con la puerta abierta.
23. Lea y siga siempre las instrucciones del fabricante de los paquetes de productos de limpieza para ropa. Preste atención a todos los avisos de advertencia o precaución. Para reducir el riesgo de envenenamiento o quemaduras causadas por productos químicos, manténgalos fuera del alcance de los niños en todo momento (preferentemente en un armario cerrado con llave).
24. Siga siempre las instrucciones de cuidado de las telas proporcionadas por el fabricante textil.
25. Nunca ponga a funcionar la lavadora sin tener todos los protectores o paneles colocados en su posición.
26. NO ponga a funcionar la lavadora con piezas dañadas o rotas.
27. NO ponga en derivación ningún dispositivo de seguridad.
28. Si no instala, da mantenimiento y/o usa este aparato de acuerdo a las instrucciones del fabricante, podría sufrir lesiones personales y/o causar daños a la propiedad.

NOTA: Las ADVERTENCIAS y las INSTRUCCIONES DE SEGURIDAD IMPORTANTES que aparecen en este manual no intentan cubrir todas las condiciones y situaciones posibles que puedan ocurrir. La instalación, mantenimiento y operación de la lavadora deben realizarse con sentido común, precaución y cuidado.

Los problemas o condiciones que no se entiendan deberán hacerse saber al concesionario, distribuidor, agente de servicio o fabricante.

	ADVERTENCIA
<p>Sólo personal capacitado de mantenimiento eléctrico debe instalar, ajustar y dar mantenimiento a esta máquina. Este personal debe estar familiarizado con la construcción y el funcionamiento de este tipo de maquinaria y con los peligros potenciales que presenta. Si no se cumple con esta advertencia, pueden ocasionarse lesiones personales y/o daños al equipo y podría anularse la garantía.</p>	
<small>SW004SP</small>	

IMPORTANTE: Asegúrese de que se proporcionan las separaciones recomendadas para la inspección y el mantenimiento. Nunca permita que el espacio para inspección y mantenimiento quede bloqueado.

	ADVERTENCIA
<p>Instale la máquina en un suelo nivelado de suficiente resistencia. De no hacerlo, pueden presentarse condiciones peligrosas que podrían ocasionar daños a la propiedad o lesiones graves e incluso fatales.</p>	
<small>W703SP</small>	

	ATENCIÓN
<p>Tenga cuidado alrededor de la puerta abierta, especialmente cuando se carga de un nivel por debajo de la puerta. El impacto con los bordes de la puerta puede ocasionar lesiones personales.</p>	
<small>SW025R1SP</small>	

	ADVERTENCIA
<p>Nunca toque tuberías, conexiones o componentes internos o externos de vapor. Estas superficies pueden estar demasiado calientes y pueden causar quemaduras graves. Es necesario cerrar el vapor y dejar enfriar las tuberías, las conexiones y los componentes antes de tocarlos.</p>	
<small>SW014SP</small>	

Calcomanías de seguridad

Hay calcomanías de seguridad en lugares importantes de la máquina. Si las calcomanías no se mantienen de tal forma que se puedan leer, los operadores o técnicos de servicio pueden sufrir lesiones.

Para ofrecer seguridad personal y mantener la máquina funcionando correctamente, cumpla con todos los procedimientos de mantenimiento y seguridad que aparecen en este manual. Si surgen dudas sobre la seguridad, póngase en contacto de inmediato con el fabricante.

Para evitar peligros, utilice las piezas de repuesto autorizadas por el fabricante.

Seguridad del operador

	ADVERTENCIA
<p>NUNCA introduzca las manos u objetos en el tambor hasta que no haya parado completamente. Si lo hace se podrían producir lesiones graves.</p>	
SW012R1SP	

Por la seguridad de los operadores de la máquina, cumpla con los puntos de revisión diaria de mantenimiento:

1. Antes de usar la máquina, verifique que todos los avisos de seguridad estén visibles y en su lugar. Los avisos que falten o que no se puedan leer deben ser reemplazados de inmediato. Asegúrese de contar con avisos de repuesto.
2. Revise el sistema de enclavamiento de la puerta antes de usar la máquina:
 - a. Trate de arrancar la máquina con la puerta abierta. La máquina no debe arrancar si la puerta está abierta.
 - b. Cierre la puerta sin ponerle el seguro e intente arrancar la máquina. La máquina no debe arrancar si la puerta no está asegurada.
 - c. Cierre y ponga el seguro a la puerta y comience el ciclo. Intente abrir la puerta mientras el ciclo está funcionando. No debe ser posible abrir la puerta.

Si el seguro y el sistema de enclavamiento de la puerta no funcionan correctamente, llame a un técnico de servicio.
3. No intente usar la máquina si se presenta cualquiera de las siguientes situaciones:
 - a. La puerta no permanece asegurada durante todo el ciclo.
 - b. Es evidente que el nivel de agua es demasiado alto.
 - c. La máquina no está conectada a un circuito correctamente conectado a tierra.

No evite ninguno de los dispositivos de seguridad de la máquina.

	ADVERTENCIA
<p>Nunca use la máquina si el sistema de balance está desconectado o evitado. Al usar la máquina con cargas muy desbalanceadas pueden ocasionarse graves lesiones personales y serios daños al equipo.</p>	
SW039SP	

Introducción

Identificación de modelos

La información de este manual corresponde a estos modelos:

18		HC18EC2	HC18PC2	NC18MD2	SC18EC2	SC18MV3	UC18MC2	UC18MX2	
		HC18MC2	HC18SN2	NC18MDX	SC18EP2	SC18MX2	UC18MC3	UC18PC2	
		HC18MD2	HC18VC2	NC18MX2	SC18MC2	SC18NC2	UC18MD2	UC18PC3	
		HC18MDX	HC18VX2	NC18NC2	SC18MC3	SC18NP2	UC18MD3	UC18PN2	
		HC18MH2		NC18ND2	SC18MD2	SC18NR2	UC18MH2	UC18PN3	
		HC18MN2		NC18NP2	SC18MD3	SC18NX2	UC18MH3	UC18VN2	
		HC18MX2		NC18NR2	SC18MH2	SC18PC3	UC18MN2	UC18VNV	
		HC18NC2		NC18NX2	SC18MH3	SC18SN2	UC18MN3		
		HC18NP2		NC18VC2	SC18MN2	SC18SN3	UC18MV2		
		HC18NR2		NC18VX2	SC18MN3	SC18VN2	UC18MV3		
		HC18NX2			SC18MV2	SC18VNV			
	20	DC20NC2	HC20AC2	HC20MD2		SC20AC2	SC20BY2	UC20AN2	
			HC20ACV	HC20ML2		SC20ACV	SC20MD2	UC20BN2	
		HC20AL2	HC20MN2		SC20AL2	SC20ML2	UC20MD2		
		HC20AX2	HC20MX2		SC20AN2	SC20MN2	UC20ML2		
		HC20AY2	HC20MY2		SC20AX2	SC20MX2	UC20MN2		
		HC20AYV	HC20NC2		SC20AY2	SC20MY2	UC20MX2		
		HC20BC2	HC20SN2		SC20AYV	SC20NC2	UC20PN2		
		HC20BL2	HC20VC2		SC20BC2	SC20NR2	UC20VN2		
		HC20BN2	HC20VX2		SC20BL2	SC20NX2			
		HC20BX2			SC20BN2	SC20VN2			
		HC20BY2			SC20BX2				
25	DC25NC2	HC25AC2	HC25ML2	NC25MD2	SC25AC2	SC25ML2	UC25MC2		
		HC25AL2	HC25MN2	NC25MDX	SC25AL2	SC25MN2	UC25MD2		
		HC25AX2	HC25MV2	NC25MX2	SC25AX2	SC25MV2	UC25MH2		
		HC25AY2	HC25MX2	NC25NC2	SC25AY2	SC25MX2	UC25MN2		
		HC25BC2	HC25MY2	NC25NP2	SC25BC2	SC25MY2	UC25MV2		
		HC25BL2	HC25NC2	NC25NR2	SC25BL2	SC25NC2	UC25MX2		
		HC25BX2	HC25NP2	NC25NX2	SC25BX2	SC25NP2	UC25PC2		
		HC25BY2	HC25NR2	NC25VC2	SC25BY2	SC25NR2	UC25PN2		
		HC25EC2	HC25NX2	NC25VX2	SC25EC2	SC25NX2			
		HC25MC2	HC25PC2		SC25EP2	SC25SN2			
		HC25MD2	HC25SN2		SC25MC2				
		HC25MDX	HC25VC2		SC25MD2				
		HC25MH2	HC25VX2		SC25MH2				
	27		HC27EC2	HC27NP2	NC27MD2	SC27EC2	SC27NP2	UC27MC2	
		HC27MC2	HC27NR2	NC27MDX	SC27EP2	SC27NR2	UC27MD2		
		HC27MD2	HC27NX2	NC27MX2	SC27MC2	SC27NX2	UC27MN2		
		HC27MDX	HC27SN2	NC27NC2	SC27MD2	SC27SN2	UC27MX2		
		HC27MH2	HC27VC2	NC27NP2	SC27MH2	SC27VN2	UC27PN2		
		HC27MN2	HC27VX2	NC27NR2	SC27MN2	SC27VNV	UC27VN2		
		HC27MX2		NC27NX2	SC27MV2		UC27VNV		
		HC27MV2		NC27VC2	SC27MX2				
		HC27NC2		NC27VX2	SC27NC2				

(continuación)

(continuación)

30	DC30AC2 DC30NC2	HC30AC2	HC30MD2		SC30AC2	SC30BY2	UC30AN2	
		HC30ACV	HC30ML2		SC30ACV	SC30MD2	UC30BN2	
		HC30AL2	HC30MN2		SC30AL2	SC30ML2	UC30ML2	
		HC30AX2	HC30MX2		SC30AN2	SC30MN2	UC30MN2	
		HC30AY2	HC30MY2		SC30AX2	SC30MX2	UC30MX2	
		HC30AYV	HC30NC2		SC30AY2	SC30MY2	UC30PN2	
		HC30BC2	HC30SN2		SC30AYV	SC30NC2	UC30VN2	
		HC30BL2	HC30VC2		SC30BC2	SC30NR2		
		HC30BN2	HC30VX2		SC30BL2	SC30NX2		
		HC30BX2			SC30BN2	SC30VN2		
		HC30BY2			SC30BX2			
35		HC35EC2	HC35NX2	NC35MD2	SC35EC2	SC35MV3	UC35MC2	UC35PC2
		HC35MC2	HC35PC2	NC35MDX	SC35EP2	SC35MX2	UC35MC3	UC35PC3
		HC35MD2	HC35SN2	NC35MX2	SC35MC2	SC35NC2	UC35MD2	UC35PN2
		HC35MDX	HC35VC2	NC35NC2	SC35MC3	SC35NP2	UC35MD3	UC35VN2
		HC35MH2	HC35VNV	NC35NP2	SC35MD2	SC35NR2	UC35MH2	UC35VNV
		HC35MN2	HC35VX2	NC35NR2	SC35MD3	SC35NX2	UC35MH3	
		HC35MV2		NC35NX2	SC35MH2	SC35PC3	UC35MN2	
		HC35MX2		NC35VC2	SC35MH3	SC35SN2	UC35MN3	
		HC35NC2		NC35VX2	SC35MN2	SC35SN3	UC35MV2	
		HC35NP2			SC35MN3	SC35VN2	UC35MV3	
		HC35NR2			SC35MV2	SC35VNV	UC35MX2	
40	DC40AC2 DC40NC2	HC40AC2	HC40ML2	NC40NC2	SC40AC2	SC40BY2	UC40ANV	
		HC40ACV	HC40MN2	NC40NR2	SC40ACV	SC40MD2	UC40AN2	
		HC40AL2	HC40MX2	NC40NX2	SC40AL2	SC40ML2	UC40BN2	
		HC40AX2	HC40MY2		SC40ANV	SC40MN2	UC40MN2	
		HC40AY2	HC40NC2		SC40AN2	SC40MX2	UC40PN2	
		HC40AYV	HC40NR2		SC40AX2	SC40MY2	UC40VN2	
		HC40BC2	HC40NX2		SC40AY2	SC40NC2	UC40VNV	
		HC40BL2	HC40SN2		SC40AYV	SC40NR2		
		HC40BN2	HC40VC2		SC40BC2	SC40NX2		
		HC40BX2	HC40VX2		SC40BL2	SC40VN2		
		HC40BY2			SC40BN2	SC40VNV		
HC40MD2			SC40BX2					
50		HC50BC2	HC50NP2	NC50MD2	SC50BC2	SC50MN3	UC50BN2	UC50PN3
		HC50BL2	HC50NR2	NC50MDX	SC50BL2	SC50MV2	UC50MC2	UC50VN2
		HC50BN2	HC50NX2	NC50MX2	SC50BN2	SC50MV3	UC50MC3	UC50VNV
		HC50BX2	HC50PC2	NC50NC2	SC50BX2	SC50MX2	UC50MD2	
		HC50BY2	HC50SN2	NC50NP2	SC50BY2	SC50MY2	UC50MD3	
		HC50EC2	HC50VC2	NC50NR2	SC50EC2	SC50NC2	UC50MH2	
		HC50MC2	HC50VNV	NC50NX2	SC50EP2	SC50NP2	UC50MH3	
		HC50MD2	HC50VX2		SC50MC2	SC50NR2	UC50MN2	
		HC50MH2			SC50MC3	SC50NX2	UC50MN3	
		HC50ML2			SC50MD2	SC50PC3	UC50MV2	
		HC50MN2			SC50MD3	SC50SN2	UC50MV3	
		HC50MV2			SC50MH2	SC50SN3	UC50MX2	
		HC50MX2			SC50MH3	SC50VN2	UC50PC2	
		HC50MY2			SC50ML2	SC50VNV	UC50PC3	
		HC50NC2			SC50MN2		UC50PN2	

(continuación)

Introducción

(continuación)

60	DC60AC2 DC60NC2	HC60AC2	HC60MD2		SC60AC2	SC60BXF	UC60AN2		
		HC60ACF	HC60ML2		SC60ACF	SC60BY2	UC60ANF		
		HC60ACV	HC60MN2		SC60ACV	SC60BYF	UC60ANV		
		HC60AL2	HC60MX2		SC60AL2	SC60MD2	UC60BC2		
		HC60ALF	HC60MY2		SC60ALF	SC60ML2	UC60BCF		
		HC60AX2	HC60NC2		SC60AN2	SC60MN2	UC60BL2		
		HC60AXF	HC60NCF		SC60ANF	SC60MX2	UC60BN2		
		HC60AY2	HC60NR2		SC60ANV	SC60MY2	UC60BNF		
		HC60AYF	HC60NX2		SC60AX2	SC60NC2	UC60BY2		
		HC60AYV	HC60SN2		SC60AXF	SC60NCF	UC60BYF		
		HC60BC2	HC60VC2		SC60AY2	SC60NR2	UC60BX2		
		HC60BCF	HC60VN2		SC60AYF	SC60NRF	UC60BXF		
		HC60BL2	HC60VNF		SC60AYV	SC60NYF	UC60MN2		
		HC60BLF	HC60VX2		SC60BC2	SC60NX2	UC60PN2		
		HC60BN2			SC60BCF	SC60NXF	UC60SN2		
		HC60BNF			SC60BL2	SC60PN2	UC60VN2		
		HC60BX2			SC60BLF	SC60SN2	UC60VNF		
		HC60BXF			SC60BN2	SC60VN2	UC60VNV		
		HC60BY2			SC60BNF	SC60VNF			
		HC60BYF			SC60BX2	SC60VNV			
80	DC80NCV	HC80ACV	HC80MD3	NC80NCV	SC80ACV	SC80MC3	UC80ANV		
		HC80ALV	HC80MH3	NC80NPV	SC80ALV	SC80MD3	UC80BNV		
		HC80ANV	HC80MN3	NC80NRV	SC80ANV	SC80MH3	UC80MC3		
		HC80AXV	HC80MV3	NC80NXV	SC80AXV	SC80MN3	UC80MD3		
		HC80AYV	HC80NCV	NC80VCV	SC80AYV	SC80MV3	UC80MH3		
		HC80BCV	HC80NRV	NC80VXV	SC80BCV	SC80NCV	UC80MN3		
		HC80BLV	HC80NXV		SC80BLV	SC80NPV	UC80MV3		
		HC80BNV	HC80PC3		SC80BNV	SC80NRV	UC80PC2		
		HC80BXV	HC80SN3		SC80BXV	SC80NXV	UC80PC3		
		HC80BYV	HC80VCV		SC80BYV	SC80NYV	UC80PN3		
		HC80MC3	HC80VNV		SC80ECV	SC80SN3	UC80VNV		
		HC80MD2	HC80VXV		SC80EPV	SC80VNV			
		125		HC125BCV			SC125ANV	SC125BYV	UC125ANV
				HC125BYV			SC125BCV	SC125VNV	UC125VNV

Este manual se ha diseñado como guía para la instalación de la lavadora extractora de montaje fijo en gabinete.

NOTA: Toda la información, las ilustraciones y las especificaciones contenidas en este manual están basadas en la información más reciente disponible al momento de impresión. Nos reservamos el derecho de hacer cambios en cualquier momento y sin previo aviso.

Inspección de entrega

En el momento de la entrega, inspeccione visualmente el embalaje, la cubierta protectora y la unidad para ver si se han producido daños visibles durante el transporte. Si el embalaje, la cubierta protectora o la unidad están dañados o hay signos evidentes de posibles daños, pida al transportista que anote la condición en los documentos de transporte antes de firmar el recibo de envío, o comunique al transportista la condición tan pronto como la descubra.

Quite el embalaje y la cubierta protectora tan pronto como sea posible después de la entrega. Si se descubre cualquier daño al quitar el embalaje o la cubierta protectora, avise al transportista y envíe una reclamación de inmediato.

Posición de la placa de identificación

La placa de identificación está situada en la parte trasera de la máquina y en el interior de la puerta. Siempre que vaya a solicitar piezas o asistencia técnica, proporcione el número de serie y modelo de la máquina. Consulte la *Figura 1*.



Figura 1

Introducción

Guía de familiarización con los números de modelo	
Muestra de un número de modelo: *C40AC2OU60001	
*C	Prefijo del número de modelo
40	Capacidad de la lavadora extractora (libras de peso en seco de la colada)
A	Tipo de control eléctrico
C	Actuación (C = Tragamonedas)
2	Capacidades de velocidad de la lavadora extractora (2 = 2 velocidades)
O	Características eléctricas
U6	Serie de diseño
0001	Identificación de opciones (varia de una máquina a otra)

* Indica marca

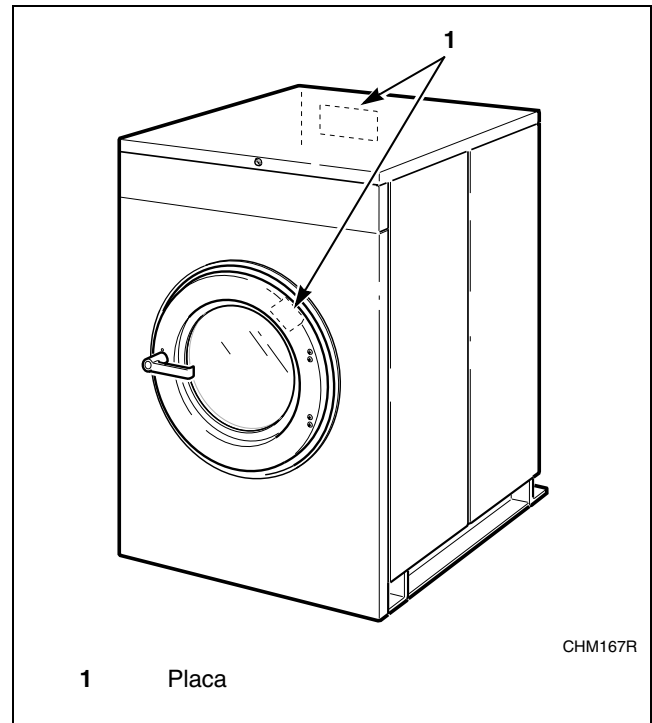
Model No. ***C40AC2OU60001**

Serial No. **00000000000**

Voltage **208 – 240** Amps **7**

Required Circuit Breaker Amps **15**

Hz **60** Wire **3** Phase **3**

Max. Load **40** LB **18.2** KG Max. Speed **470** RPM

Elec. Heating **N/A** KW Steam Press. **N/A** PSI **0** BAR

Drawing:



ETL LISTED
CONFORMS TO
ANSI/UL STD. 1555
ANSI/UL STD. 1206

ETL TESTING LABORATORIES, INC.
CORTLAND, NEW YORK 13045

EJEMPLO DE PLACA DE IDENTIFICACIÓN

CHM2079N

Figura 2

Piezas de recambio

Si necesita más información escrita o repuestos, póngase en contacto con la tienda donde compró la máquina o con Alliance Laundry Systems, teléfono (920) 748-3950, para obtener el nombre y la dirección del distribuidor de repuestos autorizado más cercano.

Servicio al cliente

Para obtener asistencia técnica, llame a (920) 748-3121, Ripon, Wisconsin U.S.A.

Retirar después del envío (modelos OPL solamente)

Se ha insertado un retenedor amarillo en los pestillos de puerta de todas las lavadoras extractoras de montaje permanente del gabinete de armario para evitar que la puerta se bloquee durante el envío. Retire el retenedor amarillo durante la instalación tirando de él.

NOTA: Una vez retirado el retenedor, la máquina deberá ser enchufada para desbloquear la puerta.

Se puso una etiqueta al asidero de la puerta de la lavadora extractora para recordarle que el retenedor debe ser retirado antes de la operación. Consulte la *Figura 3*.



Figura 3

Especificaciones y dimensiones

Modelos de 2 velocidades							
Especificaciones	18, 20	25	27, 30	35	40	50	60
Información de peso y envío							
Peso neto, libras (kg)	353 (160)	427 (193)	496 (225)	650 (295)	686 (311)	820 (372)	811 (368)
Peso de envíos nacionales, libras (kg)	373 (169)	448 (203)	519 (235)	680 (309)	710 (322)	875 (398)	838 (380)
Volumen de envío nacional, pies ³ (m ³)	27 (,76)	31,3 (,89)	34,4 (,98)	39 (1,09)	43,6 (1,24)	49,8 (1,41)	52,2 (1,48)
Peso de envíos de exportación, libras (kg)	461 (209)	536 (243)	600 (272)	760 (345)	810 (367)	1020 (464)	947 (430)
Volumen de envío internacional, pies ³ (m ³)	36,7 (1,04)	47,7 (1,3)	49,5 (1,40)	47,1 (1,32)	65,6 (1,86)	68,6 (1,94)	74,7 (2,12)
Información del cilindro de lavado							
Diámetro del cilindro, plg (mm)	21 (533)	21 (533)	24 (610)	26,25 (667)	26,25 (667)	30 (762)	30 (762)
Profundidad del cilindro, plg (mm)	13,75 (349)	18,75 (476)	16 (406)	18,38 (467)	20,25 (514)	20 (508)	22 (559)
Volumen del cilindro, pies ³ (l)	2,76 (78,1)	3,76 (106,5)	4,19 (118,6)	5,76 (163,1)	6,34 (180)	8,18 (232)	9,00 (255)
Tamaño de la perforación, plg (mm)	0,188 (4,76)	0,188 (4,76)	0,188 (4,76)	0,188 (4,76)	0,188 (4,76)	0,188 (4,76)	0,188 (4,76)
Área abierta de la perforación, %	17	17	18	17	17,5	18	18

Modelos de 2 velocidades (continuación)								
Especificaciones	18, 20	25	27, 30	35	40	50	60	
Información de abertura de la puerta								
Diámetro de la abertura de la puerta, plg (mm)	11,63 (295)	11,63 (295)	14,34 (364)	13,94 (354)	16,24 (413)	16,25 (413)	16,25 (413)	
Altura de la parte inferior de la puerta por encima del suelo, plg (mm)	14,38 (365)	14,38 (365)	14 (356)	16 (406)	14,5 (368)	18,25 (464)	15 (381)	
Altura de la abertura de la puerta por encima del suelo, plg (mm)	17,19 (437)	17,19 (437)	17 (431)	19 (483)	19 (483)	18,5 (470)	18,5 (470)	
Consumo de potencia								
Potencia promedio usada por ciclo, kW/h	Sin carga	,06	,116	,13	,30	,196	,42	,25
	Sábanas	,10	,116	,14	No disponible	,195	No disponible	,26
	Toallas	,11	,127	,16	No disponible	,213	No disponible	,33
Promedio de BTu/hr, (Kcal./hr)	425 (107)	400 (101)	463 (117)	510 (129)	510 (129)	700 (176)	700 (176)	
Información del tren de arrastre								
Número de motores en el tren de arrastre	1	1	1	1	1	1	1	
Potencia de lavado/inversión, HP (kW)	0,15 (0,11)	0,25 (0,19)	0,24 (0,18)	0,40 (0,30)	0,40 (0,30)	0,55 (0,41)	0,55 (0,41)	
Potencia alta de extracción, HP (kW)	0,74 (0,55)	1,4 (1,04)	1,34 (1,00)	1,8 (1,3)	1,8 (1,3)	2,7 (2,01)	2,7 (2,01)	
Velocidades del cilindro								
Velocidad de lavado/inversión de giro, rpm	57	57	49	47	51	44	44	
Velocidad alta de extracción, RPM	528	529	464	470	491	450	469	
Datos de fuerza centrífuga								
Fuerza centrífuga de lavado/inversión de giro, Gs	0,93	0,97	0,82	0,82	0,97	0,83	0,83	
Fuerza centrífuga alta de extracción, Gs	83,1	83,5	73,3	82,3	89,8	86,3	93,8	

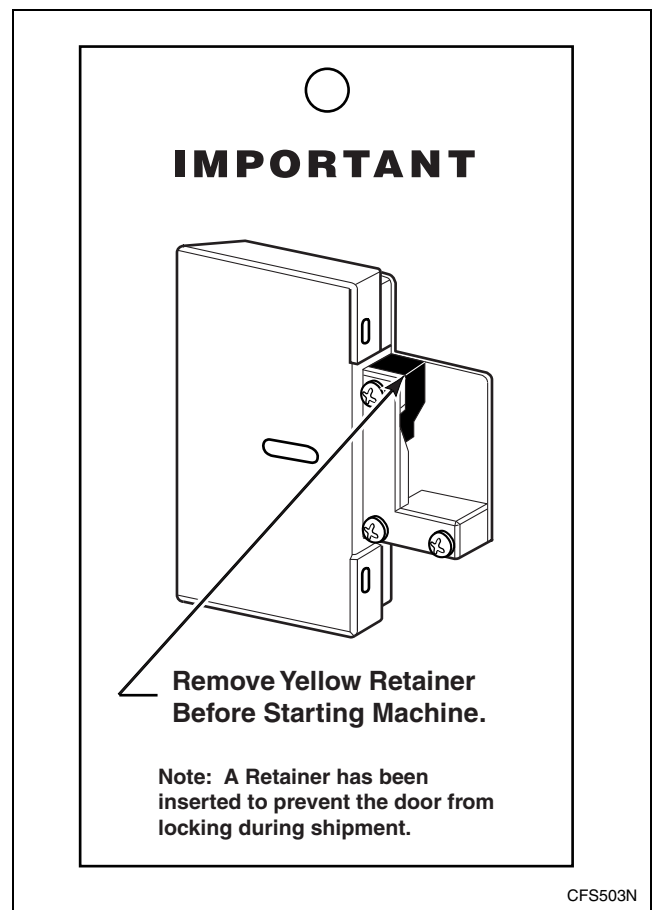
Especificaciones y dimensiones

Modelos de 2 velocidades (continuación)								
Especificaciones	18, 20	25	27, 30	35	40	50	60	
Detección de equilibrio								
Interruptor de vibración instalado	No disponible	No disponible	No disponible	No disponible	No disponible	No disponible	No disponible	
Calentamiento directo de vapor (optativo)								
Tamaño de conexión de entrada de vapor, plg (mm)	,50 (13)	,50 (13)	,50 (13)	,50 (13)	,50 (13)	,50 (13)	,50 (13)	
Número de entradas de vapor	1	1	1	1	1	1	1	
Vapor requerido para elevar la temperatura de baño 10° F (10°C)	BAJA	,74 (,335)	,94 (0,43)	1,11 (0,50)	1,42 (0,643)	1,85 (0,84)	1,71 (0,776)	1,98 (0,895)
	INTER	1,07 (0,487)	1,28 (0,58)	1,49 (0,68)	No disponible	2,54 (1,15)	2,53 (1,147)	3,01 (1,384)
	ALTO	1,44 (0,653)	1,74 (0,79)	1,83 (0,83)	2,58 (1,167)	3,28 (1,48)	3,41 (1,545)	4,23 (1,916)
Uso promedio de vapor por ciclo, BHP (kg)	0,338 (5,32)	0,41 (6,45)	0,44 (6,9)	0,61 (9,55)	0,78 (12,2)	0,80 (12,51)	0,98 (15,4)	
Calentamiento eléctrico (optativo)								
Capacidad total de calentamiento eléctrico, kW	Voltaje de entrada							
	200V	5,4	5,4	5,4	10,8	10,8	16,3	16,3
	240V	7,8	7,8	7,8	15,6	15,6	23,4	23,4
	380V	6,5*	6,5	6,5*	13,0	13,0	19,6	19,6
	415V	7,8*	7,8	7,8*	15,5	15,5	23,3	23,3
480V	10,4*	10,4	10,4*	20,8	20,8	31,2	31,2	
Elementos de calentamiento eléctrico	3	3	3	6	3	9	9	
Tamaño del elemento de calefacción eléctrica, kW	2,6	2,6	2,6	2,6	5,2	2,6	2,6	

* Aplicable a modelos con mando inversor de velocidad fija.

Modelos de 3 velocidades				
Especificaciones	18	35	50	80
Dimensiones generales				
Ancho general, plg (mm)	26 (660)	30,13 (765)	34,06 (865)	41,5 (1054)
Altura general, plg (mm)	42 (1067)	47,25 (1200)	49,75 (1265)	56 (1422)
Profundidad media, plg (mm)	29,69 (754)	38,5 (978)	42 (1067)	51,63 (1311)
Información de peso y envío				
Peso neto, kg (libras)	400 (182)	675 (307)	950 (432)	1600 (727)
Peso de envío nacional, kg (libras)	430 (195)	780 (355)	990 (450)	1650 (743)
Volumen de envío nacional, pies ³ (m ³)	23,9 (0,669)	39,0 (1,09)	49,8 (1,39)	78,1 (2,19)
Peso de envío internacional, kg (libras)	490 (223)	785 (357)	1150 (523)	1700 (765)
Volumen de envío internacional, pies ³ (m ³)	47,1 (1,32)	47,1 (1,32)	68,6 (1,92)	No disponible
Información del cilindro de lavado				
Diámetro del cilindro, plg (mm)	21 (533)	26,25 (667)	30 (762)	36 (914)
Profundidad del cilindro, plg (mm)	13,75 (349)	18,38 (467)	20 (508)	22 (559)
Volumen del cilindro, pies ³ (l)	2,76 (78,1)	5,76 (163,1)	8,18 (232)	12,4 (354)
Tamaño de la perforación, plg (mm)	0,188 (4,76)	0,188 (4,76)	0,188 (4,76)	0,188 (4,76)
Área abierta de perforación,%	17	17	18	No disponible
Información de abertura de la puerta				
Tamaño de la abertura de la puerta, plg (mm)	12 (305)	13,94 (354)	16,25 (413)	18,5 (470)
Altura de la parte inferior de la puerta por encima del suelo, plg (mm)	17,25 (438)	19 (480)	18,25 (465)	21,5 (546)
Consumo de potencia				
Potencia promedio usada por ciclo, kW/h	0,18 est.	0,28 est.	0,38 est.	0,55 est.
Emisión nominal de sonido, dBA	61	65	67	60 / 69
Nivel de ruido de fondo, dBA	48	49	49	47
Carga promedio del sistema de calefacción, ventilación y aire acondicionado, BTU/h	440	525	725	900

Especificaciones y dimensiones

Modelos de 3 velocidades (continuación)					
Especificaciones	18	35	50	80	
Información del tren de arrastre					
Número de motores en el tren de arrastre	1	2	2	2	
Potencia de lavado/inversión, HP (kW)	0,18 (0,13)	0,40 (0,30)	0,90 (0,67)	1,0 (0,75)	
Potencia media de extracción, HP (kW)	1,2 (0,895)	0,45 (0,34)	1,0 (0,75)	1,2 (0,89)	
Potencia alta de extracción, HP (kW)	1,5 (1,12)	3,0 (2,2)	3,5 (2,6)	4,5 (3,36)	
Velocidades del cilindro					
Velocidad de lavado/inversión de giro, RPM	46	47	44	40	
Velocidad intermedia de extracción, RPM	330	75	60	64	
Velocidad alta de extracción, RPM	661	591	561	530	
Datos de fuerza centrífuga					
Fuerza centrífuga de lavado/inversión de giro, Gs	0,65	0,82	0,825	0,82	
Fuerza centrífuga intermedia de extracción, ges	32,5	2,10	1,53	2,1	
Fuerza centrífuga alta de extracción, Gs	130	130	134	143	
Detección de equilibrio					
Interruptor de seguridad de vibraciones instalado	No disponible	Estándar	Estándar	Estándar	
Calentamiento directo de vapor (optativo)					
Tamaño de la conexión de entrada de vapor, plg (mm)	,5 (13)	,5 (13)	,5 (13)	,5 (13)	
Número de entradas de vapor	1	1	1	1	
Requisito de vapor para elevar la temperatura del agua 10° F, libras (10° C, kg)	BAJA	1,1 (0,5)	2,1 (0,95)	2,16 (,982)	2,64 (1,2)
	ALTO	1,2 (0,54)	2,8 (1,3)	2,77 (1,26)	3,67 (1,67)
Uso promedio de vapor por ciclo, kg (bhp)	0,66 (10,35 kg)	1,4 (21,95 kg)	1,4 (21,95 kg)	1,5 (23,52 kg)	
Calentamiento eléctrico (optativo)					
Capacidad total de calentamiento eléctrico, kW	7,8	15,6	23,4	28,8	
Elementos de calentamiento eléctrico	3	6	9	12	
Tamaño del elemento de calefacción eléctrica, kW	2,6	2,6	2,6	2,6	

Modelos de velocidad variable y modelos de velocidad fija								
Especificaciones	18, 20	27, 30	35	40	50	60	80	125
Información de peso y envío								
Peso neto, libras (kg)	386 (175)	498 (226)	621 (282)	706 (321)	767 (348)	773 (350)	1346 (610)	2301 (1044)
Peso de envíos nacionales, libras (kg)	424 (191)	545 (245)	670 (301)	744 (338)	818 (371)	824 (373)	1420 (644)	2384 (1081)
Volumen de envío nacional, pies ³ (m ³)	27 (0,76)	34,4 (,98)	39 (1,09)	43,6 (1,24)	49,8 (1,41)	52,2 (1,48)	98,6 (2,79)	163 (4,3)
Peso de envíos de exportación, libras (kg)	476 (215)	588 (267)	731 (332)	846 (385)	967 (439)	1020 (463)	1545 (701)	2493 (1131)
Volumen de envío internacional, pies ³ (m ³)	36,7 (1,04)	49,5 (1,40)	47,1 (1,33)	65,6 (1,86)	68,6 (1,94)	74,7 (2,12)	110,3 (3,12)	173 (4,8)
Información del cilindro de lavado								
Diámetro del cilindro, plg (mm)	21 (533)	24 (610)	26,25 (667)	26,25 (667)	30 (762)	30 (762)	36 (914)	42 (1067)
Profundidad del cilindro, plg (mm)	13,75 (349)	16 (406)	18,38 (467)	20,25 (514)	20 (508)	22 (559)	22 (559)	24 (610)
Volumen del cilindro, pies ³ (l)	2,76 (78,1)	4,19 (118)	5,76 (163)	6,34 (180)	8,18 (232)	9,00 (255)	12,4 (354)	19,2 (544)
Tamaño de la perforación, plg (mm)	0,188 (4,76)	0,188 (4,76)	0,188 (4,76)	0,188 (4,76)	0,188 (4,76)	0,188 (4,76)	0,188 (4,76)	0,188 (4,76)
Área abierta de la perforación, %	17	18	17	17,5	18	18	18	24
Información de abertura de la puerta								
Tamaño de la abertura de la puerta, plg (mm)	11,63 (295)	14,34 (364)	14,34 (364)	16,25 (413)	16,25 (413)	16,25 (413)	18,5 (470)	20 (508)
Altura de la parte inferior de la puerta por encima del suelo, plg (mm)	14,38 (365)	14 (356)	16 (406)	14,5 (368)	15 (381)	18,25 (445)	17,75 (451)	29 (737)
Altura de la parte inferior de la abertura de la puerta, plg (mm)	17,19 (437)	17 (431)	19 (483)	18 (457)	18,5 (470)	No disponible	21,63 (549)	30,25 (768)
Consumo medio de potencia								
Carga del sistema de calefacción, ventilación y aire acondicionado, BTU/h	400	450	510	510	750	750	950	1200

Especificaciones y dimensiones

Modelos de velocidad variable y modelos de velocidad fija (continuación)								
Especificaciones	18, 20	27, 30	35	40	50	60	80	125
Información del tren de arrastre								
Número de motores en el tren de arrastre	1	1	1	1	1	1	1	1
Potencia del motor de arrastre, CV (kW)	1 (,75)	1 (,75)	2 (1,5)	2 (1,7)	2 (1,5)	3 (2,2)	5 (3,7)	7,5 (5,6)
Velocidades del cilindro								
Velocidad lavado suave/ inversión de giro, RPM	29	27	26	26	24	26	22	26
Velocidad de lavado/inversión de giro, RPM	52	52	46	46	43	43	40	37
Velocidad de distribución, RPM	92	92	73	82	68	77	70	65
Velocidad baja de extracción, RPM	366	366	328	328	307	307	280	260
Velocidad media de extracción, RPM (No disponible en modelos de control electrónico)	534	534	478	478	447	447	408	378
Velocidad alta de extracción, RPM	686	686	613	613	573	574	524	485
Datos de fuerza centrífuga								
Fuerza centrífuga de lavado suave, Gs	0,25	0,25	0,25	0,25	0,25	0,25	0,25	0,43
Fuerza centrífuga de lavado/ inversión de giro, Gs	0,8	0,8	0,8	0,8	0,8	0,8	0,87	0,8
Fuerza centrífuga de distribución, Gs	2,5	2,5	2	2,5	2	2,5	2,5	2,5
Fuerza centrífuga baja de extracción, Gs	40	40	40	40	40	40	40	40
Fuerza centrífuga intermedia de extracción, ges	85	85	85	85	85	85	85	85
Fuerza centrífuga alta de extracción, Gs	140	140	142	140	142	140	140	140
Detección de equilibrio								
Interruptor de vibración instalado*	Estándar	Estándar	Estándar	Estándar	Estándar	Estándar	Estándar	Estándar

* Consulte las especificaciones de la sección de *Ajuste de separación para interruptor de vibración (sólo modelos de velocidad variable)*.

Modelos de velocidad variable y modelos de velocidad fija (continuación)									
Especificaciones	18, 20	27, 30	35	40	50	60	80	125	
Calentamiento directo de vapor (optativo)									
Tamaño de conexión de entrada de vapor, plg (mm)	,5 (13)	,5 (13)	,5 (13)	,5 (13)	,5 (13)	,5 (13)	,5 (13)	,5 (13)	,75 (19)
Número de entradas de vapor	1	1	1	1	1	1	1	1	1
Vapor requerido para elevar la temperatura de baño 10° F (10°C)	BAJA	,74 (,331)	1,11 (0,50)	1,42 (0,64)	1,85 (0,84)	1,71 (0,77)	2,0 (0,91)	2,58 (1,17)	3,64 (1,6)
	INTER	1,07 (0,48)	1,49 (0,68)	No disponible	2,54 (1,15)	2,53 (1,15)	3,1 (1,41)	4,65 (2,11)	5,17 (2,3)
	ALTO	1,43 (0,651)	1,83 (0,83)	2,58 (1,16)	3,28 (1,48)	3,4 (1,54)	4,2 (1,91)	5,79 (2,63)	7,78 (3,5)
Uso promedio de vapor por ciclo, BHP (kg)**	,34 (5,33)	0,44 (6,86)	1,4 (21,9)	0,78 (12,2)	0,8 (12,3)	0,98 (15,4)	1,34 (20,9)	2,01 (31,45)	
Calentamiento eléctrico (optativo)									
Capacidad total de calentamiento eléctrico, kW	Voltaje de entrada								
	200V	5,4	5,4	10,8	10,8	16,3	16,3	21,7	No disponible
	240V	7,8	7,8	15,6	15,6	23,4	23,4	31,2	No disponible
	380V	6,5*	6,5*	13,0	13,0	19,5	19,6	19,6	No disponible
	415V	7,8*	7,8*	15,5	15,5	23,3	23,3	23,3	No disponible
	480V	10,4*	10,4*	20,8	20,8	31,2	31,2	31,2	No disponible
Elementos de calentamiento eléctrico	3	3	6	3	9	9	12	No disponible	
Tamaño del elemento de calefacción eléctrica, kW	2,6	2,6	2,6	5,2	2,6	2,6	2,6	No disponible	

* Consulte las especificaciones de la sección de *Ajuste de separación para interruptor de vibración (sólo modelos de velocidad variable)*.

** Todos los hoteles, excepto 35 y 50, están basados en el ciclo internacional normal de 95°C en control BN2.

Especificaciones y dimensiones

NOTA: Las dimensiones indicadas son para fines de planificación solamente. Son aproximadas y están sujetas a las tolerancias de fabricación normales: Si se necesitan dimensiones exactas para fines de construcción, póngase en contacto con el distribuidor o fabricante. Nos reservamos el derecho de hacer cambios en cualquier momento y sin previo aviso.



Figura 4

Dimensiones de capacidad de la máquina								
Dimensiones	18, 20	25	27, 30	35	40	50	60	80
A	40,75 plg (1035 mm)	42,75 plg (1086 mm)	43,75 plg (1111 mm)	45,75 plg (1162 mm)	45,75 plg (1162 mm)	48,75 plg (1238 mm)	48,75 plg (1238 mm)	54,75 plg (1391 mm)
B	23 plg (584 mm)	23 plg (584 mm)	24 plg (610 mm)	26 plg (660 mm)	26 plg (660 mm)	26,25 plg (667 mm)	26,25 plg (667 mm)	30,75 plg (781 mm)
C	17,19 plg (437 mm)	17,19 plg (437 mm)	17 plg (432 mm)	19 plg (483 mm)	18 plg (457 mm)	18,5 in (470 mm)	18,5 plg (464 mm)	21,63 plg (549 mm)
D	14,38 plg (365 mm)	14,38 plg (365 mm)	14 plg (356 mm)	16 plg (406 mm)	14,5 plg (368 mm)	15 plg (381 mm)	15 plg (381 mm)	17,75 plg (451 mm)
E	26 plg (660 mm)	26 plg (660 mm)	29 plg (737 mm)	30,13 plg (765 mm)	30,63 plg (778 mm)	34,06 plg (865 mm)	34,06 plg (865 mm)	41,5 plg (1054 mm)
F	25,63 plg (650 mm)	29,63 plg (752 mm)	30,63 plg (775 mm)	34 plg (864 mm)	36 plg (914 mm)	37,75 plg (959 mm)	38,75 plg (984 mm)	47,5 plg (1207 mm)
G	29,81 plg (756 mm)	38,81 plg (858 mm)	33,63 plg (854 mm)	37 plg (941 mm)	39 plg (990 mm)	41,81 plg (1062 mm)	41,75 plg (1060 mm)	50,5 plg (1283 mm)
H	0 plg (0 mm)	0 plg (0 mm)	0 plg (0 mm)	1,13 plg (29 mm)	0,5 plg (13 mm)	0,5 plg (13 mm)	0,5 plg (13 mm)	0,5 plg (13 mm)
I	42 plg (1067 mm)	44 plg (1118 mm)	45 plg (1143 mm)	47 plg (1194 mm)	47 plg (1194 mm)	49,94 plg (1268 mm)	49,94 plg (1268 mm)	56 plg (1422 mm)
J	12,5 plg (318 mm)	12,5 plg (318 mm)	15,25 plg (387 mm)	14,25 plg (362 mm)	15,44 plg (392 mm)	20,75 plg (527 mm)	20,75 plg (527 mm)	22,25 plg (572 mm)
K	11,5 plg (292 mm)	11,5 plg (292 mm)	14,75 plg (375 mm)	10,81 plg (275 mm)	14,44 plg (367 mm)	19,75 plg (502 mm)	19,75 plg (501 mm)	15 plg (381 mm)
L	3,5 plg (89 mm)	3,5 plg (89 mm)	3,75 plg (95 mm)	2,75 plg (70 mm)	3,81 plg (97 mm)	3,5 plg (89 mm)	3,5 plg (89 mm)	3,44 plg (87 mm)
M	34,5 plg (876 mm)	36,5 plg (927 mm)	37,69 plg (957 mm)	40,13 plg (1019 mm)	39 plg (991 mm)	41,5 plg (1054 mm)	41,5 plg (1054 mm)	48 plg (1219 mm)
N	5,75 plg (146 mm)	5,75 plg (146 mm)	5,88 plg (149 mm)	7,31 plg (186 mm)	5,5 plg (140 mm)	6,44 plg (163 mm)	6,44 plg (163 mm)	6,38 plg (162 mm)
O	4,5 plg (114 mm)	4,5 plg (114 mm)	4 plg (102 mm)	4,75 plg (121 mm)	4,75 plg (121 mm)	5 plg (127 mm)	5 plg (127 mm)	5,75 plg (146 mm)
P	2 plg (51 mm)	2 plg (51 mm)	2 plg (51 mm)	2 plg (51 mm)	3 plg (76 mm)	3 plg (76 mm)	3 plg (76 mm)	3 plg (76 mm)
Q	35,5 plg (902 mm)	37,5 plg (953 mm)	38 plg (965 mm)	41,94 plg (1064 mm)	42,13 plg (1070 mm)	40,25 plg (1022 mm)	42,5 plg (1080 mm)	50,38 plg (1280 mm)
R	38,5 plg (978 mm)	40,5 plg (1029 mm)	41 plg (1041 mm)	41,94 plg (1064 mm)	43,19 plg (1097 mm)	43,25 plg (1099 mm)	45,5 plg (1156 mm)	53,38 plg (1356 mm)
S	1,19 plg (30 mm)	1,19 plg (30 mm)	1,19 plg (30 mm)	1,19 plg (30 mm)	1,19 plg (30 mm)	1,19 plg (30 mm)	1,19 plg (30 mm)	1,5 plg (38 mm)
T	,88 plg (22 mm)	,88 plg (22 mm)	,88 plg (22 mm)	,25 plg (6 mm)	,88 plg (22 mm)	,88 plg (22 mm)	,88 plg (22 mm)	,88 plg (22 mm)

Especificaciones y dimensiones

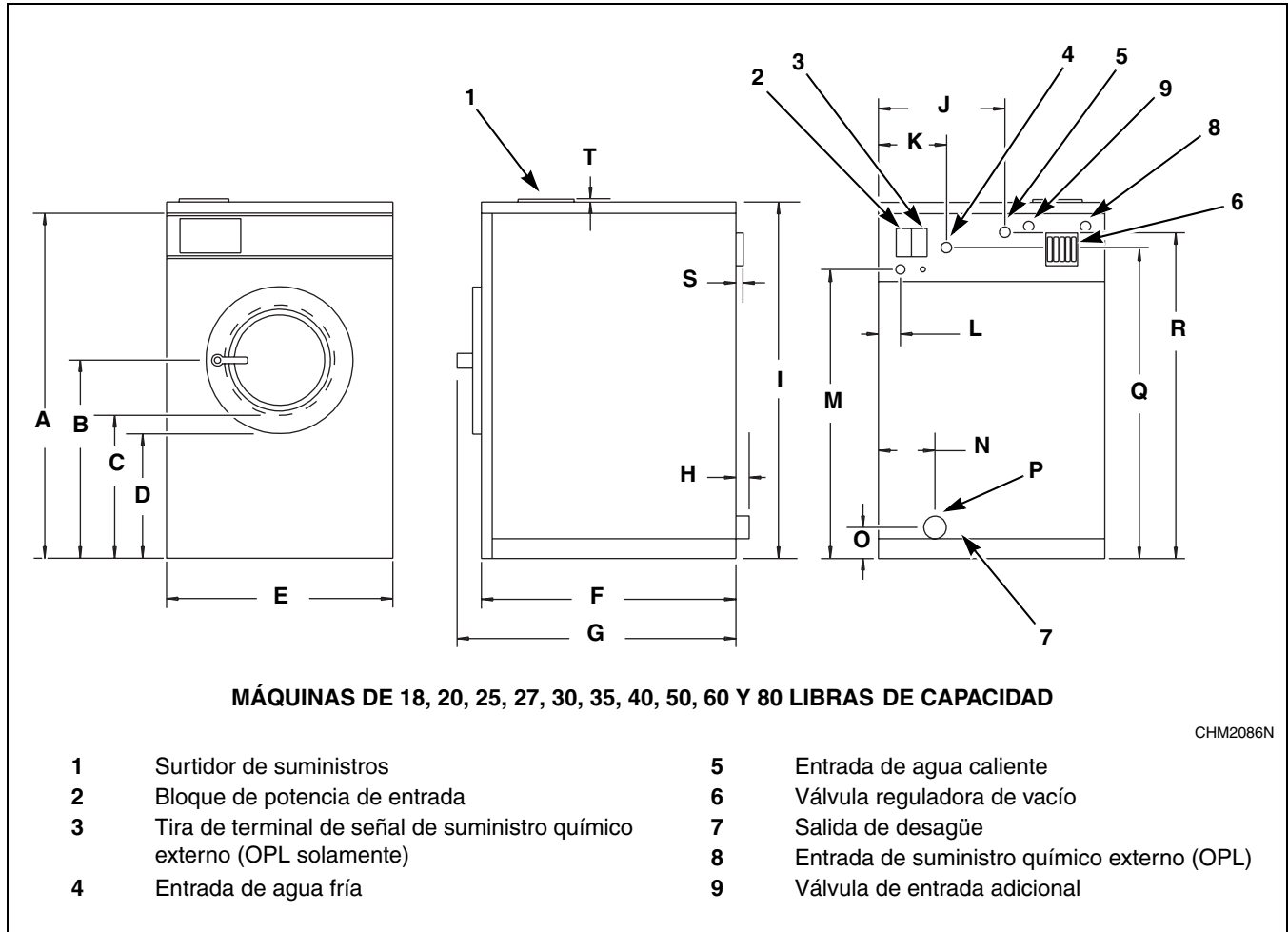
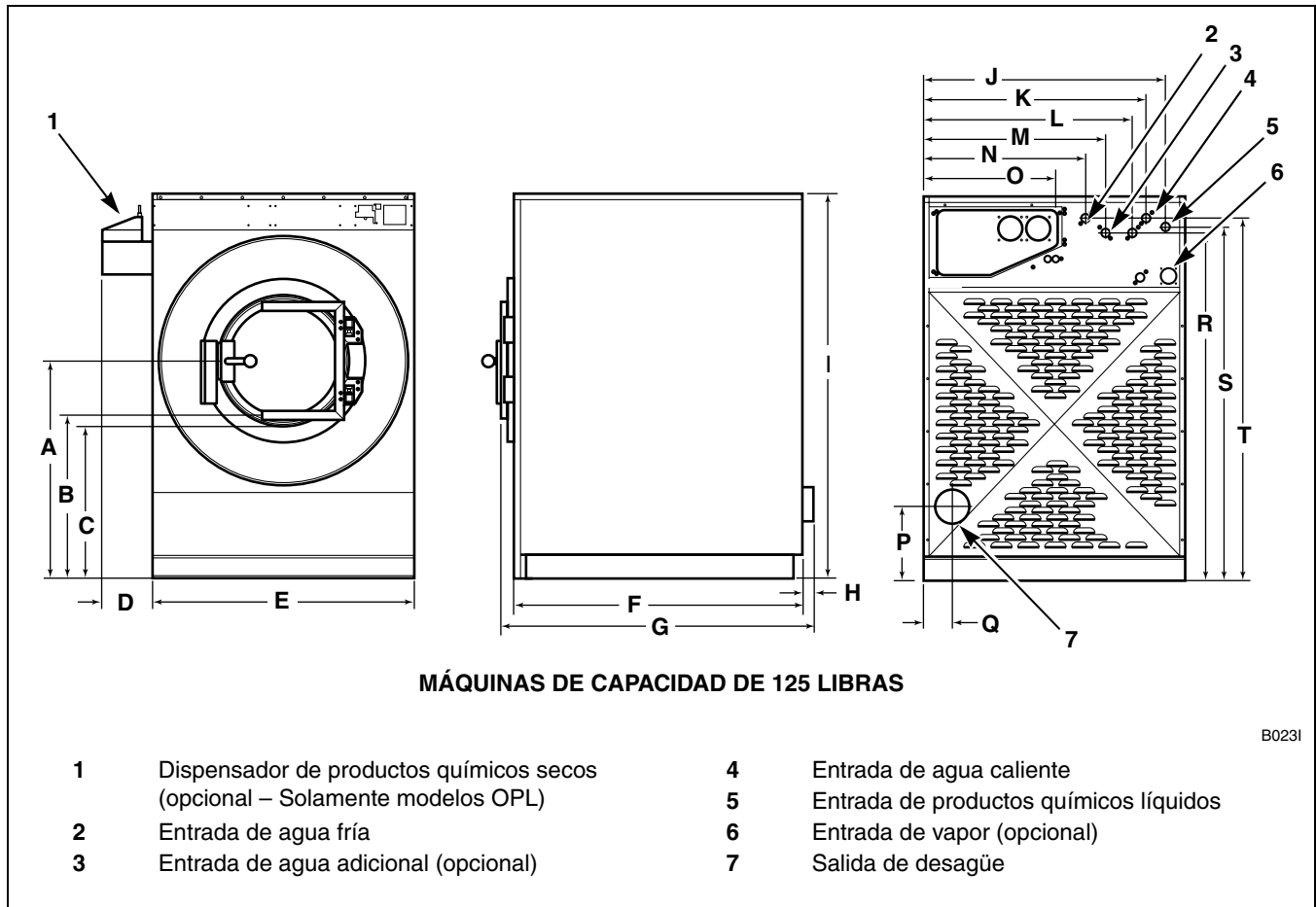

Medidas de capacidad de la máquina para modelos de 125 libras			
A	40 plg (1016 mm)	K	41 plg (1041 mm)
B	30,25 plg (768 mm)	L	38,5 plg (978 mm)
C	29 plg (737 mm)	M	33,5 plg (851 mm)
D	8 plg (203 mm)	N	29,75 plg (756 mm)
E	48 plg (1219 mm)	O	24 plg (610 mm)
F	50,5 plg (1283 mm)	P	13 plg (330 mm)
G	56,75 plg (1441 mm)	Q	4,75 plg (124 mm)
H	1 plg (25 mm)	R	63,88 plg (1622 mm)
I	70,5 plg (1791 mm)	S	64,88 plg (1648 mm)
J	44,5 plg (1130 mm)	T	66,63 plg (1692 mm)

Dimensiones de separación

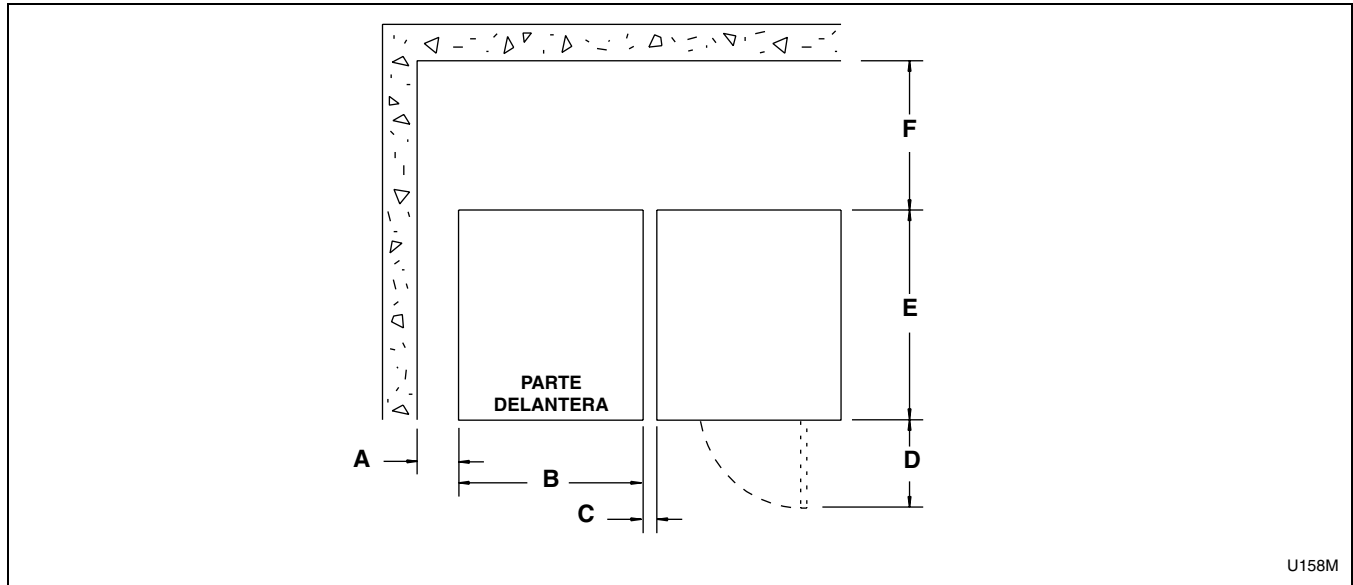

U158M

Dimensiones de separación de capacidad de la máquina

Dimensiones	18, 20	25	27, 30	35	40	50	60	80	125
A	2 plg (51 mm)	2 plg (51 mm)	2 plg (51 mm)	2 plg (51 mm)	2 plg (51 mm)	2 plg (51 mm)	2 plg (51 mm)	6 plg (152 mm)	24 plg (600 mm)
B	26 plg (660 mm)	26 plg (660 mm)	29 plg (737 mm)	30,13 plg (765 mm)	30,63 plg (778 mm)	34,06 plg (865 mm)	34,06 plg (865 mm)	41,5 plg (1054 mm)	48 plg (1219 mm)
C	1 plg* (25 mm)	1 plg* (25 mm)	1 plg* (25 mm)	1 plg* (25 mm)	1 plg* (25 mm)	1 plg* (25 mm)	1 plg* (25 mm)	1 plg** (152,5 mm)	12 plg (300 mm)
D	16,38 plg (416 mm)	16,38 plg (416 mm)	19,25 plg (489 mm)	19,25 plg (489 mm)	22 plg (559 mm)	22 plg (559 mm)	22 plg (559 mm)	25 plg (635 mm)	26,25 plg (667 mm)
E	25,63 plg (650 mm)	29,63 plg (752 mm)	30,63 plg (778 mm)	34 plg (864 mm)	36 plg (914 mm)	37,5 plg (953 mm)	38,75 plg (984 mm)	47,5 plg (1207 mm)	56,75 plg (1441 mm)
F (Recomendado)	24 plg (610 mm)	24 plg (610 mm)	24 plg (610 mm)	24 plg (610 mm)	24 plg (610 mm)	24 plg (610 mm)	24 plg (610 mm)	24 plg (610 mm)	36 plg (914 mm)
(Mínima)	12 plg (305 mm)	12 plg (305 mm)	12 plg (305 mm)	18 plg (457 mm)	12 plg (305 mm)	12 plg (305 mm)	12 plg (305 mm)	18 plg (457 mm)	24 plg (610 mm)

*El espacio mínimo es 0,5 pulg. (12,5 mm); 1 pulg. (25 mm) es el espacio recomendado. Cuando no se ha instalado en un bastidor base.

**Para modelos de 80 libras diseñados para montaje estándar, la separación deberá ser de 6 plg (152,5 mm).

Instalación

Cimientos de la máquina

NOTA: No monte en suelos de madera, suelos de baldosa, por encima del nivel del suelo, ni sobre sótanos o espacios huecos debido a la alta velocidad de extracción y a las fuerzas gravitacionales ejercidas.

Es muy importante seguir todos los detalles de los cimientos para asegurarse de una instalación estable de la unidad, eliminando la posibilidad de vibraciones excesivas durante el ciclo de extracción.

El suelo debe ser concreto reforzado a 3500 psi mínimo, asentado firmemente en tierra de relleno limpia y compactada.

La máquina debe estar anclada a una superficie horizontal lisa de modo que toda la base de la máquina esté apoyada y descansa en la superficie de montaje. **(No apoye la máquina en solamente cuatro puntos)** Se sugiere poner lechada.

Un cimiento apropiado no debe exceder de 8 plg (203 cm).

Consulte la *Tabla 1* para obtener información sobre los cimientos y el anclaje.

Requisitos de cimientos de la máquina						
Modelos		Grosor del cimiento	Grosor del piso	Método(s) de instalación en cimiento	Requisitos para el (los) método(s) de anclaje	Diámetro del perno de anclaje (mínimo)
2 velocidades y velocidad fija (Modelos 20 – 60)		4 plg (102 mm)	4 plg (102 mm)	Directo al piso acabado, bastidor de base elevada o cimiento de concreto	Perno de expansión, perno en J, o perno de anclaje con epoxia	,63 plg
Velocidad variable (Modelos 20-60)		6 plg (152 mm)	6 plg (152 mm)	Directo al piso acabado, bastidor de base elevada (Sólo control A), o cimiento de concreto	Perno en J, perno de montaje, o perno de anclaje con epoxia	,63 plg
Velocidad variable	Modelos 80	9 plg (229 mm)	6 plg (152 mm)	Directo al piso acabado o cimiento de concreto	Perno en J, perno de montaje, perno de anclaje con epoxia, o armazón de barras	,75 plg
	Modelos 125	12 plg (304 mm)	6 plg (152 mm)			

Tabla 1

Consulte la *Tabla 2* y la *Tabla 3* para obtener información sobre las cargas estáticas y dinámicas del piso o cimiento.

Datos de carga del piso, modelos de 2 velocidades							
Especificaciones	18, 20	25	27, 30	35	40	50	60
Carga estática al suelo, libras (kN)	449 (1,99)	546 (2,43)	622 (2,76)	804 (3,58)	903 (4,0)	1041 (4,63)	1099 (4,9)
Presión estática, kN/m ² (libras/pie ²)	97,8 (4,68)	102,7 (4,92)	101,4 (4,85)	113 (5,41)	118 (5,65)	117 (5,62)	119,9 (5,74)
Carga dinámica libras (kN)	374 (1,66)	520 (2,31)	495 (2,2)	581 (2,58)	898 (3,99)	860 (3,83)	1404 (6,3)
Presión dinámica, (pies ²) kN/m ²	165,3 (7,91)	186,8 (8,94)	169,3 (8,09)	82 (3,91)	216 (10,3)	97 (4,64)	253,3 (12,13)
Frecuencia de carga dinámica, Hz	8,80	8,81	7,73	7,83	8,18	7,50	7,82
Máximo momento de la base de la máquina, libras-pies (kN-m)	714 (0,97)	994 (1,35)	989 (1,34)	1261 (1,71)	1926 (2,61)	1892 (2,57)	3086 (4,2)
Carga vertical máxima, libras (kN)	759 (3,37)	993 (4,42)	1038 (4,62)	1434 (6,38)	1653 (7,4)	1944 (8,87)	2322 (10,3)

Tabla 2

Datos de carga del piso, modelos de velocidad variable								
Especificaciones	18, 20	27, 30	35	40	50	60	80	125
Carga estática al suelo, libras (kN)	482 (2,14)	624 (2,78)	865 (3,84)	923 (4,11)	1136 (5,0)	1061 (4,22)	1738 (7,73)	2839 (12,6)
Presión estática, kN/m ² (libras/pie ²)	105 (5,02)	102 (4,87)	122 (5,82)	121 (5,78)	128 (5,69)	116 (5,54)	126,9 (6,07)	177,5 (8,5)
Carga dinámica libras, libras (kN)	532 (2,37)	767 (3,41)	979 (4,35)	1049 (4,67)	1407 (6,25)	1514 (6,73)	3310 (14,72)	4364 (19,4)
Presión dinámica, kN/m ² (pies ²)	207 (9,98)	214 (10,22)	138 (6,60)	238 (11,37)	159 (7,6)	261 (12,47)	350,5 (16,78)	431,5 (20,6)
Frecuencia de carga dinámica, Hz	11,5	10,7	10,2	10,2	9,58	9,6	8,7	8,1
Máximo momento de la base de la máquina, libras-pies (kN-m)	1016 (1,38)	1535 (2,08)	2122 (2,88)	2252 (3,05)	3095 (4,19)	3328 (4,51)	8482 (11,5)	14547 (19,7)
Carga vertical máxima, libras (kN)	950 (4,23)	1313 (5,84)	1635 (7,28)	1824 (8,11)	2610 (11,61)	2394 (10,65)	4799 (21,35)	6904 (30,7)

Tabla 3

Instalación

Instalación en cimiento de concreto

Se puede construir un cimiento de concreto para elevar las máquinas. La base de cimentación de concreto se debe verter, reforzar con una barra y fijar al piso existente con barras refuerzo. Consulte la *Figura 5*, la *Figura 6* o la *Figura 7* para obtener información sobre una instalación típica de base de cimentación de concreto.

NOTA: Los pernos de expansión no deben usarse en instalaciones en cimiento de concreto de una sola máquina.

1. Verifique que el piso cumpla con los requisitos indicados en la sección *Cimientos de la máquina*.

2. Excave el suelo a una profundidad de aproximadamente 9 pulgadas (230 mm) debajo de la superficie, asegurándose de que los lados del hoyo tengan una inclinación hacia afuera desde la parte superior a la inferior. La parte inferior del hoyo debe ser 6 pulgadas (152 mm) más grande que la parte superior.

NOTA: Cuando haya concluido la instalación, la superficie del cimiento debe extenderse por lo menos 4 pulgadas (102 mm) fuera de la máquina a todos los lados.

3. Humedezca bien el hoyo y aplique la lechada de cemento a la parte del fondo y a los lados.



Figura 5

4. Use un armazón de barras u otro material apropiado para asegurar que el cimiento de concreto estará suficientemente conectado al suelo existente.
5. Si lo desea, prepare una forma para la porción sobre el suelo del cimiento y llene la forma y la excavación con concreto para unir el cimiento. Verifique que la parte superior del cimiento esté nivelada. La altura del cimiento no debe exceder de 8 pulgadas (203 mm).
6. Use la disposición de pernos de montaje proporcionada para ubicar correctamente los pernos de montaje en el concreto húmedo. Cuando use pernos en J, deje que sobresalga 1,5 pulgadas (38 mm) encima de la superficie de concreto. Consulte la sección ***Anclaje de la máquina***.
7. Deje que el concreto se seque.

Instalación

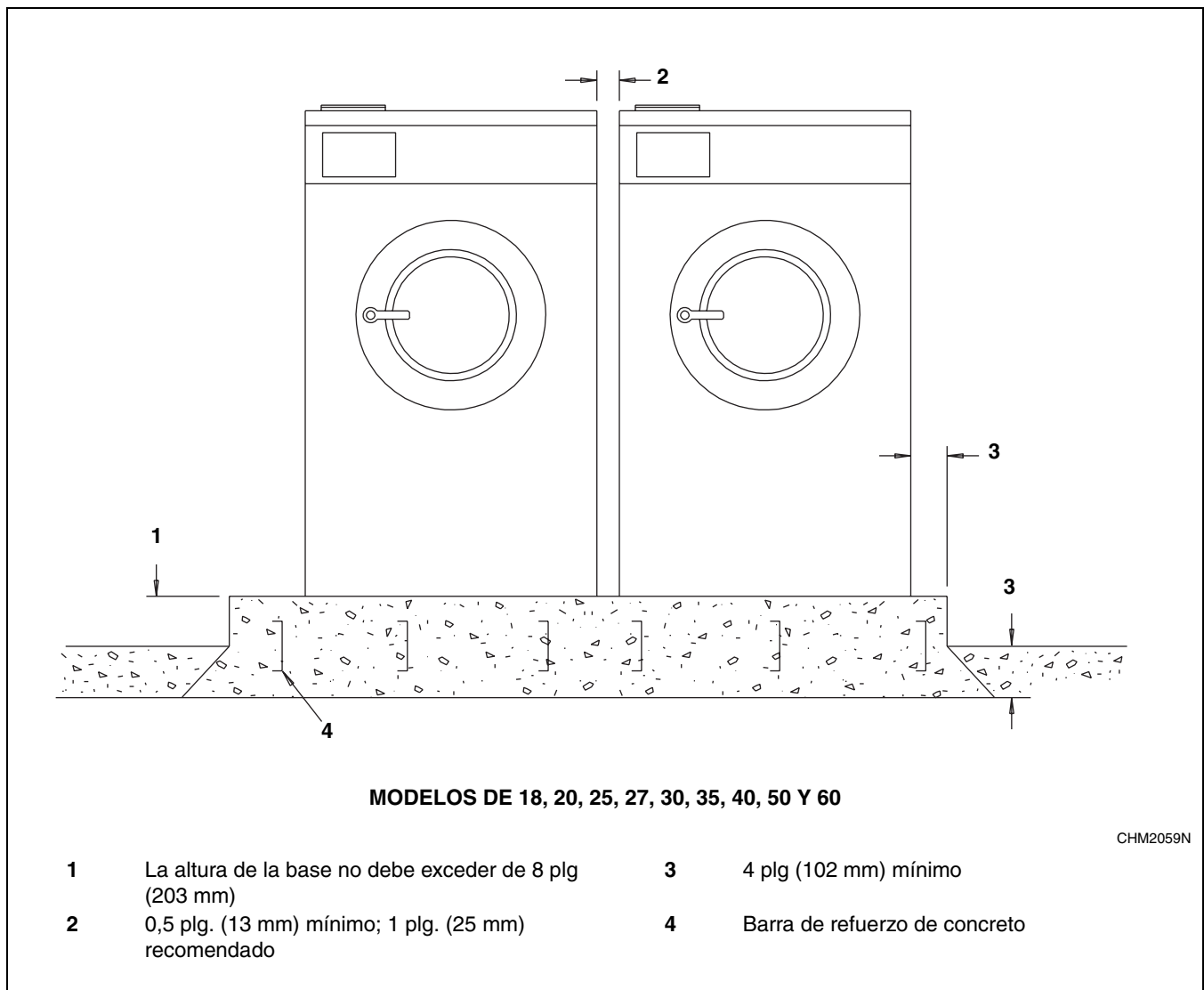

Figura 6



Figura 7

Anclaje de la máquina

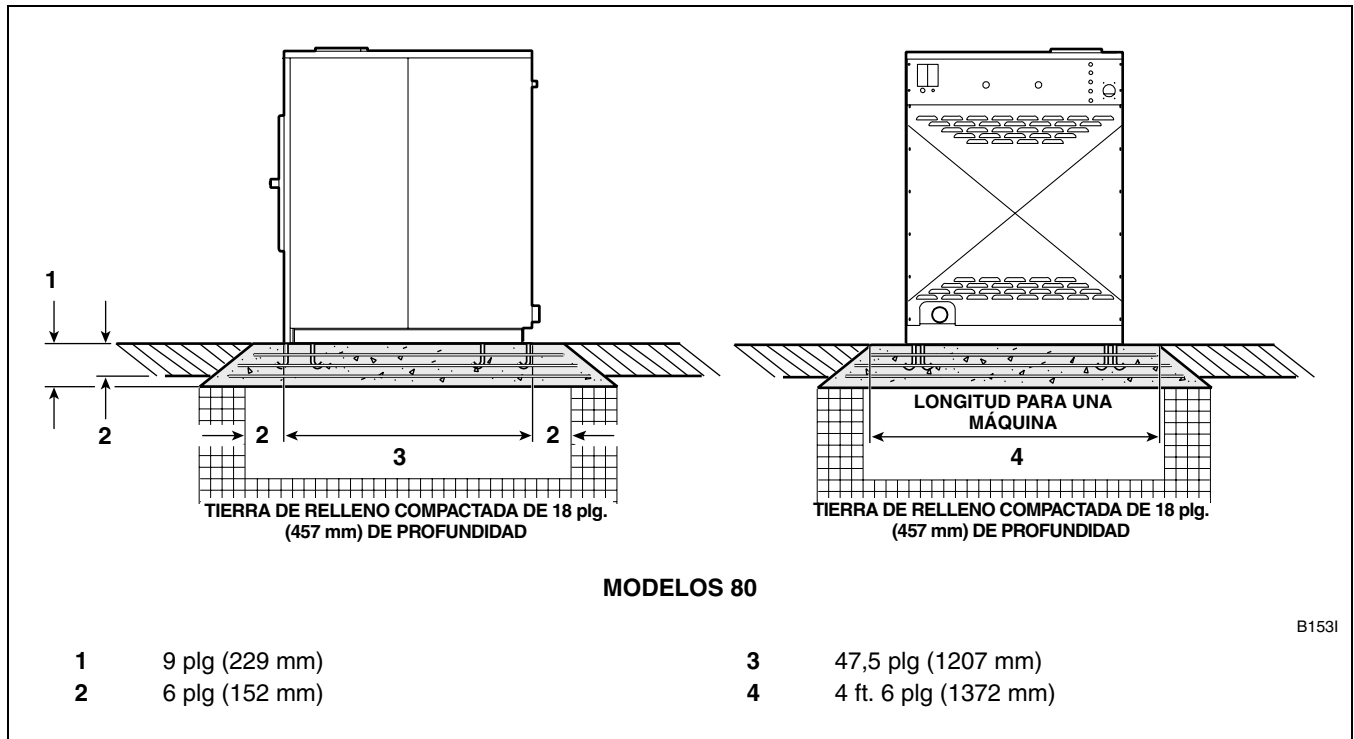
Antes de anclar la máquina, consulte la *Tabla 1* para determinar el método apropiado de anclaje de la máquina.

NOTA: Una instalación incorrecta puede anular la garantía. Consulte con el fabricante o con el distribuidor antes de cambiar un procedimiento.

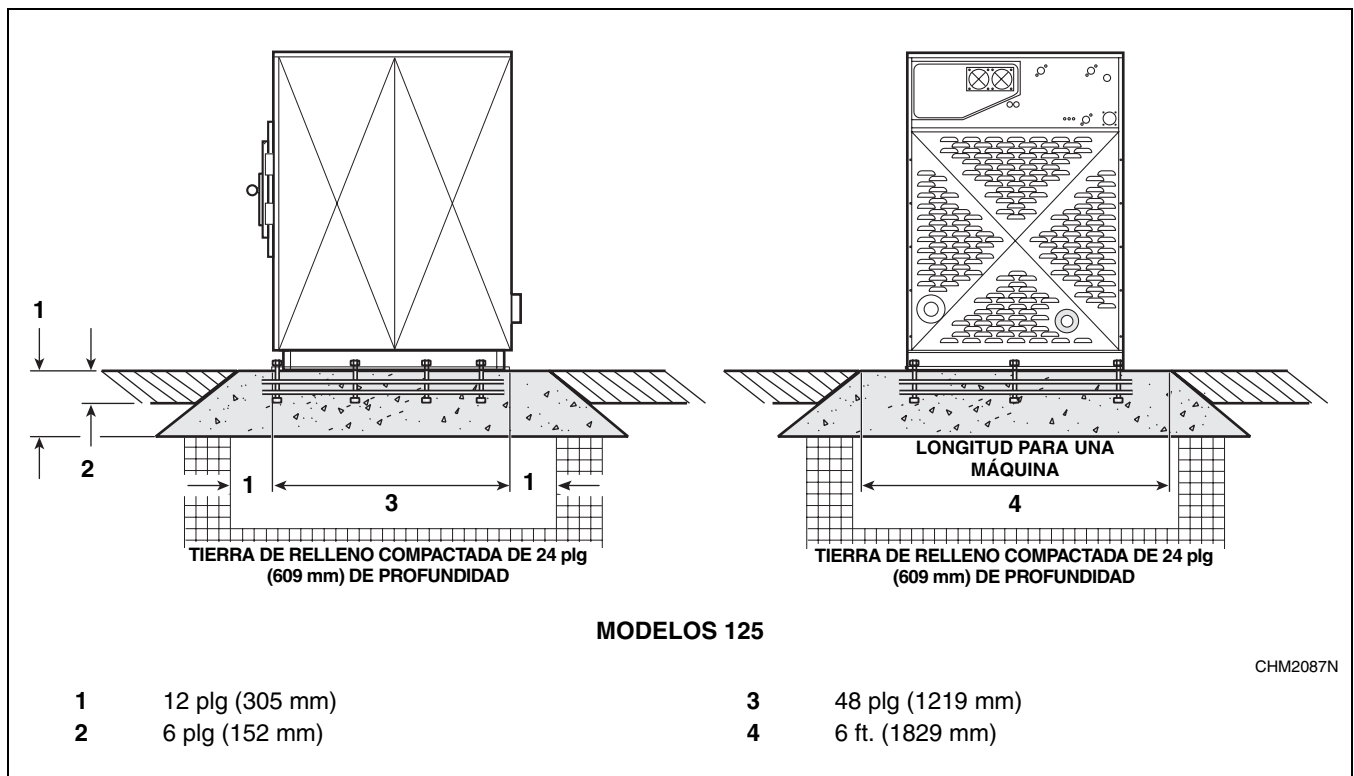
Instalación directa al piso acabado

Instalación con pernos de expansión (modelos de 2 velocidades, de velocidad fija y de velocidad variable con control A)

NOTA: Los pernos de expansión no son apropiados para instalaciones de máquinas de VNV.

1. Verifique que el piso cumpla con los requisitos indicados en la sección *Cimientos de la máquina*.
2. La superficie de montaje deberá estar a nivel y la máquina deberá cimentada correctamente.

NOTA: Si va a reemplazar una máquina de 35 libras con una de 40 libras, tenga en cuenta que hay diferencias en el tamaño del gabinete. Consulte la sección *Especificaciones y dimensiones y Ubicación de los agujeros para los pernos de montaje*.

NOTA: Si va a reemplazar una máquina de 50 libras con una de 60 libras, tenga en cuenta que hay diferencias en el tamaño del gabinete. Consulte la sección *Especificaciones y dimensiones y Ubicación de los agujeros para los pernos de montaje*.

3. Use la base de la máquina como plantilla para colocar la máquina en la ubicación deseada y marcar los agujeros de montaje previamente perforados en el piso. Las plantillas para los pernos de montaje se pueden obtener a través de Alliance Laundry Systems. Consulte el *Manual de piezas* para ver los números de las piezas.
4. Establezca el medidor de profundidad de perforación en 2,56 plg (65 mm).
5. Perfore los agujeros a la profundidad establecida. Consulte la *Figura 8*.
6. Use aire comprimido o una pera de compresión para limpiar la suciedad en cada agujero.
7. Instale los anclajes de la máquina.

8. Asegure la máquina al piso con los pernos suministrados con los anclajes. Apriete las tuercas de traba a incrementos parejos, una después de la otra, hasta que todas estén apretadas de manera pareja y la máquina quede fijada firmemente al piso. Consulte la *Figura 9*.



Figura 8



Figura 9

Instalación

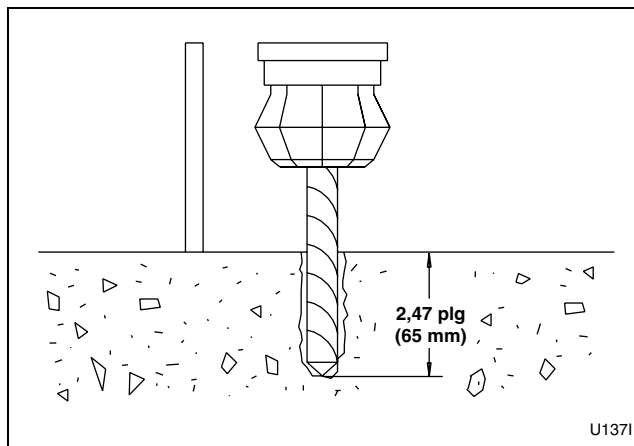
La instalación completa con pernos de expansión se muestra en la *Figura 10*.

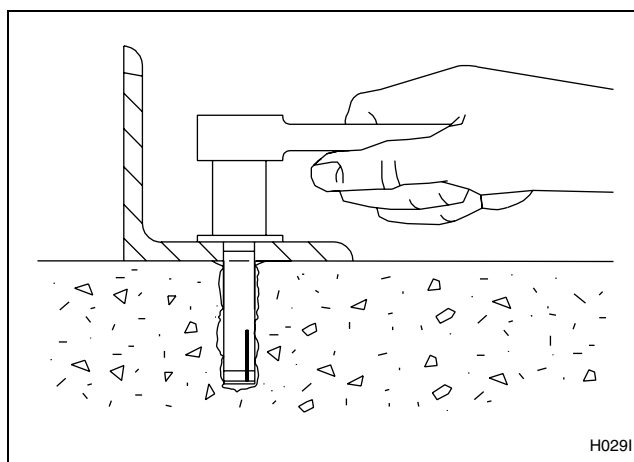

Figura 10

NOTA: Para los modelos de 80 y 125 libras, se dispone de un dispositivo para localizar pernos o un armazón de barras de armadura como opción. Éste está diseñado para incorporarse en concreto. Consulte la *Figura 11*.

IMPORTANTE: No instale una máquina de velocidad variable sobre un bastidor de base elevada. * C60 (y los modelos de menor capacidad) y las máquinas de velocidad variable con control A se pueden instalar en un bastidor de base elevada. Consulte la sección *Instalación de bastidor de base elevada*.

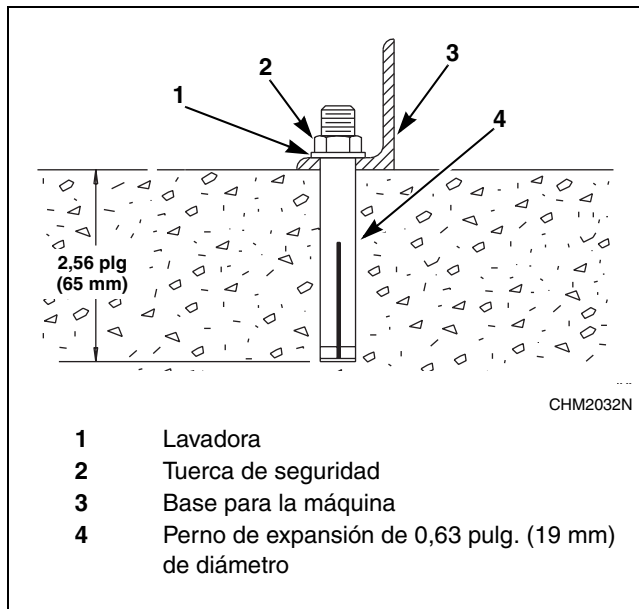

Figura 11

Instalación con pernos en J

1. Verifique que el piso cumpla con los requisitos indicados en la sección *Cimientos de la máquina*.
2. Instale los pernos en J en concreto, tal como se muestra en la disposición de pernos de montaje (*Figura 16 hasta Figura 31*) siguiendo estas instrucciones.

NOTA: Si va a reemplazar una máquina de 35 libras con una de 40 libras, tenga en cuenta que hay diferencias en el tamaño del gabinete. Consulte la sección *Especificaciones y dimensiones* y *Ubicación de los agujeros para los pernos de montaje*.

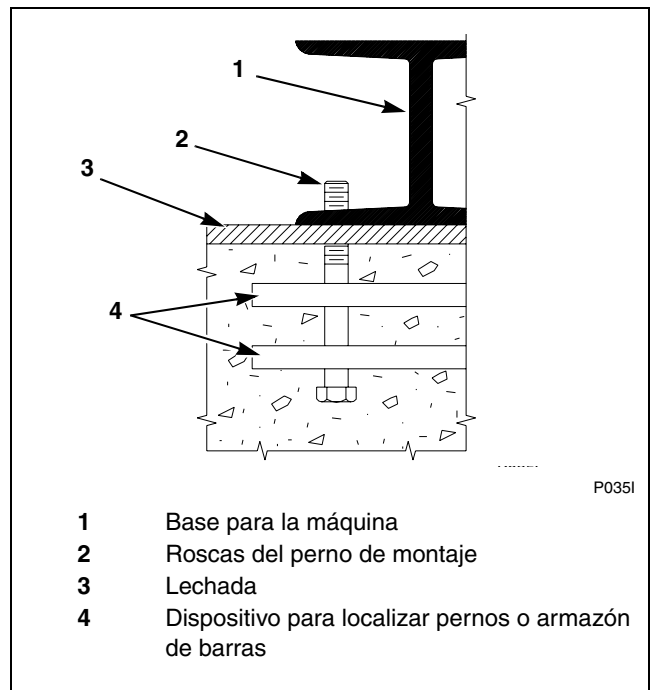
NOTA: Si va a reemplazar una máquina de 50 libras con una de 60 libras, tenga en cuenta que hay diferencias en el tamaño del gabinete. Consulte la sección *Especificaciones y dimensiones* y *Ubicación de los agujeros para los pernos de montaje*.

NOTA: Se pueden usar dos disposiciones de pernos de montaje diferentes para la máquina con capacidad de 80 libras. Consulte la *Figura 23*. Los pernos con la identificación "A" se usan para montaje cercano, es decir máquinas instaladas a 1 pulgada (25,4 mm) de distancia una de la otra. Los pernos con la identificación "B" se usan para montaje estándar, es decir máquinas instaladas con una separación mínima de 8 plg (203 mm) entre ellas.

3. Ajuste el medidor de profundidad de perforación para que coincida con la longitud de los pernos en J, menos 1,5 pulgada (38 mm).
4. Perfore y cincele un agujero cónico suficientemente grande para que acepte el perno en J. Consulte la *Figura 12*.



Figura 12

5. Use aire comprimido o una pera de compresión eliminar los residuos de cada agujero.
6. Verifique que los pernos en J estén en su lugar correcto y que sobresalga 1,5 plg (38 mm) de cada perno en J sobre el piso. Consulte la *Figura 13*.
7. Fije los pernos en J en su lugar usando un compuesto para anclaje industrial aceptado.

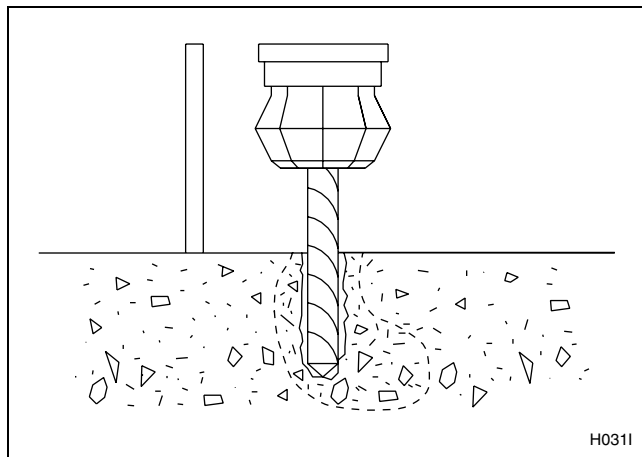

Figura 13

8. Coloque la máquina cuidadosamente sobre los pernos en J. No intente nunca levantar la máquina por la manecilla de la puerta ni empujando por las cubiertas.
9. Si no desea aplicar lechada de cemento, coloque las arandelas y las tuercas de traba sobre los pernos en J y apriete las tuercas de traba con

incrementos parejos, una después de la otra, hasta que todas estén apretadas de manera pareja y la máquina quede firmemente fijada al suelo. Consulte la *Figura 14*. Pase al paso 18.

10. Si desea aplicar lechada (o la superficie de montaje lo requiere), prosiga con el paso 12.
11. Si la máquina es un modelo de **velocidad variable**, la máquina debe cementarse. Pase al paso 12.
12. Levante y nivele la máquina ,5 pulgada (13 mm) sobre el suelo en tres puntos, usando espaciadores tales como sujetadores de tuerca.
13. Llene el espacio entre la base de la máquina y el suelo con una lechada de maquinaria no encogible de buena calidad para asegurar una instalación estable. Aplique lechada por toda la parte de debajo de todos los componentes del bastidor.
14. Quite los espaciadores con cuidado, permitiendo que la máquina se asiente sobre la lechada mojada.
15. Antes que la lechada se cure completamente, haga una abertura de drenaje en la lechada en la parte trasera de la máquina con un trozo de alambre rígido. Esta abertura debe tener aproximadamente ,5 pulgada (13 mm) de ancho para drenar el agua acumulada debajo de la base de la máquina. **Asegúrese de realizar este paso.**
16. Coloque las arandelas y las tuercas de traba en los pernos en J y apriete las tuercas con la mano a la base de la máquina.
17. Después de que la lechada esté completamente seca, apriete las tuercas de traba a incrementos iguales – una tras otra – hasta que todas estén apretadas por igual y la máquina esté bien sujeta al suelo.

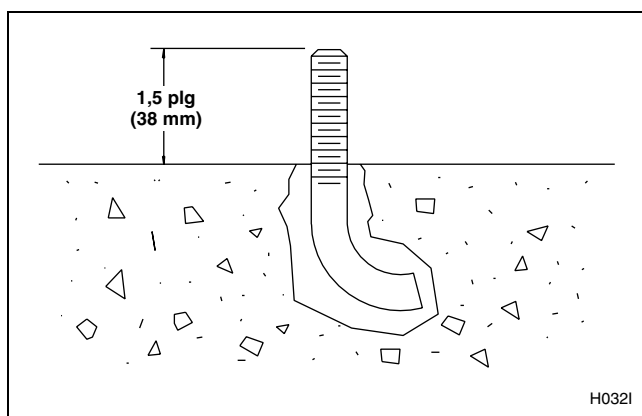
NOTA: Compruebe y vuelva a apretar las tuercas de traba después de cinco a diez días de operación y después cada tres meses.

18. **Ajuste de interruptor de equilibrio:** Después del montaje, restablezca el interruptor de equilibrio al ajuste del interruptor de separación. Consulte la sección *Ajuste de separación para el interruptor de vibración*.

Instalación



Figura 14

Figura 15 muestra la instalación completa con pernos en J y con lechada de cemento.

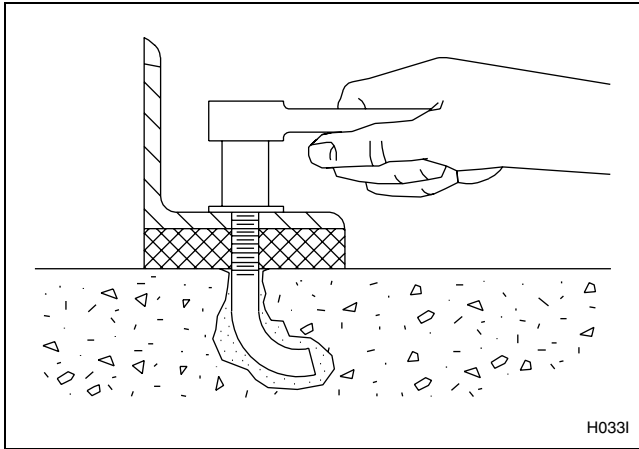

Figura 15

Ubicaciones de los orificios de los pernos de montaje (sin bastidores de base elevada)

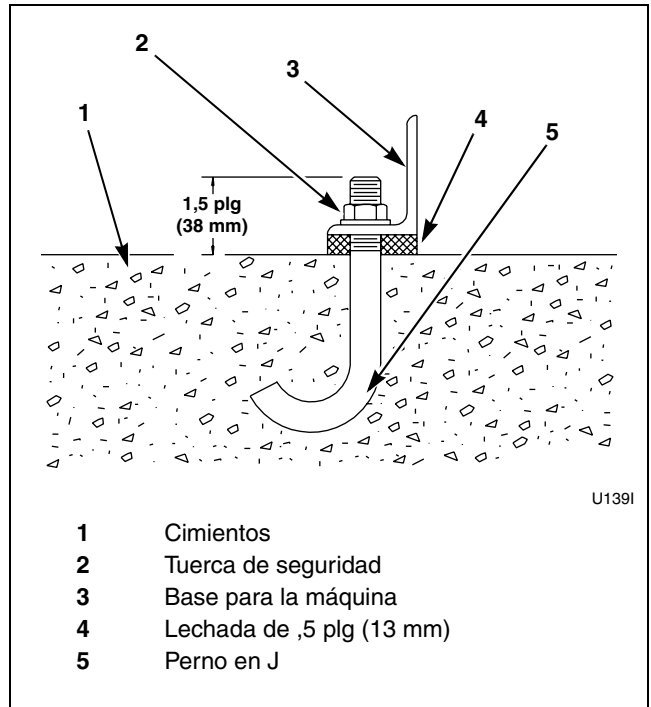

Figura 16

IMPORTANTE: El plano no está a escala

Ubicaciones de los orificios de los pernos de montaje (sin bastidores de base elevada)

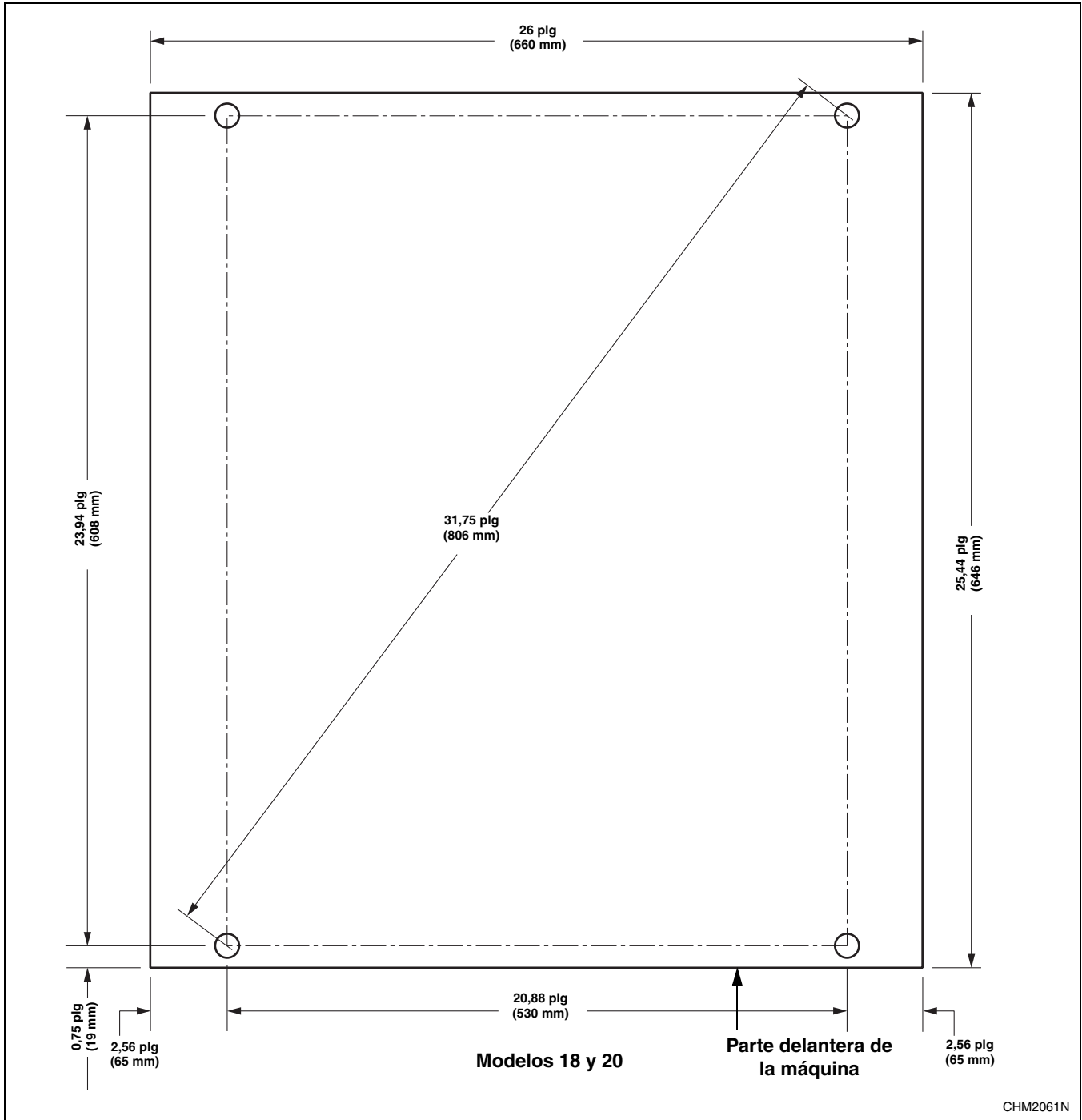

Figura 17

IMPORTANTE: El plano no está a escala

Ubicaciones de los orificios de los pernos de montaje (sin bastidores de base elevada)

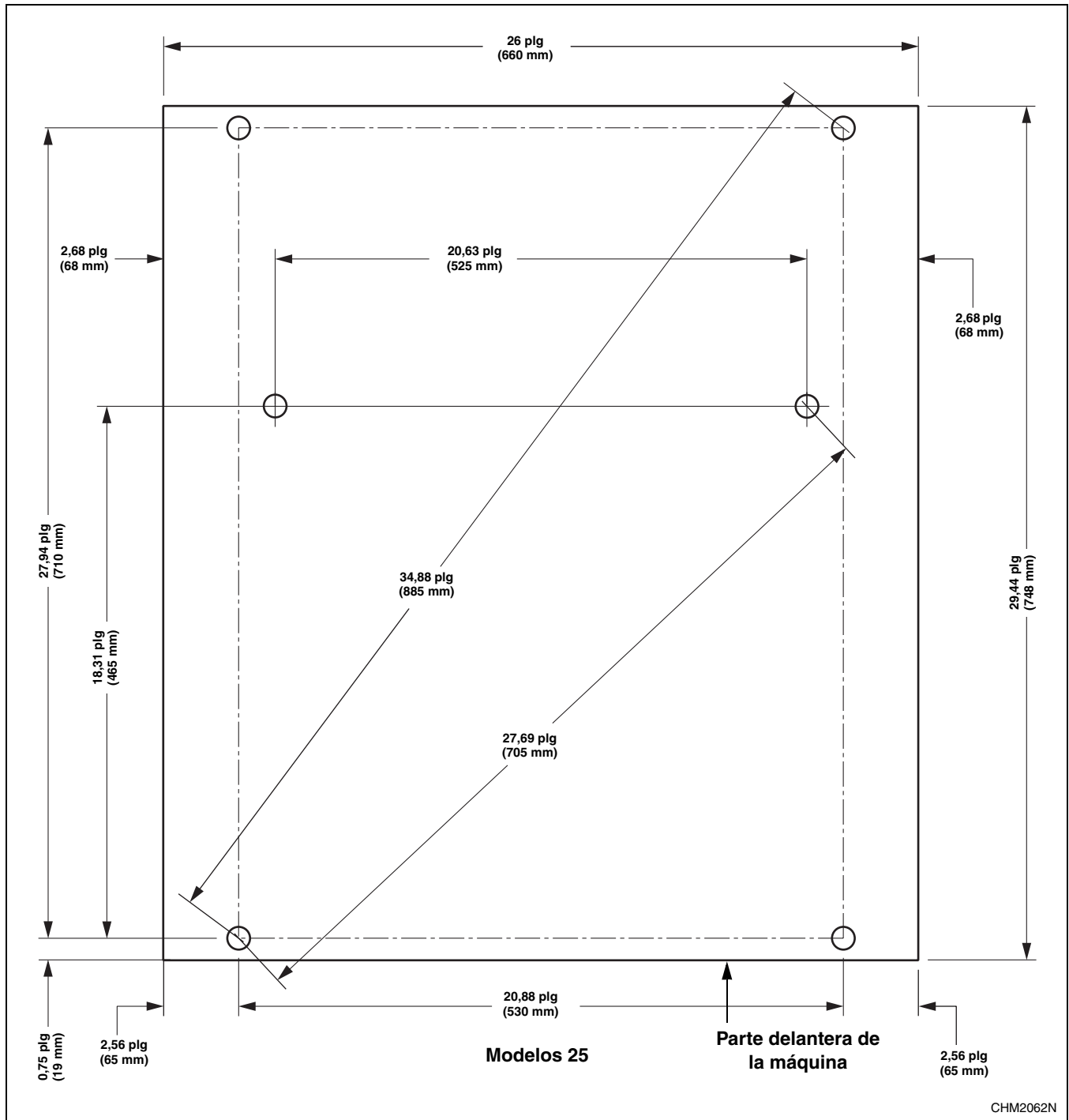

Figura 18

IMPORTANTE: El plano no está a escala

Ubicaciones de los orificios de los pernos de montaje (sin bastidores de base elevada)

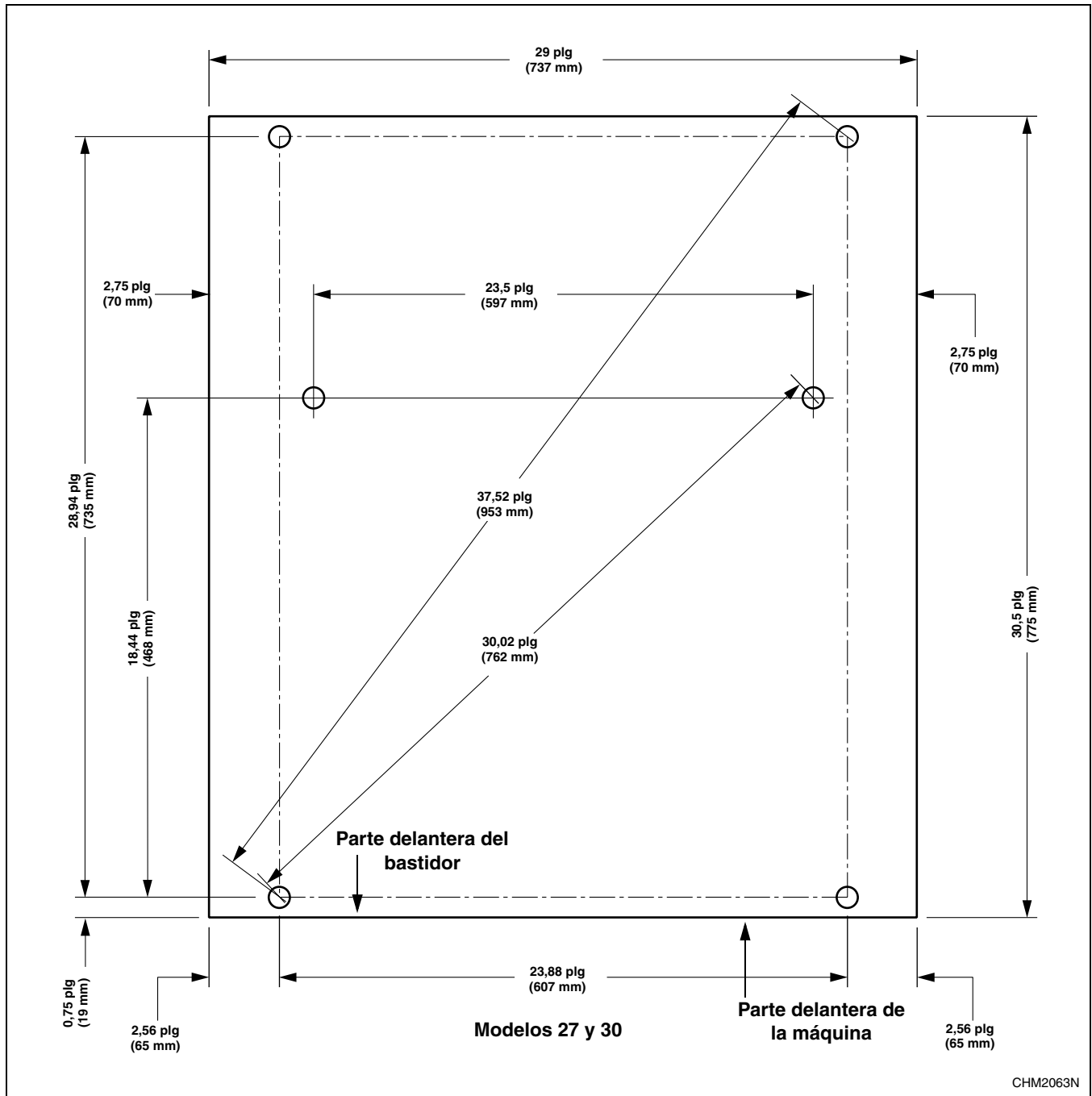

Figura 19

IMPORTANTE: El plano no está a escala

Ubicaciones de los orificios de los pernos de montaje (sin bastidores de base elevada)

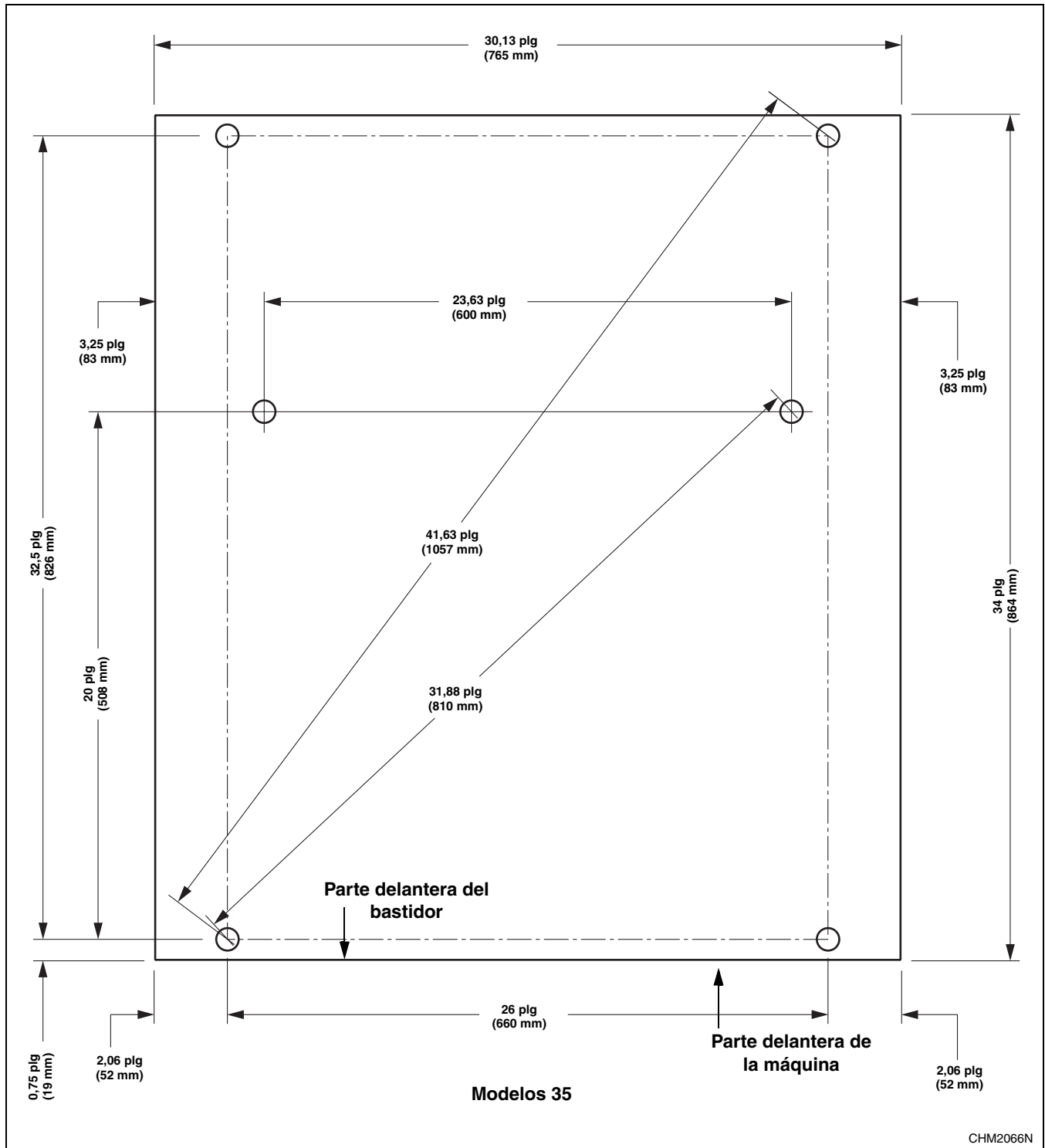

Figura 20

IMPORTANTE: El plano no está a escala

Ubicaciones de los orificios de los pernos de montaje (sin bastidores de base elevada)

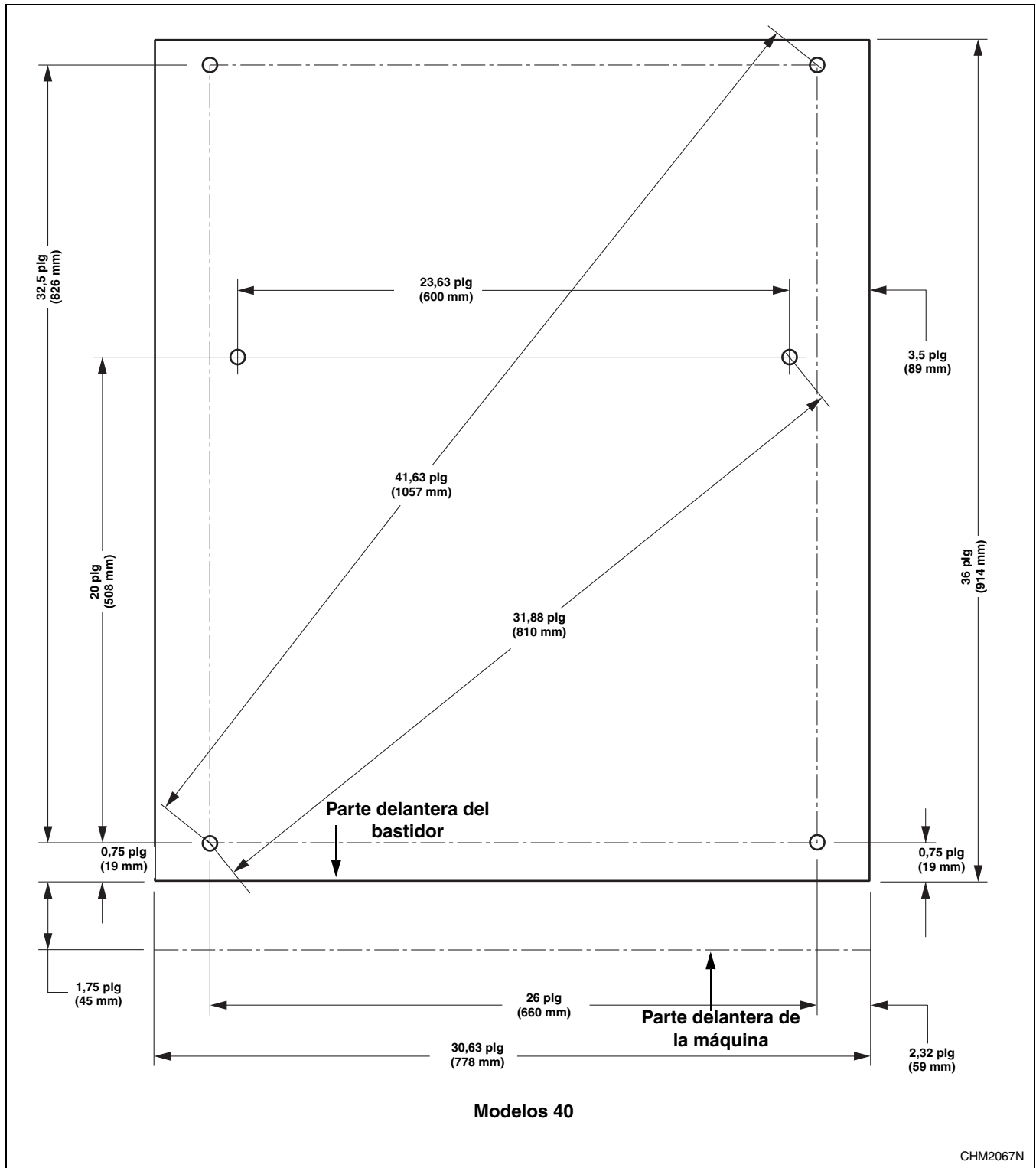

Figura 21

IMPORTANTE: El plano no está a escala

Ubicaciones de los orificios de los pernos de montaje (sin bastidores de base elevada)

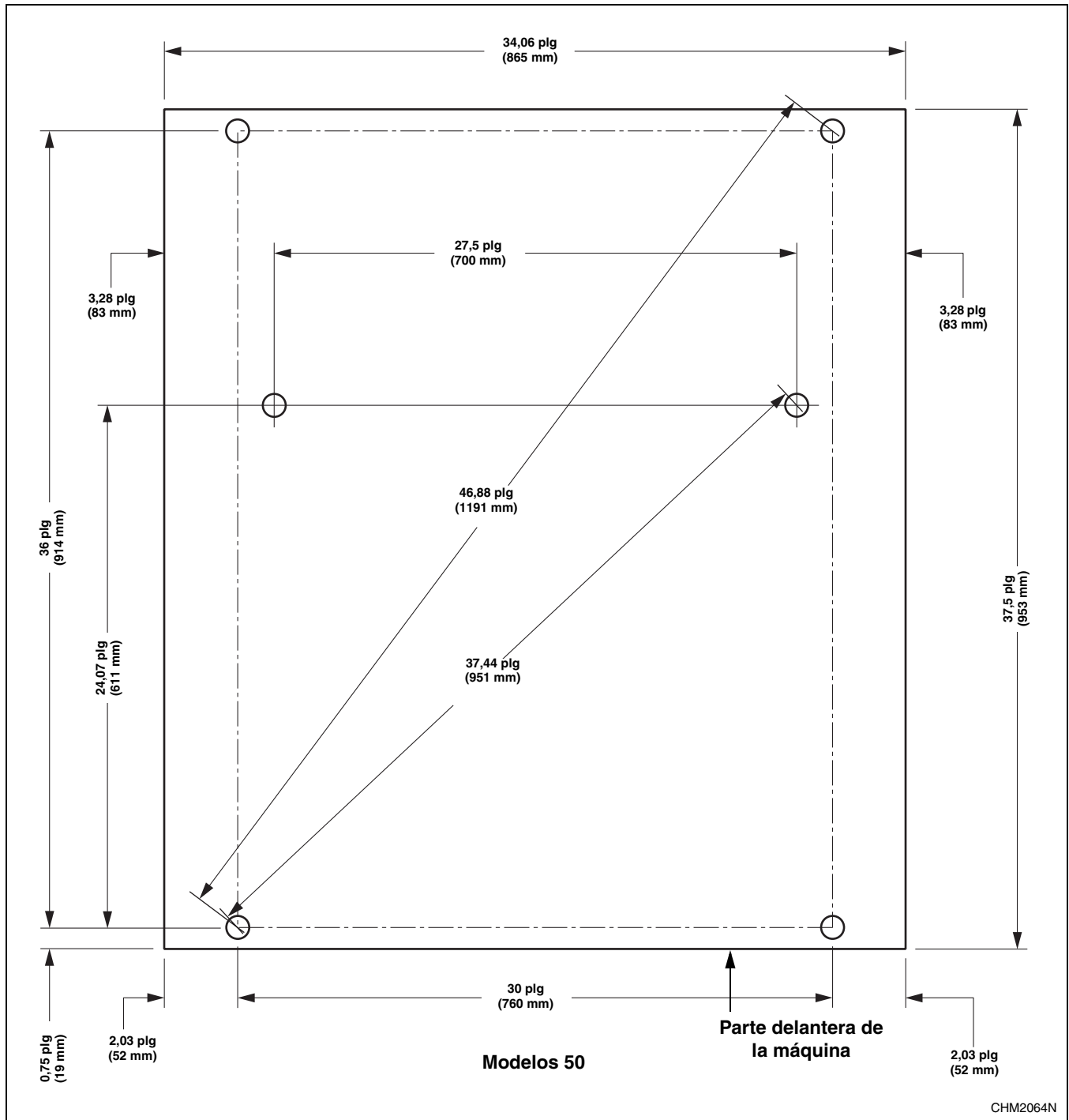

Figura 22

IMPORTANTE: El plano no está a escala

Ubicaciones de los orificios de los pernos de montaje (sin bastidores de base elevada)

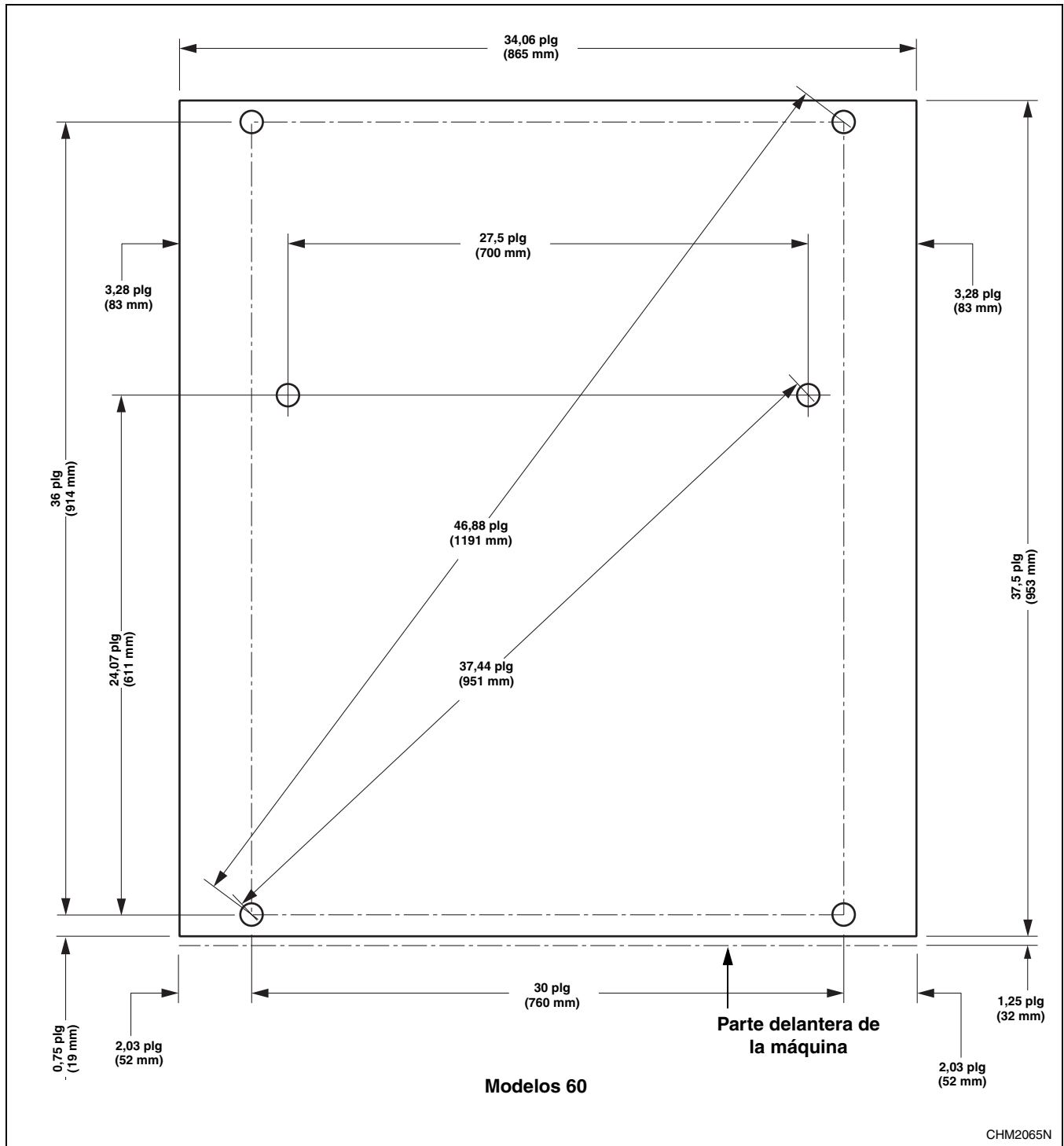

Figura 23

IMPORTANTE: El plano no está a escala

Ubicaciones de los orificios de los pernos de montaje (sin bastidores de base elevada)

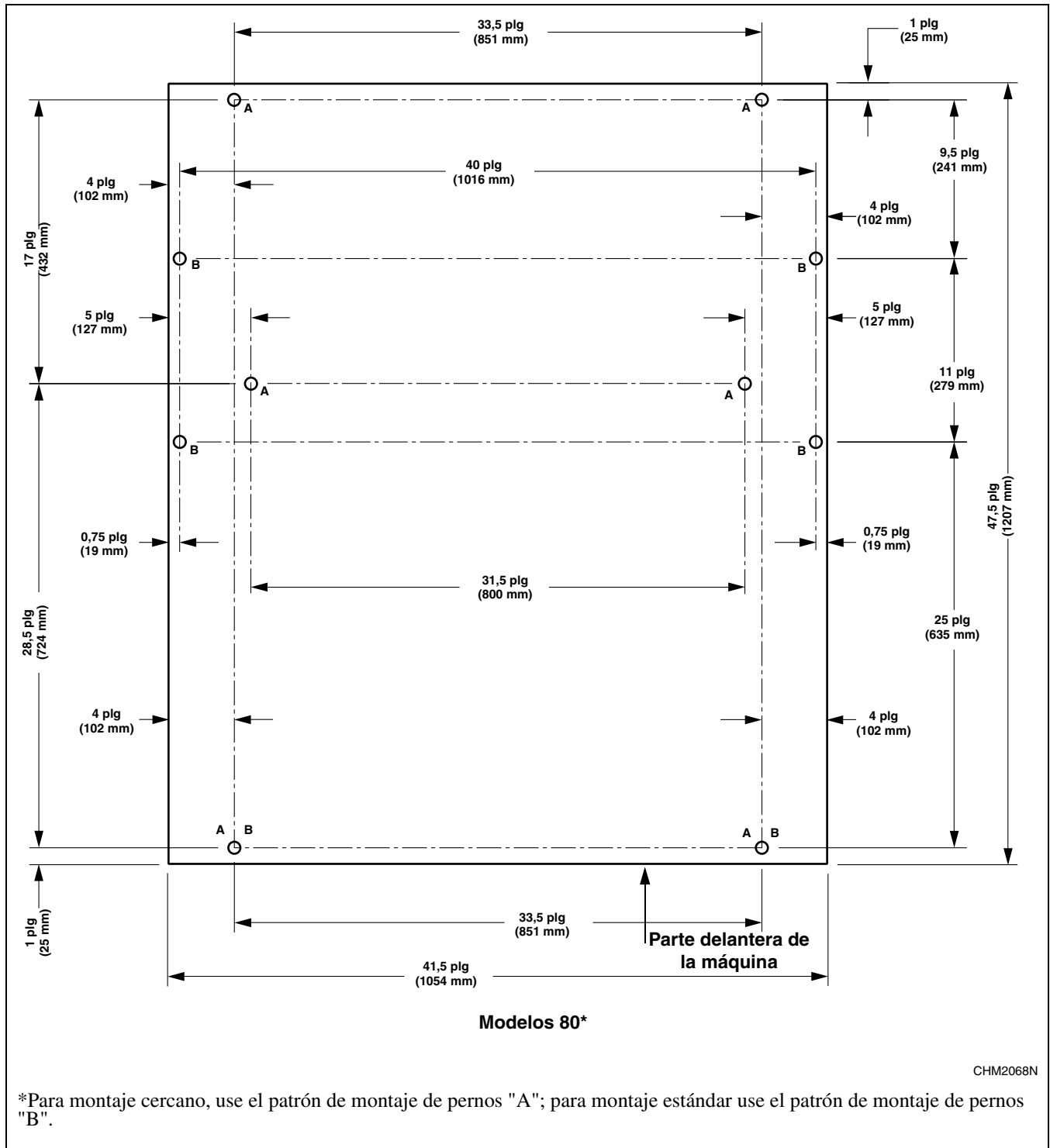

Figura 24

IMPORTANTE: El plano no está a escala

Ubicaciones de los orificios de los pernos de montaje (con bastidores de base elevada)

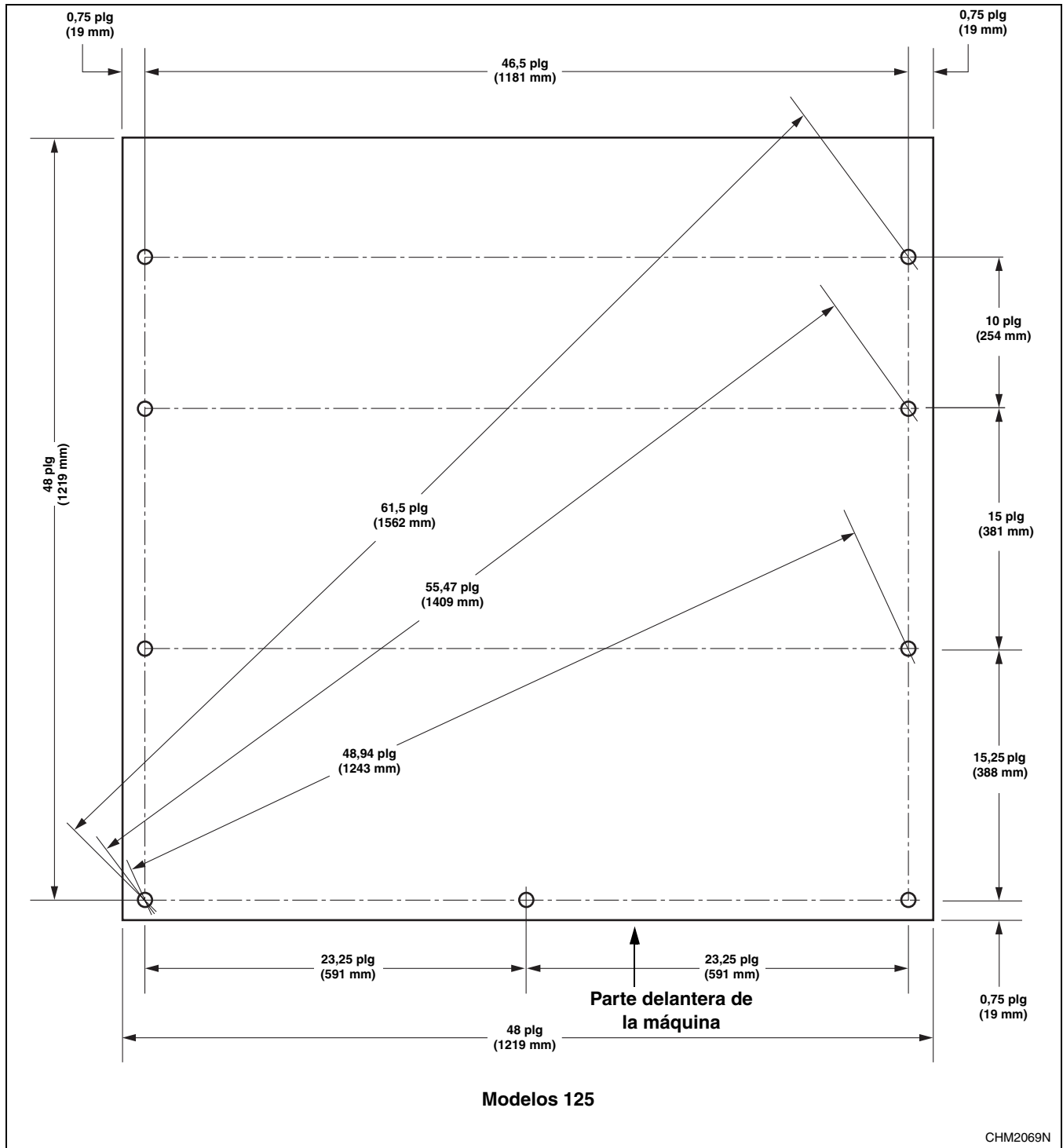

Figura 25

IMPORTANTE: El plano no está a escala

Ubicaciones de los orificios de los pernos de montaje (con bastidores de base elevada)

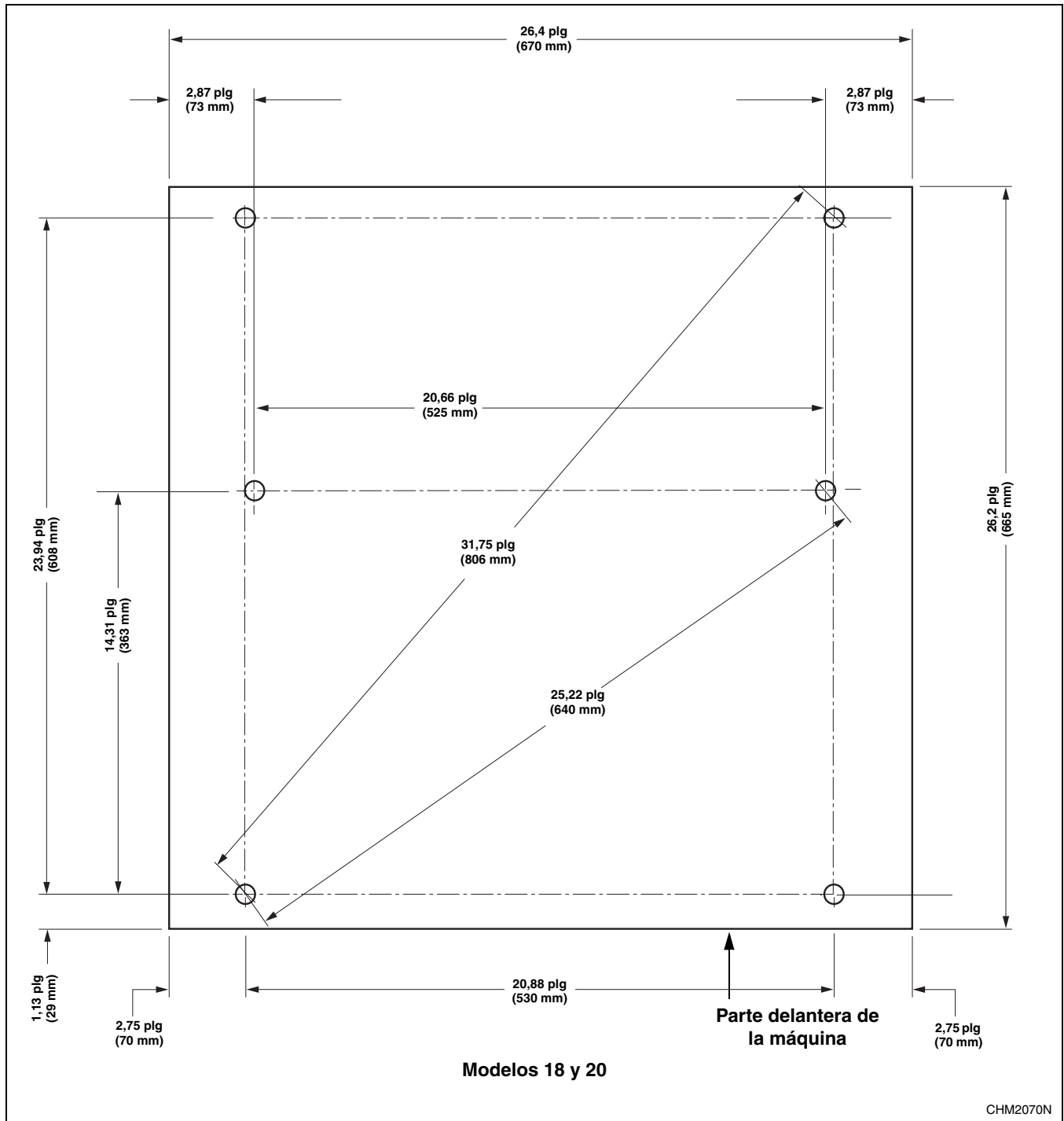

Figura 26

IMPORTANTE: El plano no está a escala

Ubicaciones de los orificios de los pernos de montaje (con bastidores de base elevada)

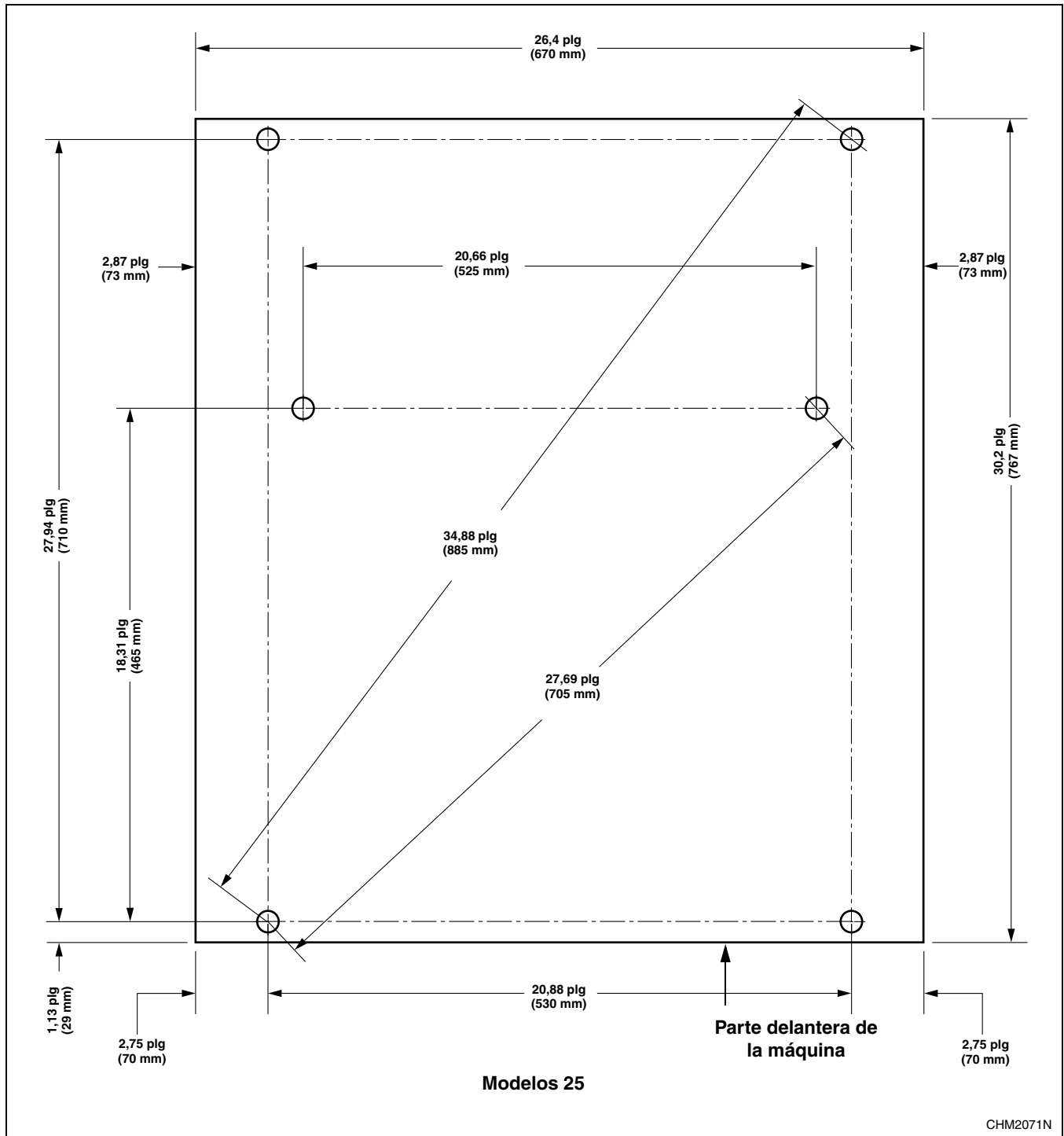

Figura 27

IMPORTANTE: El plano no está a escala

Ubicaciones de los orificios de los pernos de montaje (con bastidores de base elevada)

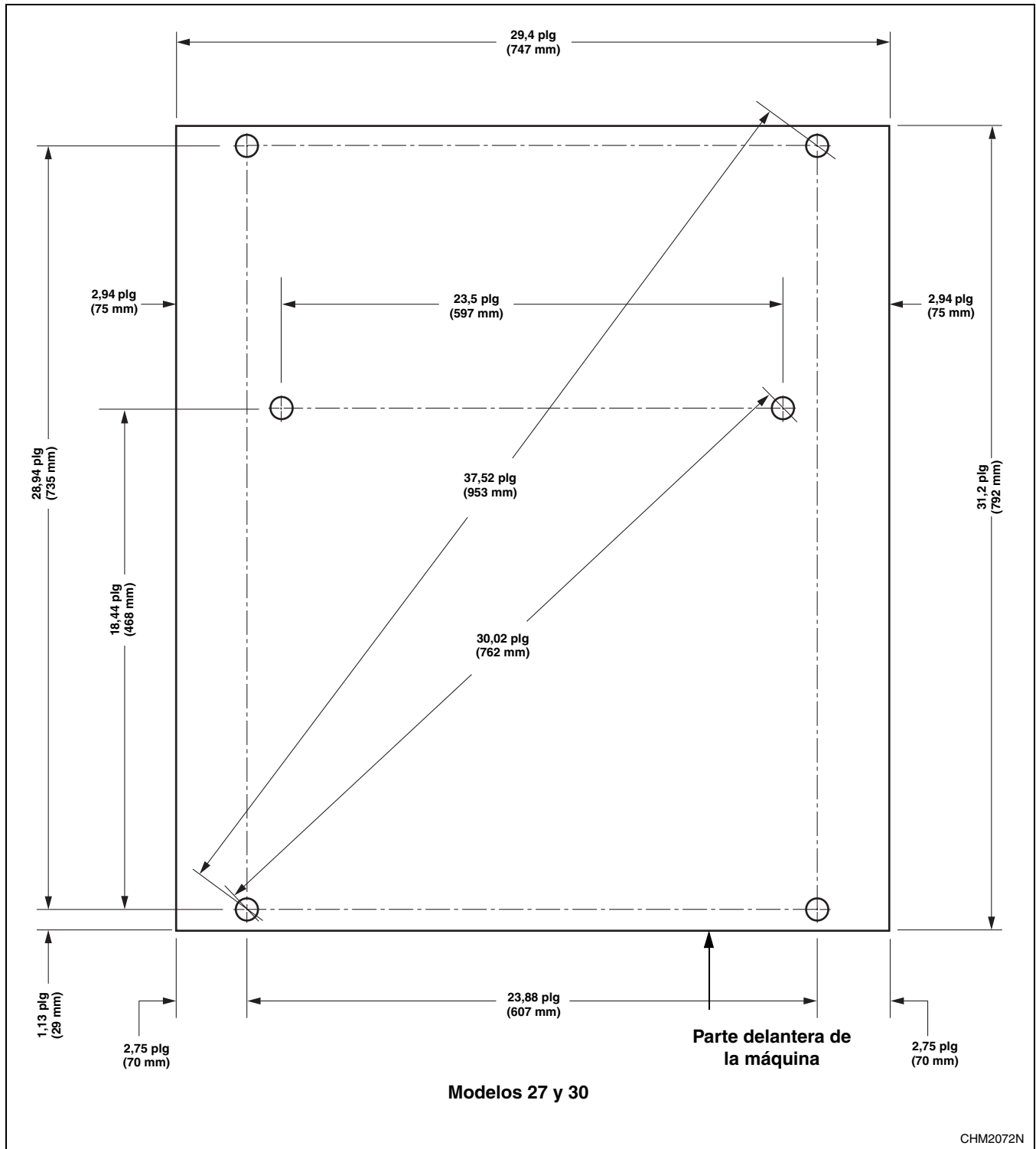

Figura 28

IMPORTANTE: El plano no está a escala

Ubicaciones de los orificios de los pernos de montaje (con bastidores de base elevada)

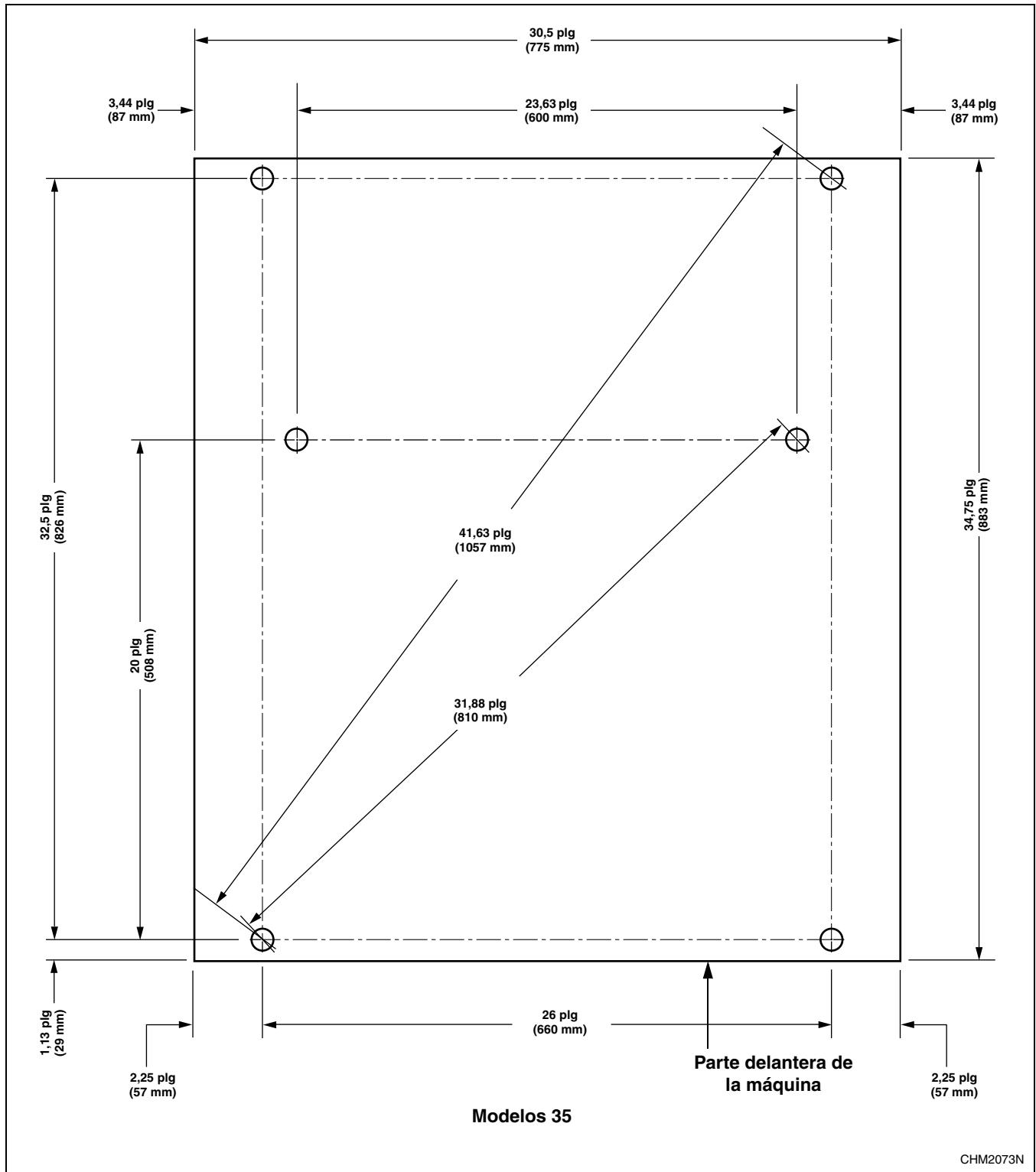

Figura 29

IMPORTANTE: El plano no está a escala

Ubicaciones de los orificios de los pernos de montaje (con bastidores de base elevada)

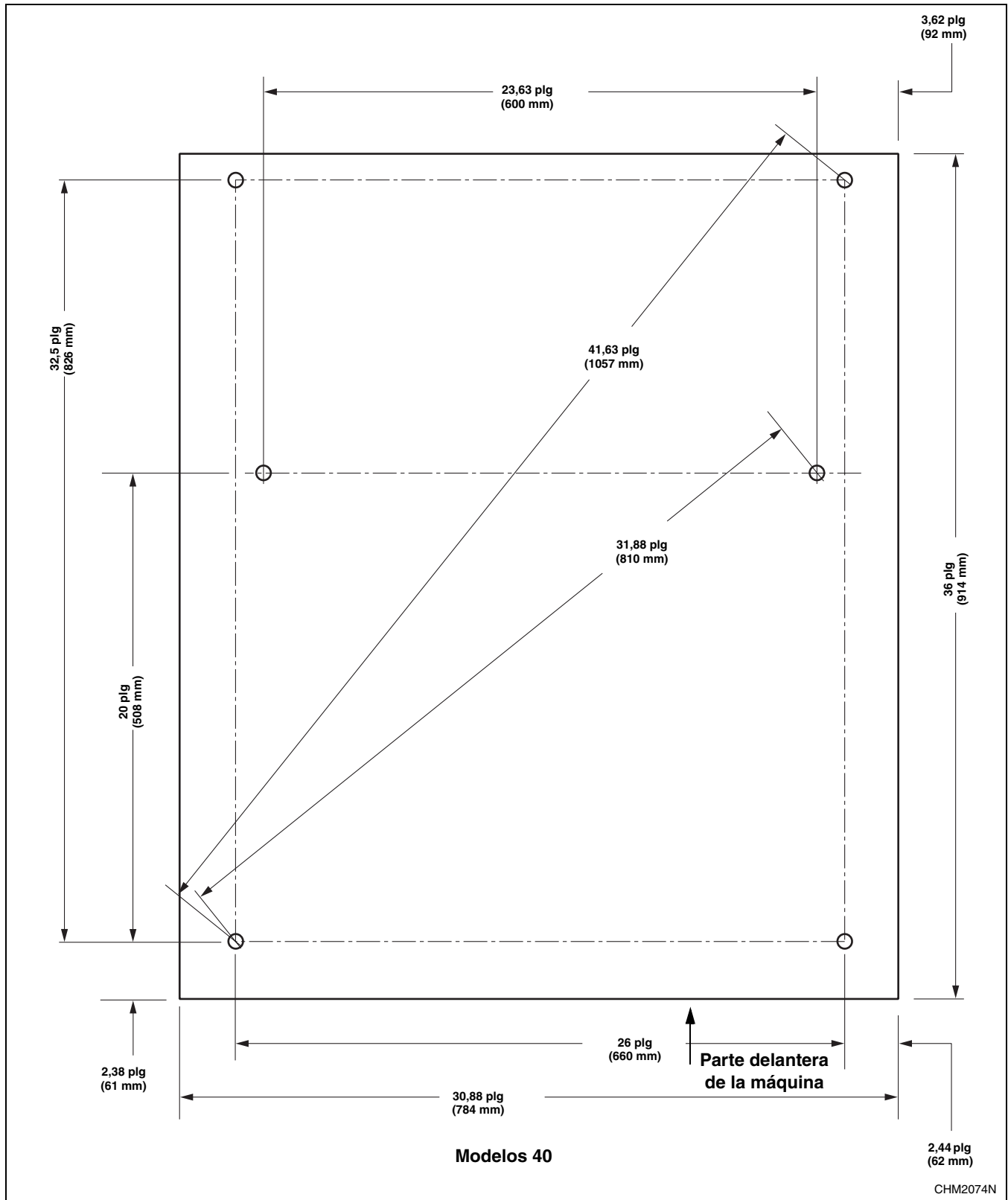

Figura 30

IMPORTANTE: El plano no está a escala

Ubicaciones de los orificios de los pernos de montaje (con bastidores de base elevada)

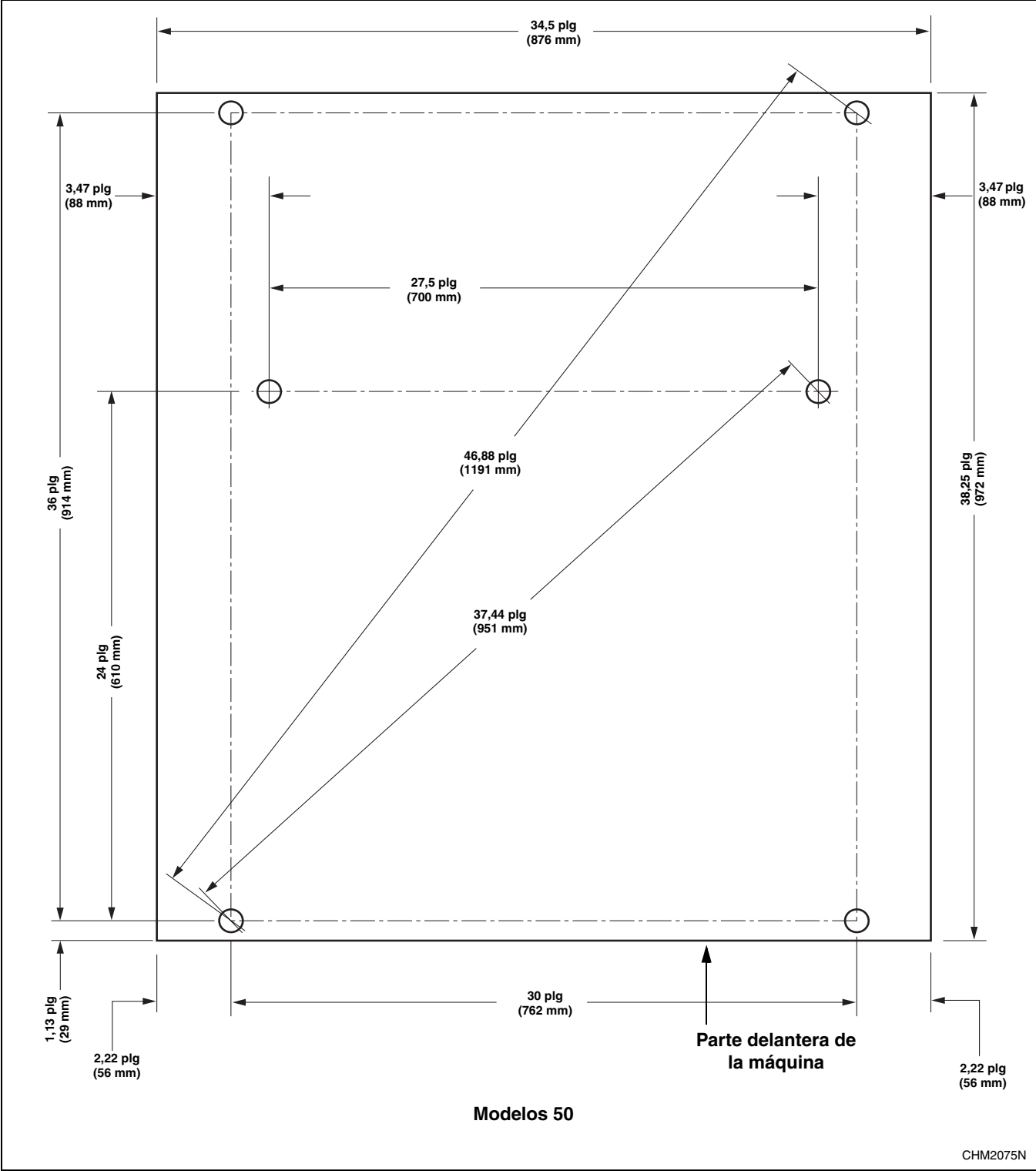

Figura 31

IMPORTANTE: El plano no está a escala

Instalación de bastidor en base elevada

Los bastidores de base elevada construidos en la fábrica están diseñados para cumplir las especificaciones del modelo de lavadora extractoras de 20 a 60, de 2 velocidades, velocidad F, control A y de velocidad variable solamente. Consulte la *Figura 32*. El espacio entre las dos máquinas proporcionado por una base elevada es 0,38 pulg. (9,5 mm) en los modelos de 20, 25, 30 y 60 libras y 0,25 pulg. (6,3 mm) en los modelos de 40 libras.

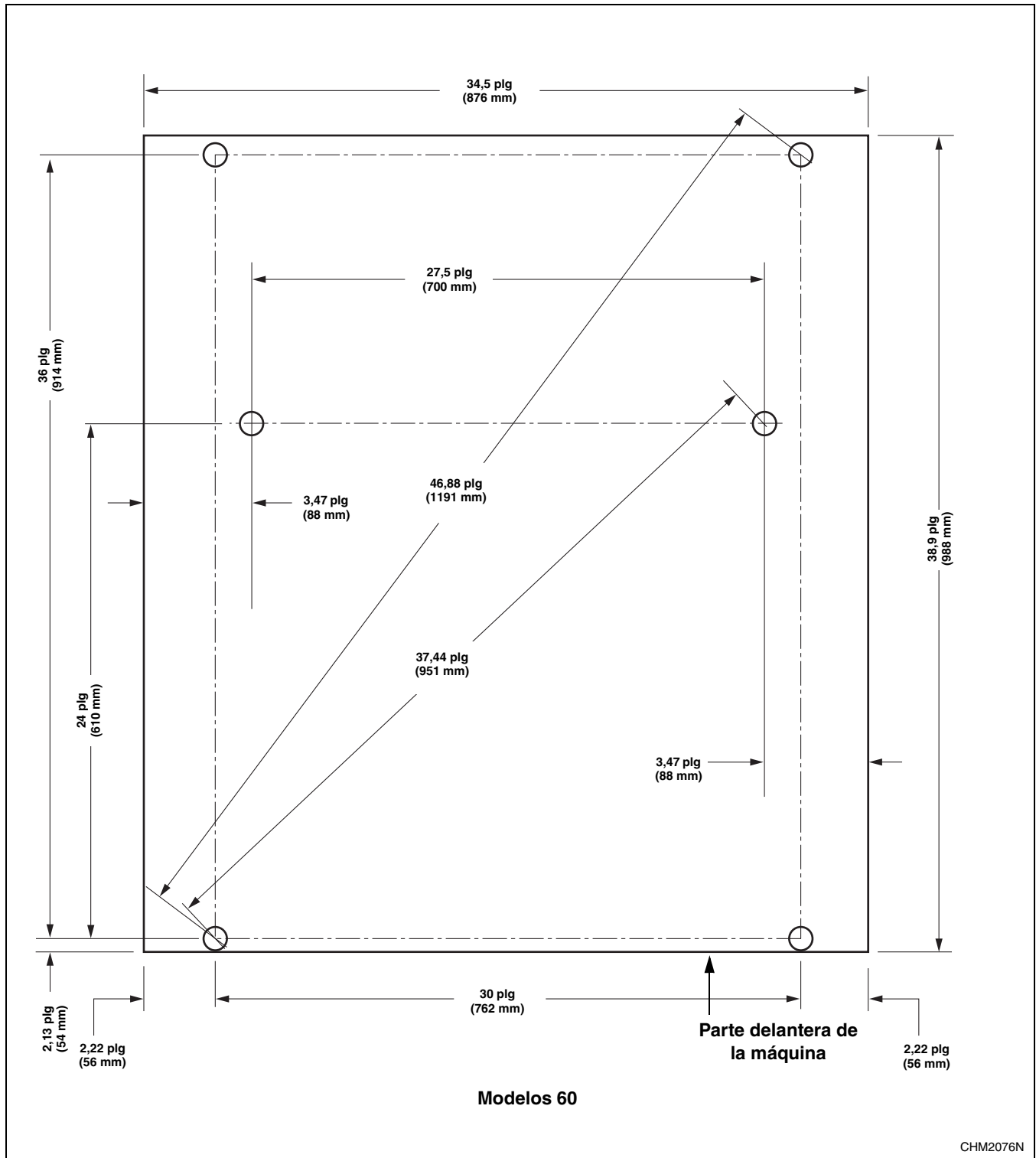

Figura 32

Instalación con bastidor de base elevada

1. Verifique que el piso cumpla con los requisitos indicados en la sección *Cimientos de la máquina*.
2. Use el bastidor de base elevada como plantilla para colocar el bastidor en la ubicación deseada y marcar los agujeros de montaje previamente perforados en el piso.

3. Ajuste el medidor de profundidad de perforación para que coincida con la longitud de los pernos en J, menos 1,5 pulgada (38 mm).
4. Perfore y cincele un agujero cónico suficientemente grande para que acepte el perno en J. Consulte la *Figura 33*.

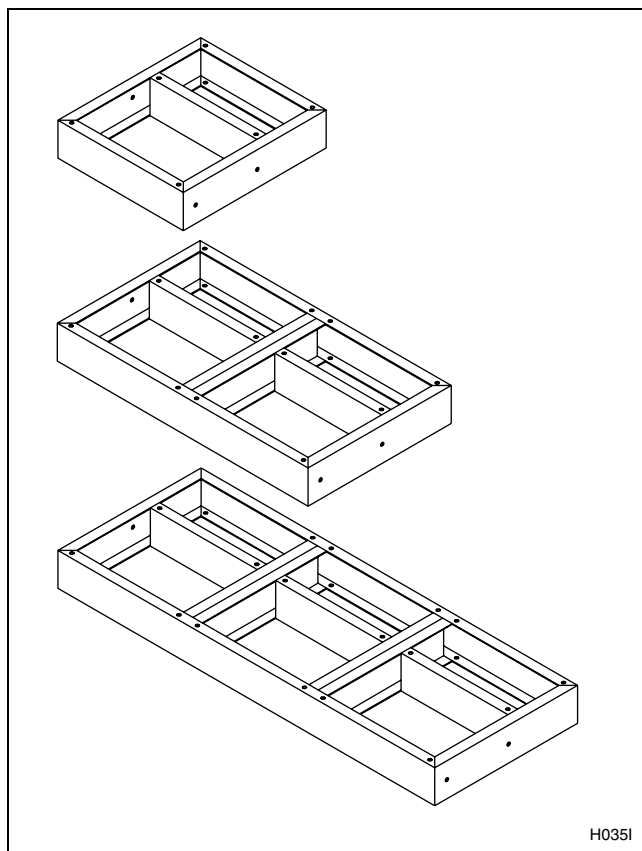

Figura 33

5. Use aire comprimido o una pera de compresión para eliminar los residuos de cada agujero.
6. Verifique que los pernos en J estén en su lugar correcto y que sobresalga 1,5 plg (38 mm) de cada perno en J sobre el piso. Consulte la *Figura 34*.
7. Fije los pernos en J en su lugar usando un compuesto para anclaje industrial aceptado.

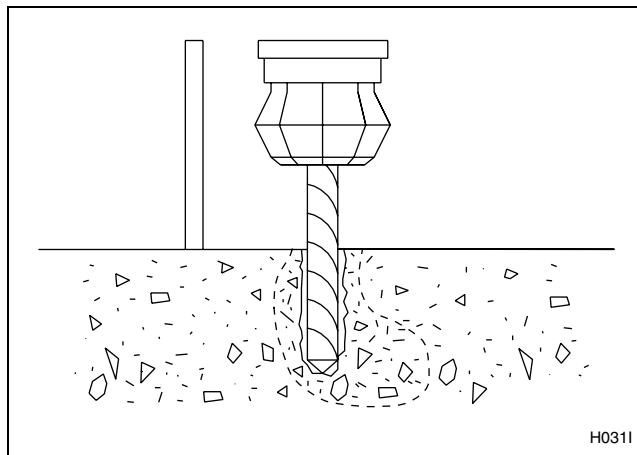

Figura 34

Instalación

8. Levante y nivele el bastidor de la base 0,5 pulg. (13 mm) sobre el suelo en tres puntos, usando espaciadores tales como sujetadores de tuerca.
9. Llene el espacio entre la máquina y el suelo con una lechada de maquinaria no encogible de buena calidad para asegurarse de una instalación estable. Aplique lechada por toda la parte de debajo de todos los componentes del bastidor.
10. Quite los espaciadores con cuidado, permitiendo que el bastidor de base se asiente sobre la lechada mojada.
11. Antes que la lechada se cure completamente, haga una abertura de drenaje en la lechada en la parte trasera del bastidor de la base con un trozo de alambre rígido. Esta abertura debe tener aproximadamente ,5 pulgada (13 mm) de ancho para drenar el agua acumulada debajo de la base de la máquina. **Asegúrese de realizar este paso.**
12. Coloque las arandelas y las tuercas de traba en los pernos en J y apriete las tuercas con la mano al bastidor de base.
13. Después de que la lechada esté completamente seca, apriete las tuercas de traba a incrementos iguales – una tras otra – hasta que todas estén apretadas por igual y el bastidor de base esté bien sujeto al suelo. Consulte la *Figura 14*.
14. Coloque la máquina sobre el bastidor de base, alineando los agujeros de montaje en la máquina con los agujeros correspondientes en el bastidor.
15. Instale un perno, una arandela de seguridad y una tuerca en cada agujero de montaje. Use pernos de montaje de 0,63 pulg. – 18 x 2 grado 5 con tuercas de 0,63 pulg. – 18 grado B y arandelas de seguridad de 0,63 pulg.
16. Apriete manualmente cada tuerca.
17. Apriete dos vueltas las tuercas traseras.
18. Apriete dos vueltas las tuercas delanteras.
19. En los modelos de 25, 27, 30, 35, 40, 50 y 60, apriete firmemente las dos tuercas centrales.
20. Apriete firmemente las dos tuercas delanteras; apriete firmemente las dos tuercas traseras.

NOTA: Compruebe y vuelva a apretar las tuercas de traba después de cinco a diez días de operación y después cada tres meses.

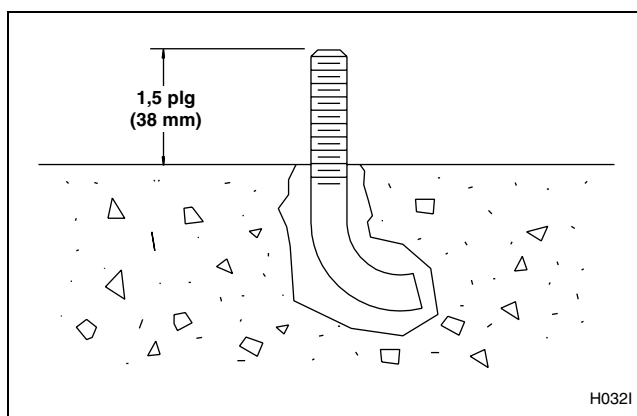
Ajuste de separación para el interruptor de vibración (modelos de velocidad variable y modelos de velocidad fija)

		18, 20	27, 30	35	40	50	60	80	125
Ajuste de separación del interruptor* plg. (mm)	Desconexión	0,015 (0,38)	0,025 (0,64)	0,030 (0,76)	0,020 (0,51)	0,025 (0,64)	0,013 (0,20)	0,009 (0,23)	0,006 (0,15)
Ajuste de separación del interruptor* plg. (mm)	No desconexión	0,025 (0,64)	0,035 (0,89)	0,040 (1,02)	0,030 (0,64)	0,035 (0,89)	0,015 (0,25)	0,011 (0,28)	0,008 (0,20)

* Se debe hacer el ajuste con un calibre de láminas de tipo "PASA-NO PASA". Un valor más bajo no debe hacer desconectar el interruptor. Un valor más alto debe hacer desconectar el interruptor.

Tabla 4

Después de que la máquina haya sido instalada correctamente, la separación del interruptor de vibración deberá ser medida antes de realizar la Prueba de función de control. Localice el espacio que se encuentra entre el interruptor de vibración y la estructura de la máquina. Consulte las *Figura 35* a *Figura 39*. Para comprobar el ajuste de separación del interruptor, proceda de la siguiente manera:

1. Retire el panel frontal en modelos 18-50. Retire el panel posterior en modelos 60-80. Retire la cubierta superior en el modelo 125. El interruptor puede verse en el interior de la esquina inferior derecha del bastidor en A, montado en un soporte. Consulte las *Figura 35* a *Figura 39*.
2. Mida la distancia de la separación cuando el interruptor esté tanto en la posición abierta como en la posición cerrada. Las especificaciones deberán estar en el ajuste mínimo de la separación del interruptor cuando el interruptor esté abierto y en el ajuste máximo de separación del interruptor de seguridad cuando el interruptor esté cerrado. Consulte la *Tabla 4*. Si están distancias no son las correctas, ajuste el interruptor de equilibrio a estos valores.

NOTA: La posición estándar del interruptor es abierta, o no desconectada.

3. Apriete las tuercas de la extensión del interruptor después de haber ajustado la separación. Mida la distancia de separación para verificar la exactitud del ajuste.
4. Vuelva a instalar cualquier panel que se haya quitado.

Instalación

Para máquinas de capacidad de 18, 20, 25, 27,
30 y 35 libras



Figura 35

Para máquinas de velocidad variable y
máquinas de velocidad fija de capacidad de 40
y 50 libras

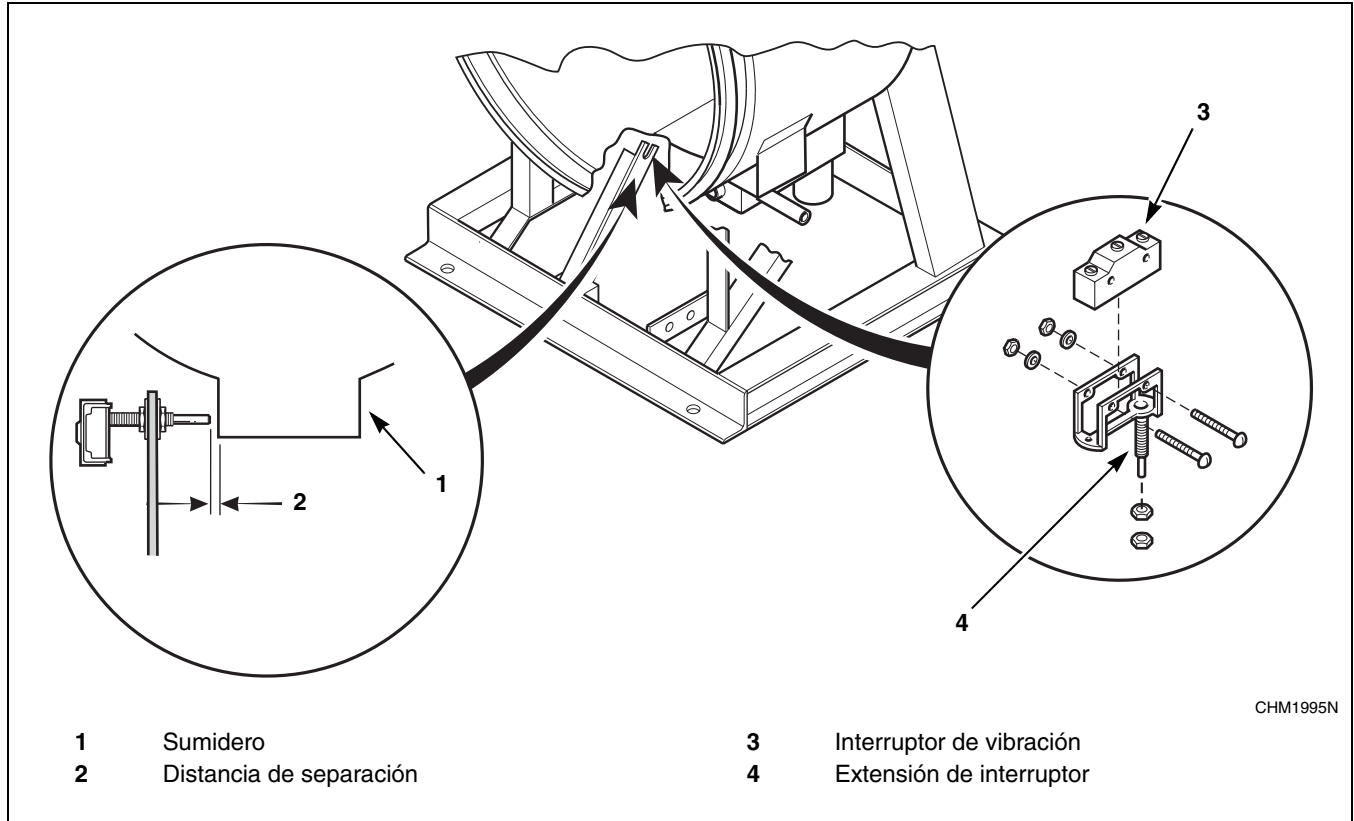

Figura 36

Instalación

Para máquinas de velocidad variable y
máquinas de velocidad fija de capacidad de 60
libras

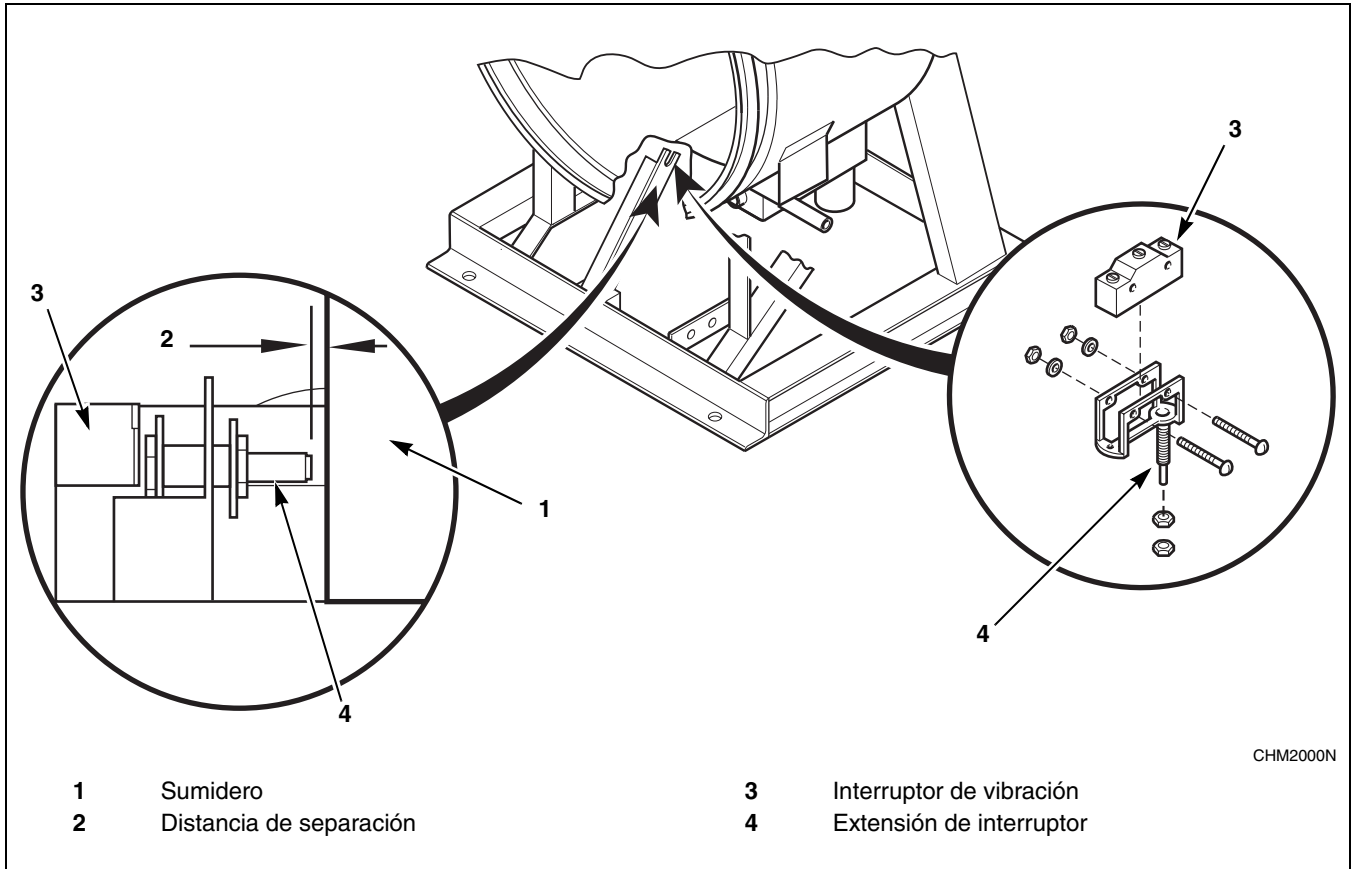

Figura 37

Para máquinas de capacidad de 80 libras

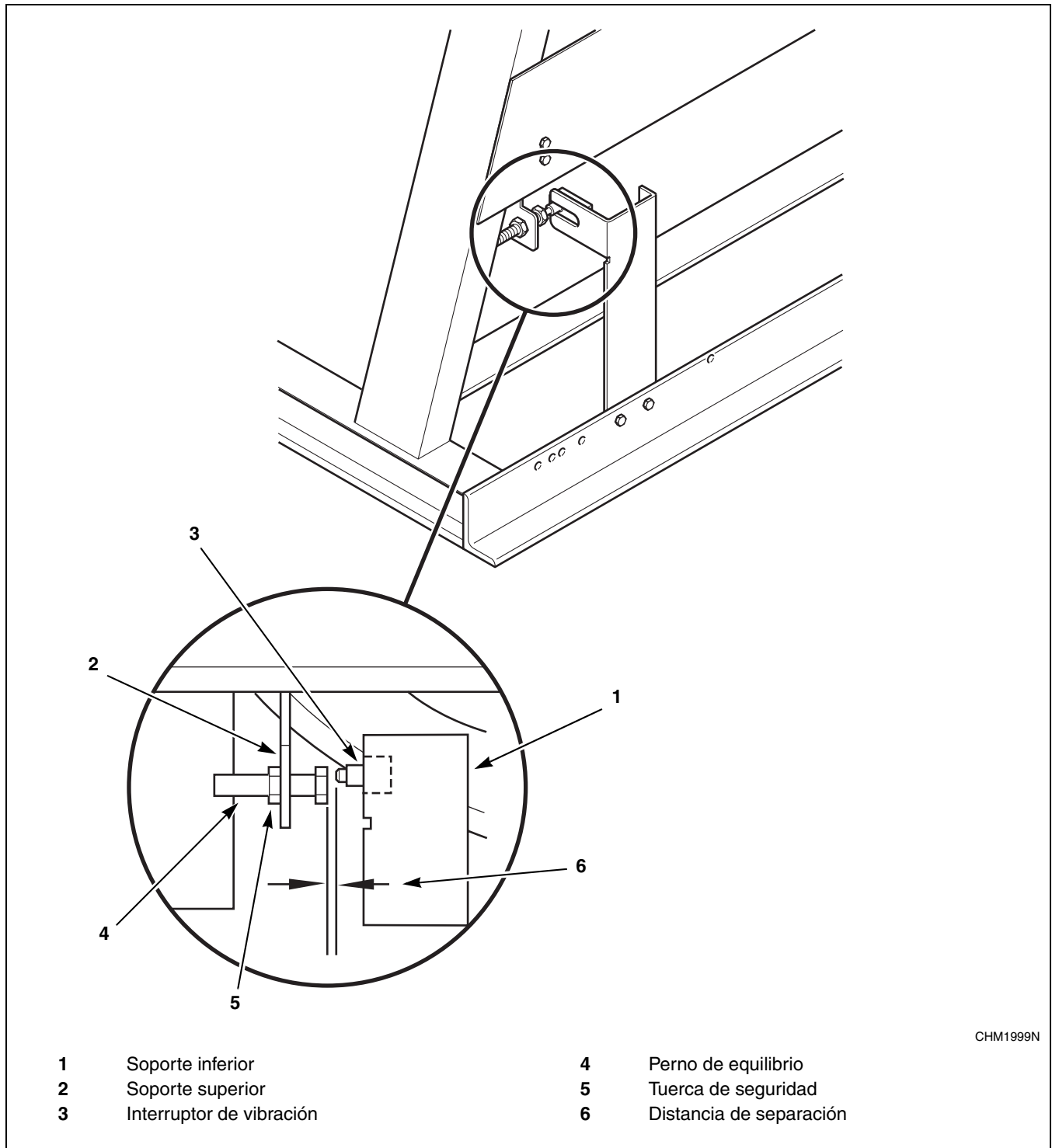

Figura 38

Instalación

Para máquinas de capacidad de 125 libras

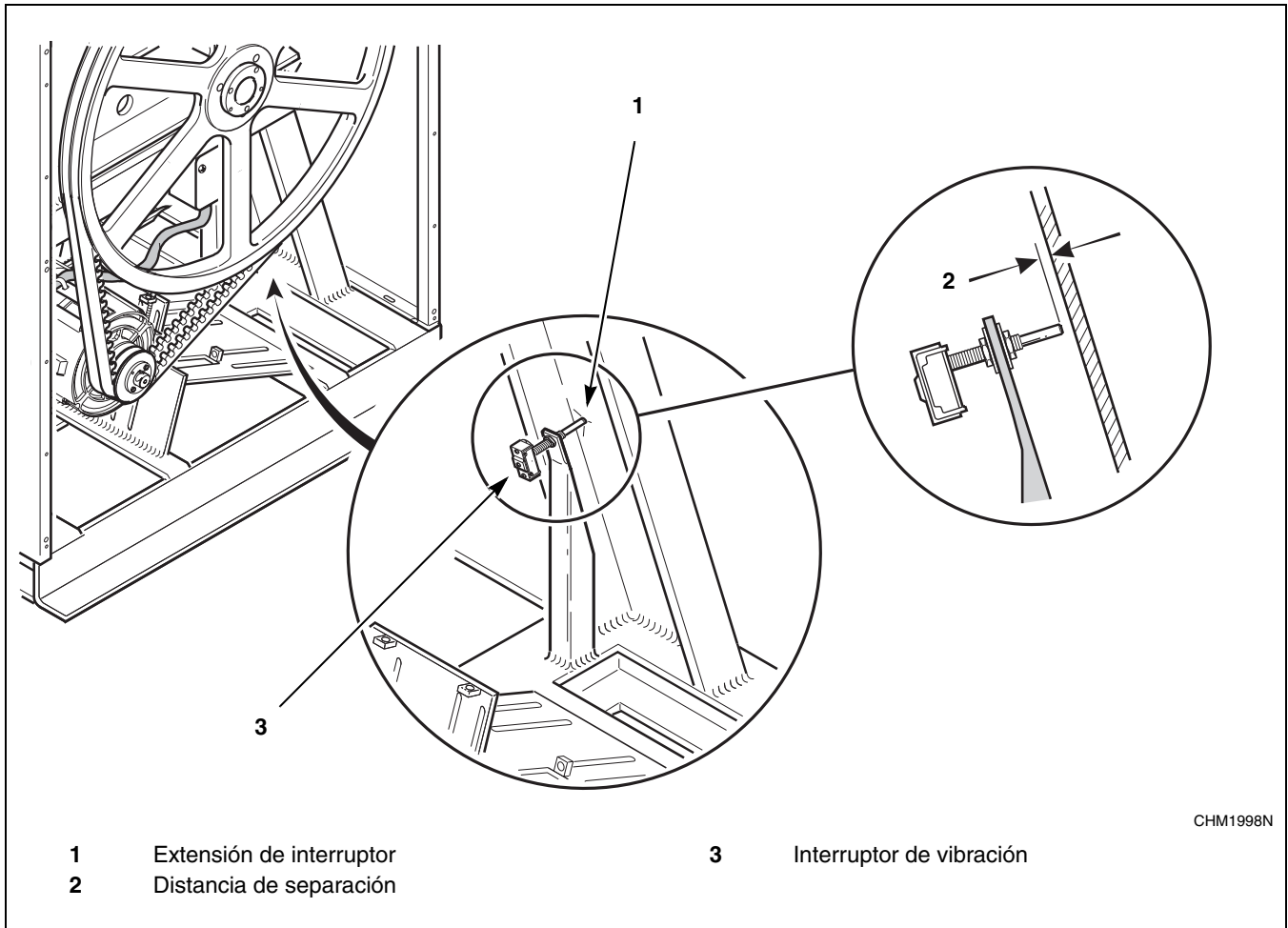

Figura 39

Conexión de desagüe

Figura 40 y Figura 41 muestran instalaciones típicas de canal y la tubería de drenaje.

Conecte la salida de drenaje a un sistema de drenaje ventilado usando una conexión flexible solamente. El sistema de desagüe deberá ser ventilado para evitar que se produzca un efecto de sifón o de bloqueo de aire.

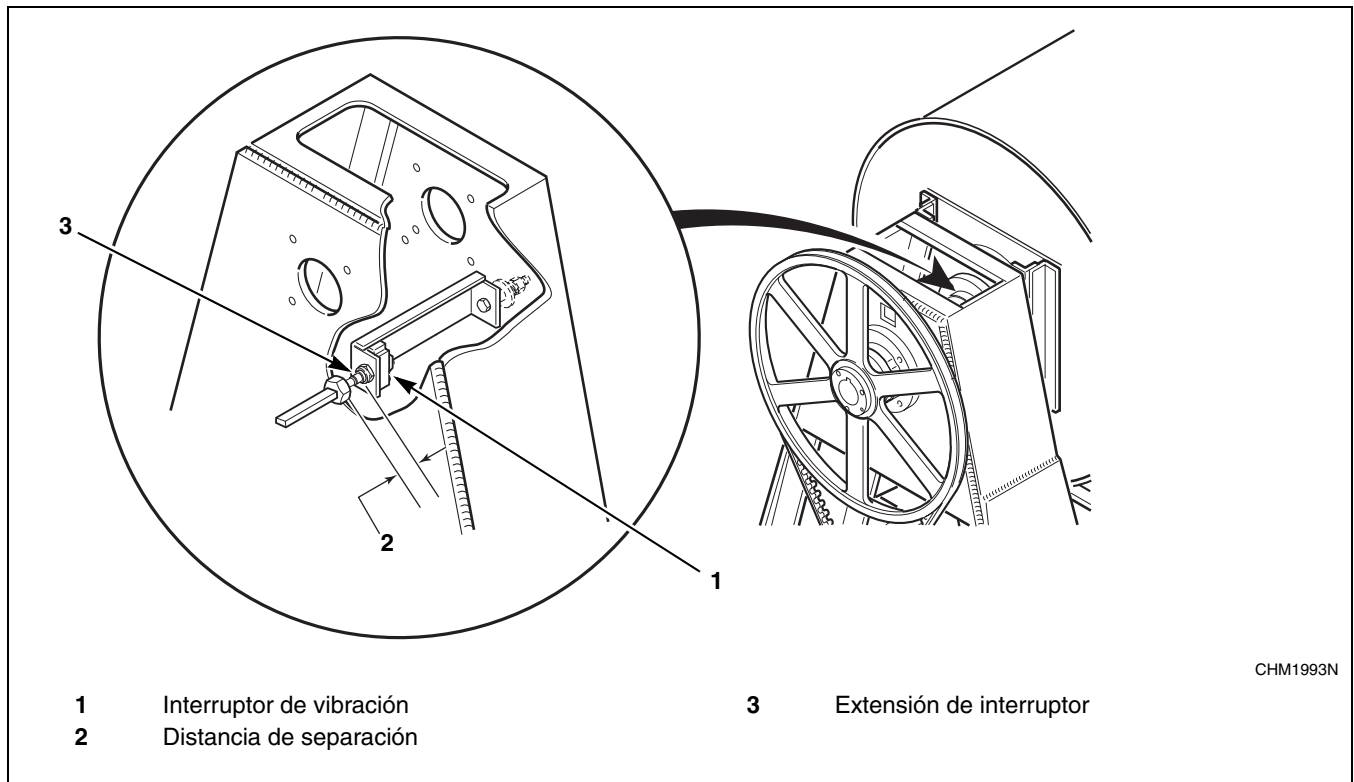
Utilice el adaptador de caucho suministrado y abrazaderas para hacer la transición del desagüe de la máquina a las tuberías PVC de catálogo 40 (modelos 20, 25 y 30) de 2 pulgadas a las tuberías PVC de catálogo 40 de 3 pulgadas (modelos 40, 60 y 80).

Si no se dispone de un desagüe de tamaño apropiado o no es práctico, se requerirá un cámara de compensación. Se debe usar una cámara de compensación con una bomba de sumidero cuando no sea posible drenar por gravedad, tal como en las instalaciones por debajo del nivel del suelo.



Figura 40



Figura 41

Conexión del desagüe a la bomba

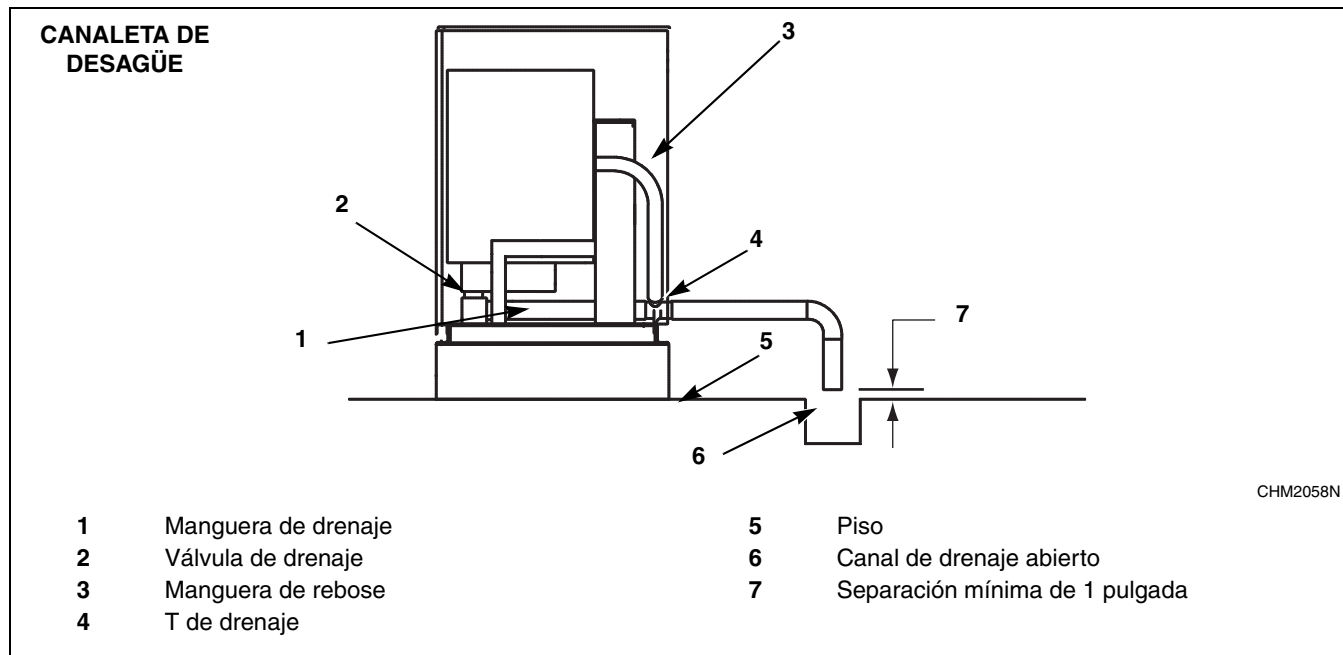
NOTA: Esto es sólo para los modelos con una opción de drenaje por bomba.

En el tubo vertical de desagüe o en el tubo de desagüe debe caber una manguera de desagüe con un diámetro exterior mínimo de 3,8 cm (1,5 plg). Consulte la *Figura 42*. La manguera de desagüe debe quedar suelta dentro del tubo vertical de desagüe (no debe quedar ajustada). Nunca instale la manguera de desagüe en un sistema de desagüe “sellado” ya que el aire no puede escapar y evita que el agua salga de la lavadora. Los sistemas sellados de desagüe también pueden permitir que el agua sea bombeada de regreso a la lavadora. Ambas condiciones pueden dar como resultado que la lavadora se derrame.

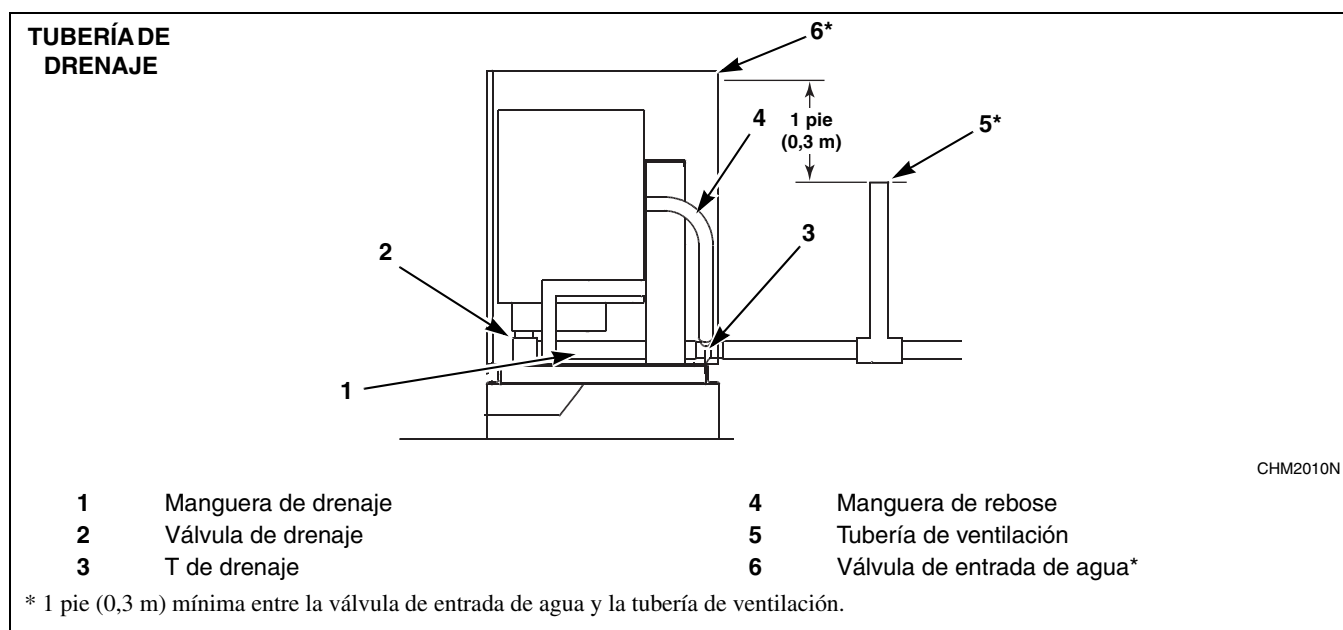

Figura 42

Antes de desviarse de los procedimientos de instalación especificados, el cliente o el instalador debe ponerse en contacto con el distribuidor.

IMPORTANTE: Al aumentar la longitud de la manguera de desagüe, instalar codos o doblar la manguera se disminuye el flujo de desagüe y se aumenta el tiempo de desagüe, impidiendo el buen funcionamiento de la máquina.

Consulte la *Tabla 5* para obtener información de desagüe según capacidad.

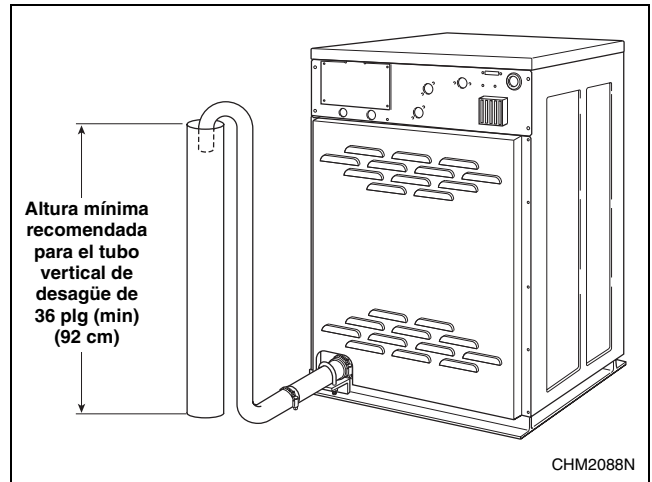
NOTA: La instalación de máquinas adicionales requerirá conexiones de drenaje mayores. Consulte la *Tabla 6*.

Información de drenaje									
	18, 20	25	27, 30	35	40	50	60	80	125
Tamaño de la conexión de drenaje, D.I.	2 plg (51 mm)	2 plg (51 mm)	2 plg (51 mm)	2 plg (51 mm)	3,5 plg* (89 mm)	3,5 plg* (89 mm)	3,5 plg* (89 mm)	3,5 plg* (89 mm)	3,5 plg* (89 mm)
Número de salidas de desagüe	1	1	1	1	1	1	1	1	1
Capacidad de flujo de drenaje	20 gal/min (76 l/min)	25 gal/min (95 l/min)	25 gal/min (95 l/min)	35 gal/min (132 l/min)	45 gal/min (170 l/min)	50 gal/min (189 l/min)	55 gal/min (151 l/min)	50 gal/min (189 l/min)	70 gal/min (265 l/min)
Tamaño recomendado del foso de drenaje	1,80 ft ³ (51 l)	2,36 ft ³ (66,8 l)	2,50 ft ³ (70,3 l)	3,14 ft ³ (88,9 l)	4,14 ft ³ (117 l)	4,52 ft ³ (128 l)	5,35 ft ³ (151 l)	5,90 ft ³ (169 l)	13 ft ³ (368 l)

* También funciona con una tubería de PVC de diámetro exterior de 3 plg (76 mm), si está conectada al interior del conector de la T de desagüe.

Tabla 5

Tamaño mínimo de la tubería de drenaje, D.I.					
Modelo	Número de máquinas				
	1	2	3	4	5
18, 20	2 plg (51 mm)	3 plg (76 mm)	3 plg (76 mm)	4 plg (102 mm)	4 plg (102 mm)
25	2 plg (51 mm)	3 plg (76 mm)	3 plg (76 mm)	4 plg (102 mm)	4 plg (102 mm)
27, 30	2 plg (51 mm)	3 plg (76 mm)	3 plg (76 mm)	4 plg (102 mm)	4 plg (102 mm)
35	3 plg (76 mm)	3 plg (76 mm)	3,5 plg (89 mm)	4 plg (102 mm)	4 plg (102 mm)
40	3 plg (76 mm)	4 plg (102 mm)	4 plg (102 mm)	4 plg (102 mm)	6 plg (152 mm)
50	3 plg (76 mm)	4 plg (102 mm)	4 plg (102 mm)	4 plg (102 mm)	6 plg (152 mm)
60	3 plg (76 mm)	4 plg (102 mm)	4 plg (102 mm)	4 plg (102 mm)	6 plg (152 mm)
80, 125	4 plg (102 mm)	6 plg (152 mm)	6 plg (152 mm)	8 plg (203 mm)	8 plg (203 mm)

Tabla 6

Instalación

Requisitos de la conexión de agua

El suministro de las conexiones debe provenir de tuberías de agua caliente y fría que tengan como tamaños mínimos los indicados en la *Tabla 8*. La instalación de máquinas adicionales requerirá tuberías de agua proporcionalmente mayores.

Para conectar el suministro de agua a la máquina con mangueras de goma, use el siguiente procedimiento:

1. Antes de instalar las mangueras, enjuague el sistema de agua durante al menos 2 minutos.
2. Revise los filtros de las mangueras de entrada de la máquina para ver si el ajuste es adecuado y si están limpios antes de conectarlas.
3. Cuelgue las mangueras formando un anillo grande; no deje que se retuerzan.

Si se necesitan mangueras más largas, use mangueras flexibles con filtros de rejilla.

Montaje fijo en gabinete Información sobre el suministro de agua	
Tamaño de la conexión de entrada de agua, plg (mm)	,75 (19)
Número de entradas de agua	2
Presión recomendada en psi (bares)	30 - 85 (2 - 5,7)
Capacidad de caudal de entrada, gal/min (l/min) (80 psi)	12 (45)

Tabla 7

Diámetro de las tuberías de suministro de agua			
Modelo	Número de máquinas	Tamaño de tuberías de suministro	
		Principal	Caliente/Frío
18 - 60	1	,75 plg (19 mm)	,75 plg (19 mm)
	2	1 plg (25 mm)	,75 plg (19 mm)
	3	1,25 plg (32 mm)	1 plg (25 mm)
	4	1,5 plg (38 mm)	1 plg (25 mm)
80	1	1 plg (25 mm)	,75 plg (19 mm)
	2	1,5 plg (38 mm)	1 plg (25 mm)
	3	2 plg (50 mm)	1,25 plg (32 mm)
	4	2 plg (50 mm)	1,5 plg (38 mm)
125	1	1,5 plg (38 mm)	1 plg (25 mm)
	2	2 plg (50 mm)	1,5 plg (38 mm)
	3	2 plg (50 mm)	2 plg (50 mm)
	4	2,5 plg (70 mm)	2 plg (50 mm)

Tabla 8

Deberán instalarse amortiguadores de aire apropiados en las líneas de suministros para evitar el “martilleo”. Consulte la *Figura 43*.



Figura 43

ADVERTENCIA

Para evitar lesiones personales, la temperatura recomendada del agua de entrada no debe ser superior a 125° Fahrenheit (51° centígrados).

W709SP

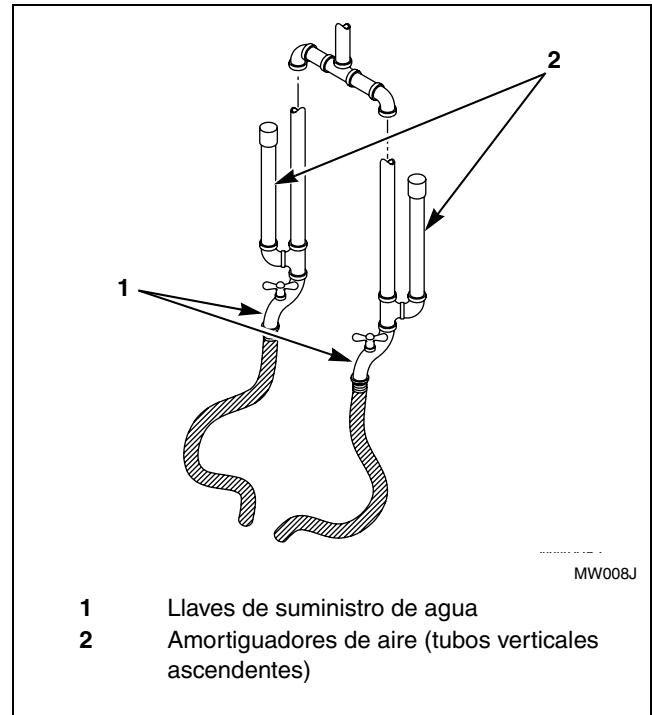
Requisitos de instalación eléctrica

IMPORTANTE: Las clasificaciones eléctricas están sujetas a cambios. Consulte la calcomanía de número de serie para obtener información específica de la clasificación eléctrica de su máquina.

	ADVERTENCIA
<p>Voltaje peligroso. Puede ocasionar sacudidas por descargas, quemaduras o la muerte. Permita que la corriente eléctrica a la máquina esté desconectada durante dos minutos antes de trabajar en o cerca del rectificador inversor de CA.</p>	
<small>W359SP</small>	

	ADVERTENCIA
<p>Hay voltajes peligrosos en la caja o cajas de control eléctrico y en las terminales del motor. Solamente personal cualificado familiarizado con los procedimientos de pruebas eléctricas, equipo de análisis, y precauciones de seguridad deben intentar realizar ajustar y resolver problemas. Desconecte la corriente antes de quitar la tapa de la caja de control y antes de tratar de efectuar cualquier procedimiento de servicio.</p>	
<small>SW005R1SP</small>	

	ADVERTENCIA
<p>Voltaje peligroso. Puede ocasionar sacudidas por descargas, quemaduras o la muerte. Verifique que haya un alambre de conexión a tierra (de una conexión adecuada) conectado a la lengüeta de conexión que está cerca del bloque de terminales de alimentación en esta máquina.</p>	
<small>W360SP</small>	

Las máquinas equipadas con un inversor de CA requieren una fuente de alimentación limpia sin aumentos súbitos de voltaje. Use un monitor de voltaje para verificar la alimentación eléctrica de entrada. La compañía eléctrica local del cliente puede proporcionar un monitor de este tipo.

Requisitos de voltaje de entrada

Si el voltaje de entrada supera el voltaje nominal máximo, solicite a la compañía de servicio eléctrico que reduzca el voltaje. En caso de voltajes mayores o menores a las especificaciones listadas, comuníquese con Servicio al Cliente o con un distribuidor para obtener recomendaciones sobre transformadores de tablero/refuerzo. Consulte la sección *Especificaciones eléctricas*.

Si la máquina está diseñada para servicio de cuatro cables, la compañía de servicio eléctrico debe proporcionar un cable neutro.

Si se usa un sistema de suministro delta en un modelo de cuatro cables, conecte el cable de alta tensión al terminal L3.

IMPORTANTE: La garantía de Alliance Laundry Systems no cubre componentes que fallan como resultado de una alimentación eléctrica inadecuada.

IMPORTANTE: Las conexiones incorrectas dañan el equipo y anulan la garantía.

IMPORTANTE: Para máquinas con voltaje X: Si la alimentación de entrada es monofásica, conecte L1 a R en el bloque de terminales y L2 a S en el bloque de terminales. Deje T desconectado en el bloque de terminales de entrada. Si la alimentación de entrada es trifásica, conecte L1, L2 y L3 a R, S y T en el bloque de terminales.

	ADVERTENCIA
<p>Nunca toque las conexiones o los componentes del mando inversor de CA a menos de que haya desconectado la corriente eléctrica y que la luz del diodo indicador de CHARGE (carga) esté apagada. El mando inversor de CA retiene voltaje potencialmente mortal durante algún tiempo después de que se desconecta la corriente. No existen piezas a las que el usuario pueda dar servicio dentro del mando inversor de CA. Si se altera o toca indebidamente el mando se anula la garantía.</p>	
<small>SW009SP</small>	

	PELIGRO
<p>Velocidad de giro peligrosa. Causará lesiones graves al controlar el rectificador inversor de CA con una unidad de parámetro, ya que en estas condiciones se anulan las características de seguridad y se permite que la canasta gire a alta velocidad mientras la puerta está abierta. Coloque un aviso grande frente a la máquina para advertir a las personas del peligro inminente.</p>	
<small>W361SP</small>	

Disyuntores

Las máquinas monofásicas requieren un disyuntor de tiempo inverso monofásico. Las máquinas trifásicas y las máquinas de velocidad variable requieren un disyuntor de tiempo inverso trifásico separado para prevenir el daño al motor por desconexión de todos los cables si se pierde la conexión de uno de ellos accidentalmente. Vea la calcomanía de la placa de identificación situada en la parte trasera de la máquina. Consulte la *Tabla 9* hasta la *Tabla 18* en esta sección para obtener información sobre los requisitos de disyuntores según modelos específicos.

Especificaciones de conexión

IMPORTANTE: La conexión debe realizarla un electricista cualificado usando el diagrama de cableado proporcionado con la máquina, o según las normas europeas para equipo con aprobación de CE.

Conecte la máquina a un ramal individual que no esté compartido con el sistema de iluminación u otros equipos. Proteja la conexión en un conducto flexible a prueba de agua o aprobado. Deben instalarse conductores de cobre y del tamaño correcto según el National Electric Code (NEC) y otros códigos aplicables.

Use los tamaños de cables indicados en la tabla de especificaciones eléctricas para tramos de hasta 50 pies (15 m). Use el tamaño más grande siguiente para tramos de 50 a 100 pies (15 a 30 m). Use dos tamaños más grandes para tramos mayores que 100 pies (30 m).

Puesta a tierra

Para seguridad personal y una operación apropiada, la máquina debe estar conectada a tierra según los códigos estatales y locales. Si dichos códigos no están disponibles, la puesta a tierra debe realizarse según el National Electric Code, artículo 250 (edición actual). La conexión a tierra deberá estar en buenas condiciones, y no hacerse a un conducto o tubos de agua.

No conecte la conexión a tierra a un cable neutro (cable blanco N) en la tira de terminales.

Dispositivo de adición de fases

Si no hay un servicio trifásico disponible para un modelo de 2 velocidades y se utiliza un Roto-Phase u otro dispositivo de adición de fases, conecte el cable artificial al terminal L3 en la caja de conexiones de alimentación de entrada.

IMPORTANTE: No use un dispositivo de adición de fases en una máquina de velocidad variable.

Protector de sobrecarga térmica

Las máquinas de dos velocidades tienen protectores de sobrecarga térmica en los bobinados del motor de impulsión y un fusible separado para el circuito de control.

Para las máquinas de velocidad variable, el impulsor de CA proporciona protección contra sobrecarga para el motor impulsor.

Especificaciones eléctricas Modelos de capacidad de 18 y 20 libras												
Designación de voltaje					Estándar				Calentamiento eléctrico			
Código	Voltaje	Ciclo	Fase	Alambre	Amperaje de carga plena	Interruptor automático	AWG	mm ²	Amperaje de carga plena	Interruptor automático	AWG	mm ²
Modelos de 2 velocidades												
B	120	60	1	2	16	20	12	4,0	No disponible			
C	380 – 415	50	3	4	4	15	14	2,5	14	15	14	2,5
D	220 – 240	50	3	3	4	15	14	2,5	24	30	10	6
E	220 – 240	50	1	2	10	20	12	4,0	40	50	6	16
F	440 – 480	60	3	3	4	15	14	2,5	16	20	12	4
J	200	50	3	3	3	15	14	2,5	20	30	10	6
O	208 – 240	60	3	3	5	15	14	2,5	24	30	10	6
Y	208 – 240	60	1	2	10	15	14	2,5	42	50	6	16
Modelos de velocidad variable												
Q	200 – 240	50/60	3	3	4	15	14	3x2,5	23	25	10	3x6

NOTA: Los tamaños de los cables mostrados son para cobre, THHN, conductor de 90°C según el artículo 310 de NEC.

Tabla 9

Especificaciones eléctricas Modelos de 25 libras de capacidad												
Designación de voltaje					Estándar				Calentamiento eléctrico			
Código	Voltaje	Ciclo	Fase	Alambre	Amperaje de carga plena	Interruptor automático	AWG	mm ²	Amperaje de carga plena	Interruptor automático	AWG	mm ²
Modelos de 2 velocidades												
C	380 – 415	50	3	4	4	15	14	2,5	15	20	12	4,0
D	220 – 240	50	3	3	6	15	14	2,5	24	30	10	6,0
E	220 – 240	50	1	2	10	20	12	4,0	42	50	6	16,0
F	440 – 480	60	3	3	4	15	14	2,5	16	20	12	4,0
J	200	50	3	3	5	15	14	2,5	21	30	10	6,0
O	208 – 240	60	3	3	6	15	14	2,5	24	30	10	6,0
Y	208 – 240	60	1	2	10	20	12	4,0	42	50	6	16,0

NOTA: Los tamaños de los cables mostrados son para cobre, THHN, conductor de 90°C según el artículo 310 de NEC.

Tabla 10

Instalación

Especificaciones eléctricas Modelos de 27 libras de capacidad												
Designación de voltaje					Estándar				Calentamiento eléctrico			
Código	Voltaje	Ciclo	Fase	Alambre	Amperaje de carga plena	Interruptor automático	AWG	mm ²	Amperaje de carga plena	Interruptor automático	AWG	mm ²
Modelos de 2 velocidades												
C	380-415	50	3	4	4	15	14	2,50	15	15	14	2,50
D	220-240	50	3	3	6	15	14	2,50	24	25	10	6,00
E	220-240	50	1	2	10	20	12	4,00	42	45	6	16,0
F	440-480	60	3	3	4	15	14	2,50	16	20	12	4,00
O	208-240	60	3	3	7	15	14	2,50	25	25	10	6,00
U	380	50	3	4	4	15	14	2,50	15	15	14	2,50
	240	50	3	3	6	15	14	2,50	24	25	10	6,00
Y	208-240	60	1	2	10,5	20	12	4,00	No disponible			
Modelos de velocidad variable												
O	208-240	60	3	3	4,8	15	14	2,50	No disponible			
Y	208-240	60	1	2	4,8	15	14	2,50	No disponible			

NOTA: Los tamaños de los cables mostrados son para cobre, THHN, conductor de 90°C según el artículo 310 de NEC.

Tabla 11

Especificaciones eléctricas Modelos de 30 libras de capacidad												
Designación de voltaje					Estándar				Calentamiento eléctrico			
Código	Voltaje	Ciclo	Fase	Alambre	Amperaje de carga plena	Interruptor automático	AWG	mm ²	Amperaje de carga plena	Interruptor automático	AWG	mm ²
Modelos de 2 velocidades												
C	380 – 415	50	3	4	4	15	14	2,5	15	20	12	4,0
D	220 – 240	50	3	3	6	15	14	2,5	25	30	10	6,0
E	220 – 240	50	1	2	10	20	12	4,0	40	50	6	16,0
F	440 – 480	60	3	3	4	15	14	2,5	16	20	12	4,0
J	200	50	3	3	5	15	14	2,5	21	25	10	6,0
O	208 – 240	60	3	3	7	15	14	2,5	25	30	10	6,0
Y	208 – 240	60	1	2	10	20	12	4,0	43	50	6	16,0
Modelos de velocidad variable												
Q	200 – 240	50/60	3	3	5	15	14	3x2,5	23	25	10	3x6,0

NOTA: Los tamaños de los cables mostrados son para cobre, THHN, conductor de 90°C según el artículo 310 de NEC.

Tabla 12

Instalación

Especificaciones eléctricas Modelos de 35 libras de capacidad												
Designación de voltaje					Estándar				Calentamiento eléctrico			
Código	Voltaje	Ciclo	Fase	Alambre	Amperaje de carga plena	Interruptor automático	AWG	mm ²	Amperaje de carga plena	Interruptor automático	AWG	mm ²
Modelos de 2 velocidades												
C	380 – 415	50	3	4	5	15	14	2,5	26	30	10	6
D	220 – 240	50	3	3	7	20	12	4	43	50	6	16
F	440 – 480	60	3	3	5	15	14	2,5	26	30	10	6
O	208 – 240	60	3	3	7	20	12	4	43	50	6	16
Y	208 – 240	60	1	2	12	25	10	6	No disponible			
Modelos de velocidad variable												
N	440 – 480	50/60	3	3	2,3	15	14	3x2,5	27,3	30	10	3x6
P	380 – 415	50/60	3	3	2,3	15	14	3x2,5	24	25	10	3x6
Q	208 – 240	50/60	3	3	5,9	15	14	3x2,5	43,4	45	6	3x16
T	208 – 240	50/60	1	2	5,9	15	14	2x2,5	No disponible			
X	200 – 240	50/60	1 o 3	2 o 3	5,9/5,9	15	14	2x2,5 3x2,5	No disponible			

NOTA: Los tamaños de los cables mostrados son para cobre, THHN, conductor de 90°C según el artículo 310 de NEC.

Tabla 13

Especificaciones eléctricas Modelos de 40 libras de capacidad												
Designación de voltaje					Estándar				Calentamiento eléctrico			
Código	Voltaje	Ciclo	Fase	Alambre	Amperaje de carga plena	Interruptor automático	AWG	mm ²	Amperaje de carga plena	Interruptor automático	AWG	mm ²
Modelos de 2 velocidades												
C	380 – 415	50	3	4	5	15	14	2,5	26	30	10	6,0
D	220 – 240	50	3	3	8	15	14	2,5	46	50	6	16,0
F	440 – 480	60	3	3	5	15	14	2,5	29	30	10	6,0
J	200	50	3	3	8	20	12	4,0	39	50	6	16,0
O	208 – 240	60	3	3	7	20	12	4,0	44	50	6	16,0
Y	208 – 240	60	1	2	14	30	10	6,0	No disponible			
Modelos de velocidad variable												
N	440 – 480	50/60	3	3	3	15	14	2,5	28	30	10	6,0
P	380 – 415	50/60	3	3	3	15	14	2,5	25	30	10	6,0
Q	200 – 240	50/60	3	3	4	15	14	2,5	42	50	6	16,0
X	200 – 240	50/60	1 o 3	2 o 3	11	15	14	2,5	No disponible			

NOTA: Los tamaños de los cables mostrados son para cobre, THHN, conductor de 90°C según el artículo 310 de NEC.

Tabla 14

Instalación

Especificaciones eléctricas Modelos de 50 libras de capacidad												
Designación de voltaje					Estándar				Calentamiento eléctrico			
Código	Voltaje	Ciclo	Fase	Alambre	Amperaje de carga plena	Interruptor automático	AWG	mm ²	Amperaje de carga plena	Interruptor automático	AWG	mm ²
Modelos de 2 velocidades												
C	380 – 415	50	3	4	6	15	14	4x2,5	39	50	6	16
D	220 – 240	50	3	3	10	20	12	3x4	64	70	4	25
E	220 – 240	50	1	2	15	30	10	2x6	No disponible			
F	440 – 480	60	3	3	6	15	14	3x2,5	39	50	6	16
J	200	50	3	3	10	20	12	3x4	39	50	6	16
O	208 – 240	60	3	3	10	20	12	3x4	64	70	4	25
Y*	208 – 240	60	1	2	15	30	10	2x6	No disponible			
Modelos de velocidad variable												
N	440 – 480	50/60	3	3	4	15	14	3x2,5	41,6	45	8	3x10
P	380 – 415	50/60	3	3	4	15	14	3x2,5	36,5	40	8	3x10
Q	200 – 240	50/60	3	3	6,3	15	14	3x2,5	62,6	70	4	3x25
T	200 – 240	50/60	1	2	6,3	15	14	2x2,5	No disponible			
X	200 – 240	50/60	1 o 3	2 o 3	6,3/6,3	15	14	2x2,5 3x2,5	No disponible			

NOTA: Los tamaños de los cables mostrados son para cobre, THHN, conductor de 90°C según el artículo 310 de NEC.

*Modelos con monedas solamente.

Tabla 15

Especificaciones eléctricas Modelos de 60 libras de capacidad												
Designación de voltaje					Estándar				Calentamiento eléctrico			
Código	Voltaje	Ciclo	Fase	Alambre	Amperaje de carga plena	Interruptor automático	AWG	mm ²	Amperaje de carga plena	Interruptor automático	AWG	mm ²
Modelos de 2 velocidades y velocidad fija												
C	380-415	50	3	4	4	15	14	2,5	37	40	8	10,0
D	220-240	50	3	3	7	20	12	4,0	63	70	4	25,0
F	440-480	60	3	3	4	15	14	2,5	41	50	6	16,0
J	200	50	3	3	8	20	12	4,0	55	60	4	25,0
O	208-240	60	3	3	10	20	12	4,0	66	70	4	25,0
Modelos de velocidad variable												
N	440-480	50/60	3	3	4	15	14	2,5	42	50	8	10,0
P	380-415	50/60	3	3	5	15	14	2,5	37	40	8	10,0
Q	200-240	50/60	3	3	5	15	14	2,5	61	70	4	25,0
X	200-240	50/60	1/3	2/3	9	15	14	2,5	No disponible			

NOTA: Los tamaños de los cables mostrados son para cobre, THHN, conductor de 90°C según el artículo 310 de NEC.

Tabla 16

Instalación

Especificaciones eléctricas Modelos de 80 libras de capacidad												
Designación de voltaje					Estándar				Calentamiento eléctrico			
Código	Voltaje	Ciclo	Fase	Alambre	Amperaje de carga plena	Interrupción automática	AWG	mm ²	Amperaje de carga plena	Interrupción automática	AWG	mm ²
Modelos de velocidad variable												
N	440 – 480	50/60	3	3	4	15	14	2,5	42	50	6	16,0
P	380 – 415	50/60	3	3	4	15	14	2,5	37	40	8	10,0
Q	200 – 240	50/60	3	3	7	15	14	2,5	82	90	2	35,0

NOTA: Los tamaños de los cables mostrados son para cobre, THHN, conductor de 90°C según el artículo 310 de NEC.

Tabla 17

Especificaciones eléctricas Modelos de 125 libras de capacidad												
Designación de voltaje					Estándar				Calentamiento eléctrico			
Código	Voltaje	Ciclo	Fase	Alambre	Amperaje de carga plena	Interrupción automática	AWG	mm ²	Amperaje de carga plena	Interrupción automática	AWG	mm ²
Modelos de velocidad variable												
N	440 – 480	50/60	3	3	9	15	14	2,5	No disponible			
P	380 – 415	50/60	3	3	9	15	14	2,5	No disponible			
Q	200 – 240	50/60	3	3	16	20	12	4,0	No disponible			

NOTA: Los tamaños de los cables mostrados son para cobre, THHN, conductor de 90°C según el artículo 310 de NEC.

Tabla 18

Resolución de problemas

Si la máquina no funciona después que se conecta la alimentación eléctrica, realice el siguiente procedimiento:

1. Desconecte la alimentación eléctrica.
2. Desbloquee y levante la cubierta superior.
3. Revise los fusibles del circuito.
 - *Para modelos de temporizador mecánico, P-computer y S-computer*, el fusible del circuito de control está situado en la abrazadera central.
 - *Para modelos EDC y V-computer*, los fusibles del circuito de control dual (uno primario y otro secundario) están en el módulo de control. En una calcomanía se identifica el (los) fusible(s) y se proporcionan las especificaciones de fusible apropiadas para el modelo específico.
 - *En los modelos NetMaster*, los fusibles de circuito se ubican a un costado de la caja de control.
 - *En los modelos de control A y control B*, los fusibles de circuito se ubican en el tablero de salida.
4. Si se fundió el fusible del circuito de control, reemplácelo con un fusible de la especificación apropiada, según lo indicado en la calcomanía.

IMPORTANTE: Llame a un electricista cualificado si se funden los fusibles de repuesto.

Requisitos de vapor (opción de calentamiento de vapor solamente)

	ADVERTENCIA
<p>Superficies calientes causará quemaduras graves. Cierre el suministro de vapor y deje que se enfríen las tuberías, las conexiones y los componentes de vapor antes de tocarlos.</p> <p style="text-align: right; font-size: small;">W505SP</p>	

En el caso de máquinas equipadas con calor de vapor opcional, instale tubería que cumpla con las normas comerciales para vapor. Los requisitos de vapor se muestran en la *Tabla 19*.

Información sobre el suministro de vapor		
Tamaño de conexión de entrada de vapor	18 – 80 libras	,5 plg (13 mm)
	125 libras	,75 plg (19 mm)
Número de entradas de vapor	1	
Presión recomendada	30 – 80 psi (2,0 – 5,4 barios)	
Máxima presión	80 psi (5,4 barios)	

Tabla 19

IMPORTANTE: De no instalar el filtro de vapor suministrado por el cliente se puede anular la garantía.

Distribución de suministro (máquinas OPL solamente)

	ADVERTENCIA
<p>Productos químicos peligrosos pueden causar lesiones a los ojos y la piel. Use protección para los ojos y las manos cuando trabaje con productos químicos; siempre evite contacto directo con productos químicos. Antes de trabajar con productos químicos, lea las instrucciones del fabricante con respecto a contactos accidentales. Asegúrese de que exista un lugar cercano adecuado para enjuagarse los ojos y una ducha de emergencia. Revise a intervalos regulares si existen fugas de productos químicos.</p>	
W363SP	

Distribución de suministro			
Capacidades	18, 20, 30, 40, 60, 80	25, 27, 35, 50	125
Número de compartimentos de suministro de productos secos	3	3	0 o 5 (opcional)
Número de compartimentos de suministro de productos líquidos (OPL solamente)	4	5	5
Tamaño de la conexión de suministro líquido	,31 plg (8 mm)	,31 plg (8 mm)	,63 plg (15,9 mm)

IMPORTANTE: El goteo de productos químicos sin diluir puede dañar la máquina. Todas las bombas de distribución de suministro por inyección de productos químicos y las tuberías distribuidoras deben montarse por debajo del punto de inyección de la lavadora. Los anillos no previenen los goteos si no se siguen estas instrucciones. Consulte la *Figura 44*.



Figura 44

IMPORTANTE: De no seguir estas instrucciones se podría dañar la máquina y anular la garantía.

Conexión de suministro de líquido externo

Modelos OPL de 18 – 80 libras

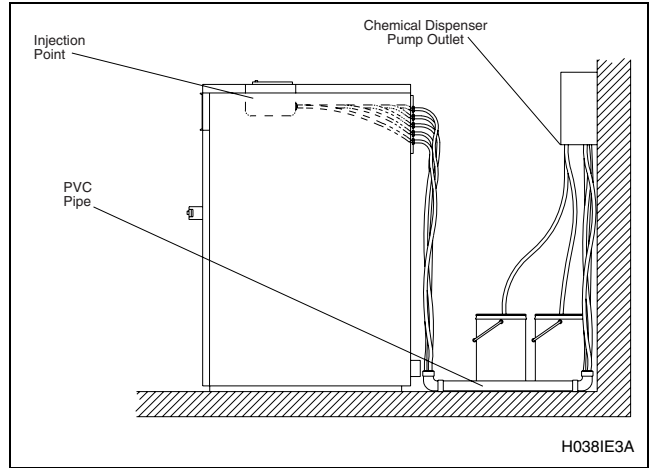
1. En la parte trasera de la máquina, ubique la abertura de 1,5 pulgada (38 mm) situada en el lado superior derecho del panel de válvulas. Consulte la *Figura 45*.



Figura 45

2. Junte las mangueras de suministro externo y páselas a través de la abertura.
3. Ubique las 4 boquillas con tapa en el distribuidor de suministro líquido y quite las tapas. Consulte la *Figura 46*.

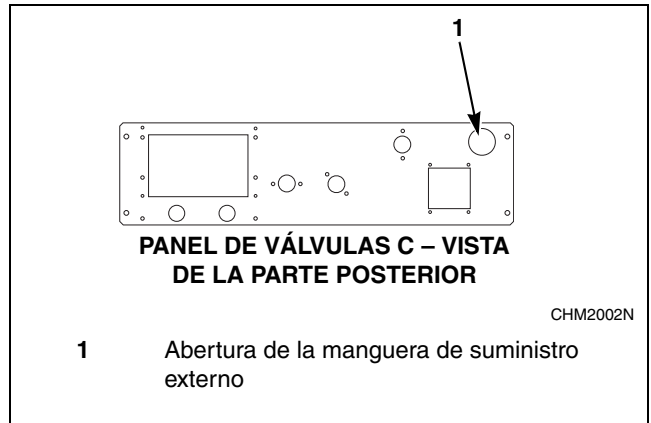

Figura 46

4. Conecte las mangueras a las boquillas empujando cada manguera sobre el borde de la boquilla. Las mangueras deben encajar ajustadas en las boquillas.
5. Asegúrelas con las abrazaderas apropiadas.

NOTA: No intente hacer conexiones eléctricas de la bomba de suministro por inyección de productos químicos en puntos que no sean los proporcionados específicamente para ese fin por la fábrica.

Las máquinas conectadas a líneas de 200 VCA proporcionan salidas con fusible L1 y L2 con capacidad nominal de 3 amperios, las cuales pueden usarse para activar bombas de suministro de 208 – 240 VCA.

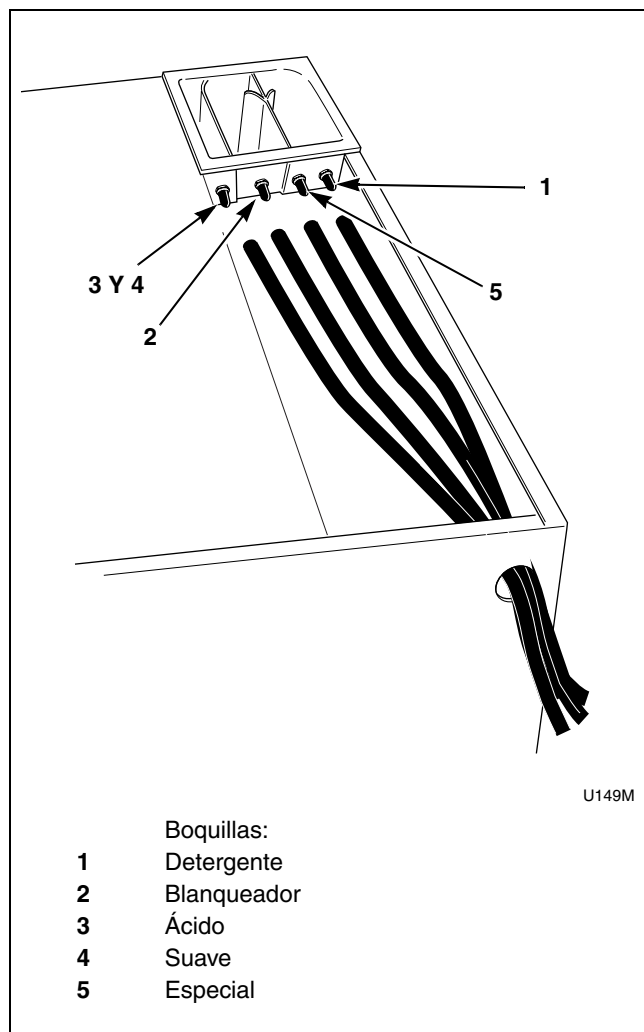
Las máquinas conectadas a líneas de 400 VCA no proporcionan salidas L1 y L2. Se debe proporcionar una fuente de alimentación externa para activar la bomba de suministro de productos químicos.

No use L1 ni L2 con la línea común para suministrar 120 VCA a bombas de suministro por inyección de productos químicos, si la máquina está equipada con un transformador de control. Consulte las Figuras Figura 47 a Figura 53.

	ATENCIÓN
<p>Voltaje (tensión) peligroso. Causará daños a la máquina y al microprocesador. No intente obtener 110 VCA utilizando L1 ó L2 con la línea común. No use un alambre de energía de 240 VCA en la lavadora extractora y un conector a tierra para obtener 110 VCA.</p>	
W365SP	

Consulte las instrucciones del vendedor de productos de suministro para obtener los detalles de operación acerca de las inyecciones de suministro.

Modelos OPL de 125 libras (Con distribuidor de suministros opcional)

Consulte la Figura 54 y la Figura 55

1. Quite los tapones de la base. Los tapones se ponen en el interior de la anilla de la tubería.
2. Instale protectores contra tirones, incluidos en la tuerca de sellado
3. Introduzca las tuberías por la base. No quite las tazas de suministro de productos secos. El tubo debe extenderse dentro de la taza de plástico, con excepción del tubo de suavizante, que debe ir a la parte exterior de la taza.
4. Apriete la tuerca de sellado para impedir que el tubo se salga del conjunto.

Instalación



Figura 47



Figura 49

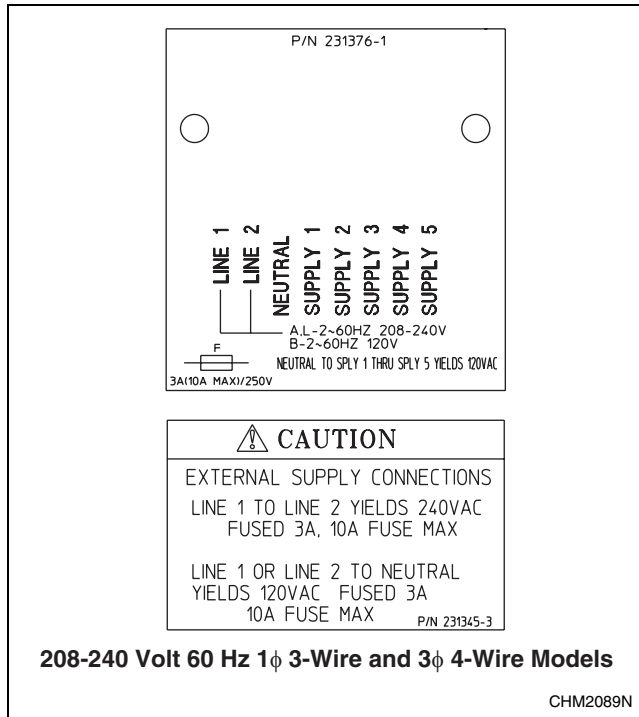

Figura 48

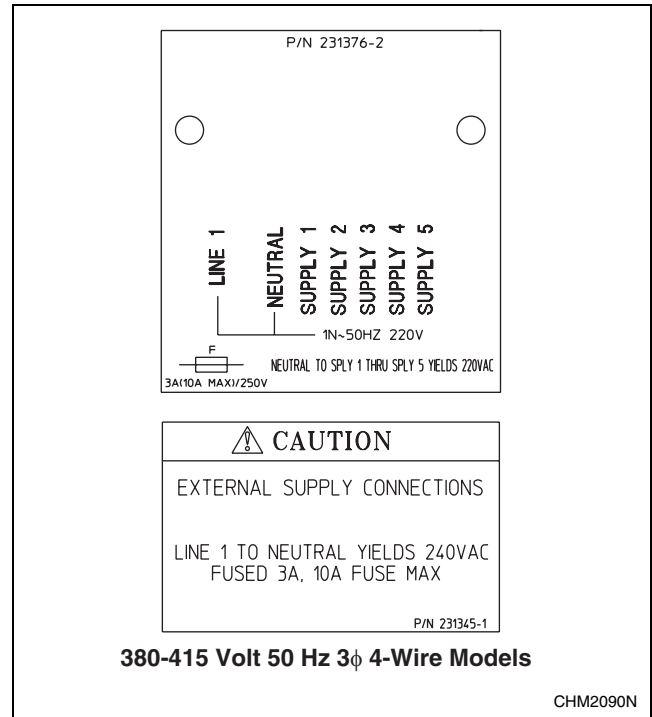

Figura 50

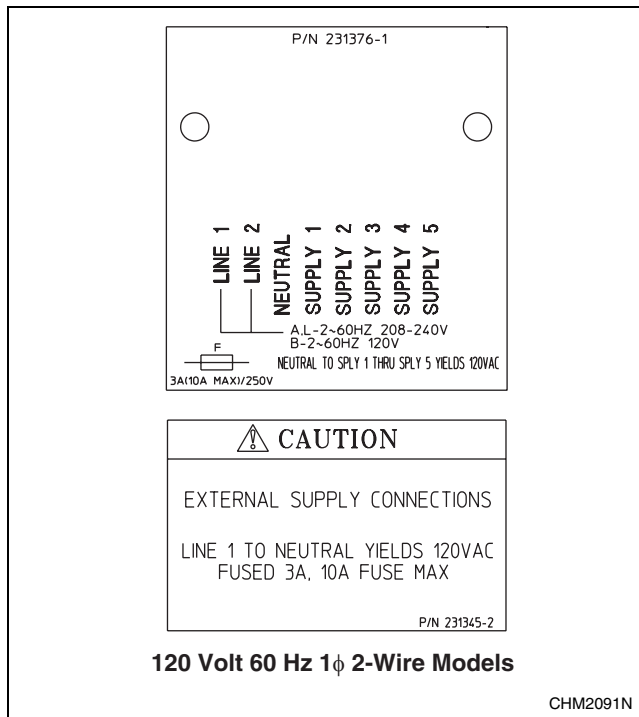

Figura 51

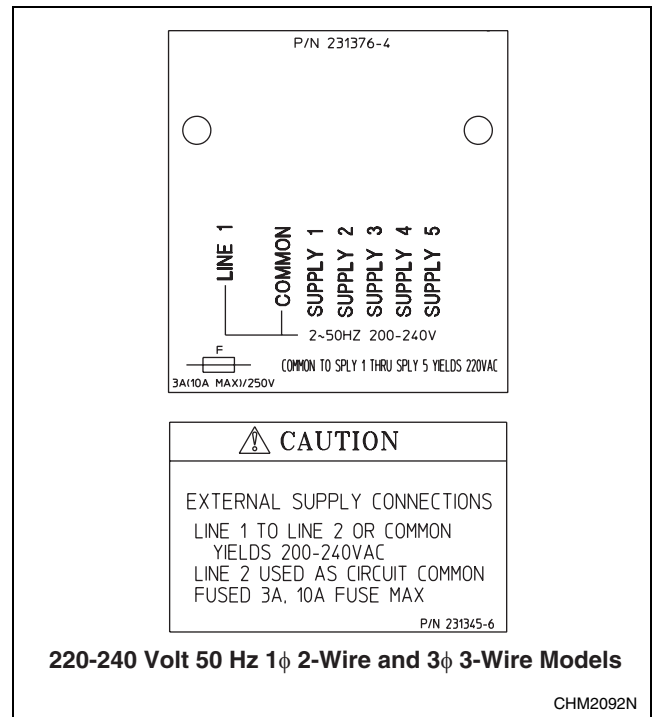

Figura 53

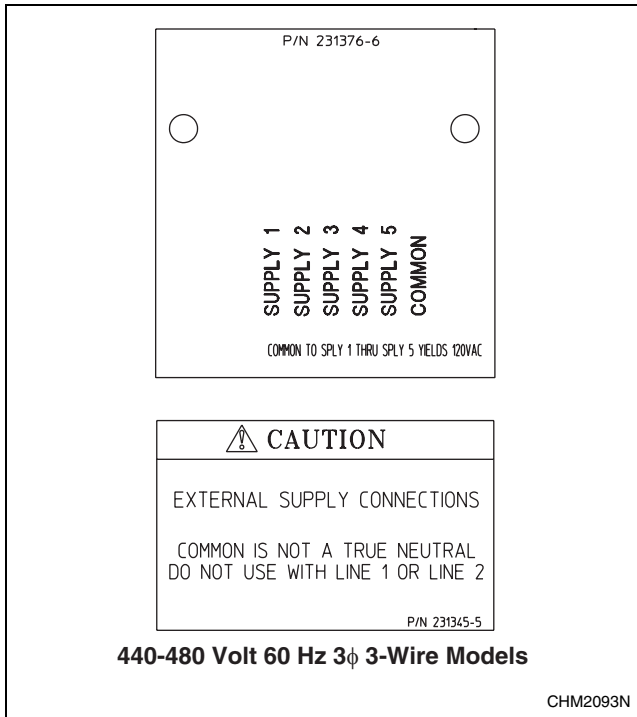

Figura 52

Instalación

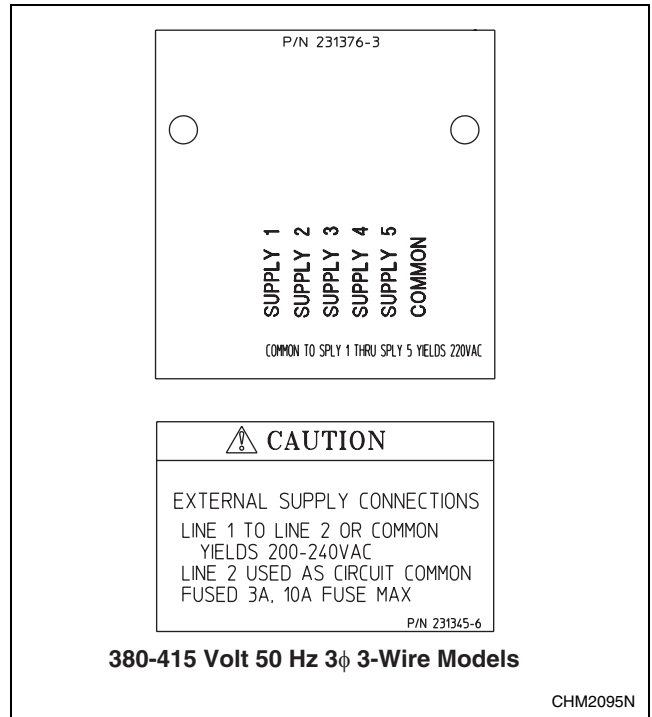
El terminal SUPPLY 1 a SUPPLY 5 proporciona 120 o 240 VCA con fusibles a 500 mA. Consulte la calcomanía en la tira de terminales de suministro externo para determinar si la lavadora extractora proporciona 120 VCA o 240 VCA. Se pueden usar estas conexiones para proporcionar señales al sistema de suministro de inyección de productos químicos pero no deben usarse para alimentar la bomba.

IMPORTANTE: Si se aumentan los valores nominales de los fusibles se podrían dañar los circuitos de la lavadora extractora.

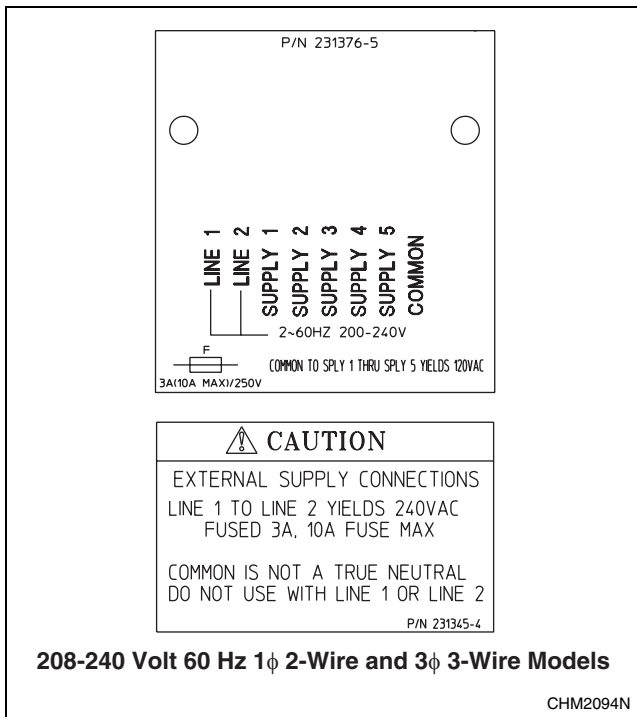
IMPORTANTE: Cualquier bomba del sistema de inyección que requiera 110 VCA debe alimentarse por una fuente de corriente externa separada.

Consulte los detalles de operación en las instrucciones del sistema de suministro de inyección de productos químicos.



Figura 54



Figura 55

Ajuste del asidero de la puerta

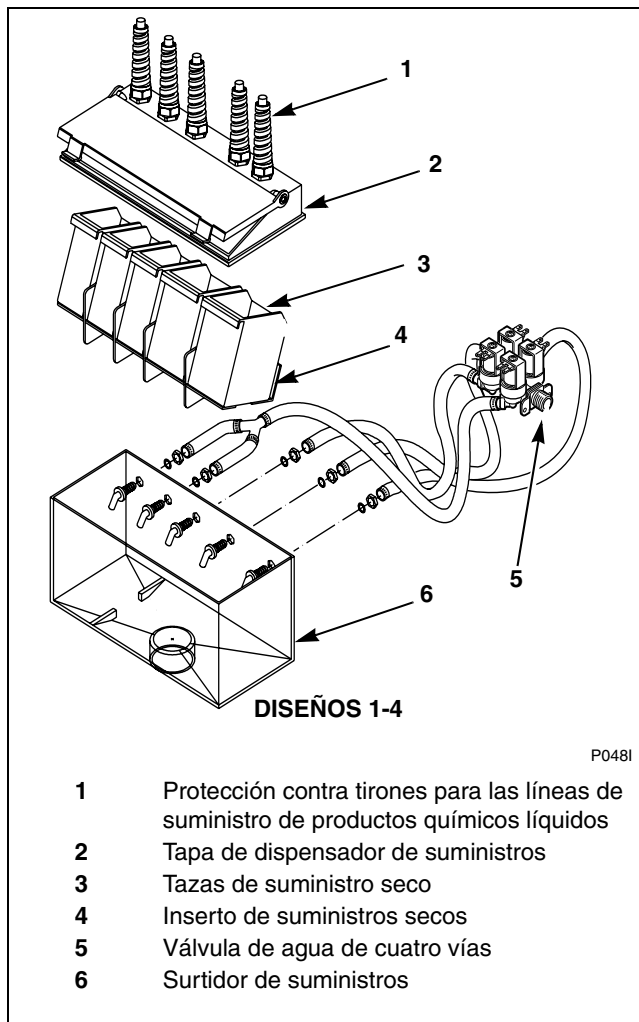
Después de haber instalado debidamente la máquina, se debe verificar la posición del asidero de la puerta.

1. Retire los paneles delanteros exteriores.
2. Retire la cubierta de la traba de la puerta.
3. Con el asidero en posición enganchada, el brazo del enganche del asidero de la puerta bloquea el movimiento del pasador de seguridad.
4. Cambie de posición el asidero para permitir que el pasador de seguridad se mueva debidamente. Comience aflojando las tuercas de las bisagras de la puerta con la puerta cerrada y el asidero de la puerta enganchado. Consulte la *Figura 56*.

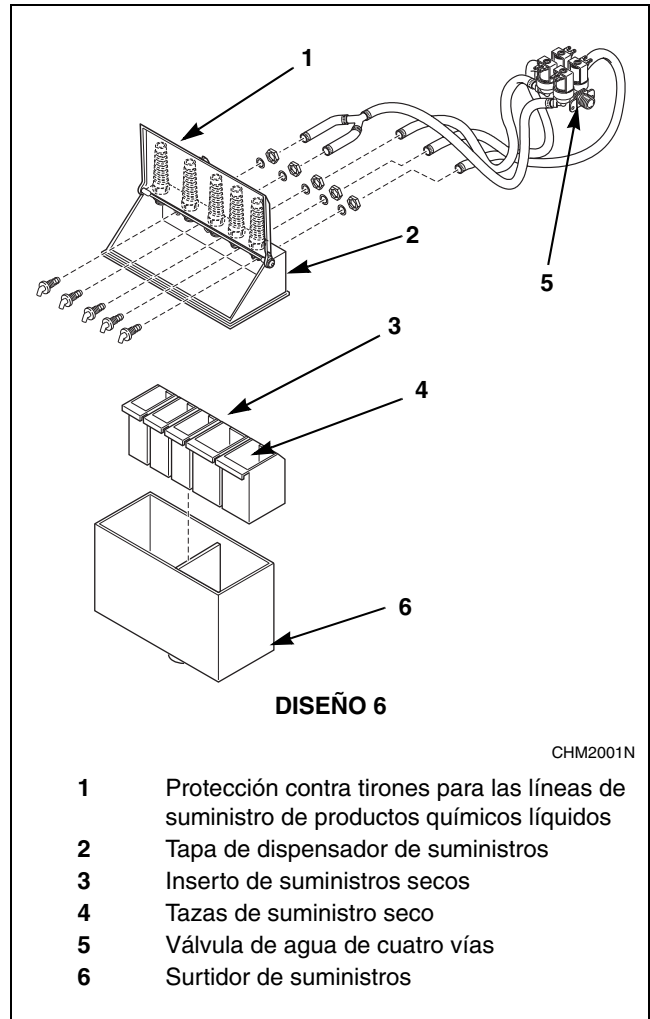

Figura 56

5. Mientras empuja el asidero de la puerta hacia abajo contra el agarre en L, vuelva a apretar las tuercas de las bisagras de la puerta. Consulte la *Figura 57*.

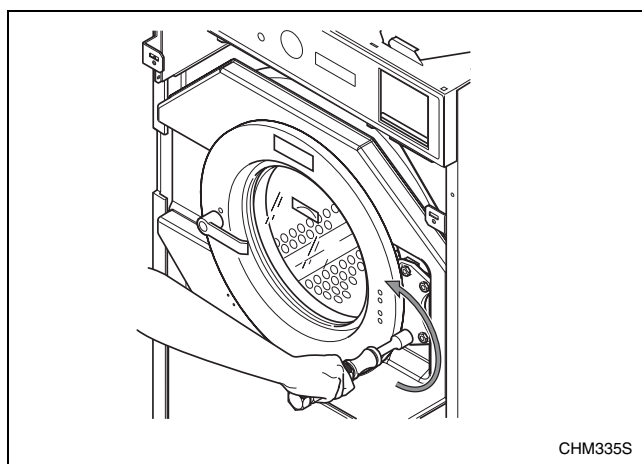

Figura 57

6. Verifique que cuando el asidero está en posición enganchada, el brazo del enganche del asidero de la puerta no bloquea el movimiento del pasador de seguridad.
7. Vuelva a instalar la cubierta de la traba de la puerta.
8. Vuelva a instalar el panel delantero exterior.

IMPORTANTE: Si el seguro y el sistema de enclavamiento de la puerta no funcionan correctamente después de ajustarse, llame a un técnico de servicio.

Prueba de función de control

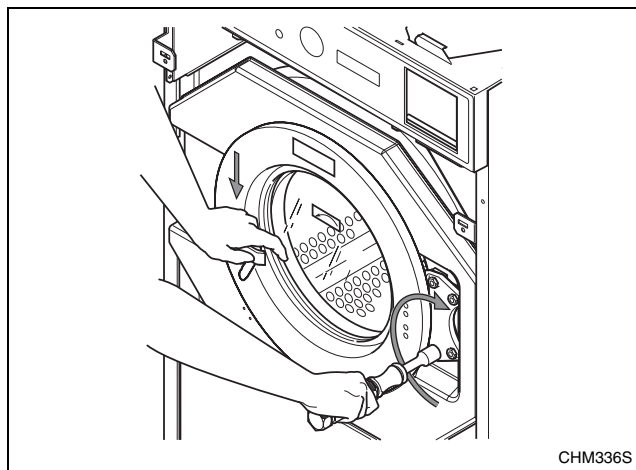
La máquina debe limpiarse después de terminar la instalación. Después debe ejecutarse una prueba de función en la máquina descargada.

1. Compruebe el suministro de corriente en lo que se refiere a voltaje, fase y ciclos correctos para asegurarse de que sea apropiado para la máquina.
2. Abra las válvulas de corte manuales a la máquina.
3. Conecte la alimentación eléctrica.
4. Compruebe el enclavamiento de la puerta antes de empezar la operación:
 - a. Abra la puerta de carga.

Para máquinas operadas con monedas, presione el botón redondo situado en la manija de la puerta y gire la manija de la puerta hacia abajo.

Para máquinas diseñadas para uso en locales de lavanderías, presione y mantenga presionado el botón de desbloqueo de la puerta ubicado al lado izquierdo del panel de control. Presione el botón redondo situado en la manija de la puerta y gire la manija de la puerta hacia abajo.

- b. Trate de arrancar la máquina con la puerta abierta. La máquina no debe arrancar si la puerta está abierta.

- c. Cierre la puerta sin ponerle el seguro e intente arrancar la máquina. La máquina no debe arrancar si la puerta no está asegurada.
 - d. Cierre y ponga el seguro a la puerta y comience el ciclo. Intente abrir la puerta mientras el ciclo está funcionando. No debe ser posible abrir la puerta.

Si el seguro y el sistema de enclavamiento de la puerta no funcionan correctamente, llame a un técnico de servicio.

5. Ejecute un ciclo completo, comprobando la operación de las válvulas de entrada de agua, de drenaje y las funciones de extracción.
6. Verifique que la rotación del tambor sea en el sentido contrario a las manecillas del reloj en el paso de extracción.
 - a. Si la rotación no es en el sentido contrario a las manecillas del reloj en el paso de extracción, desconecte la corriente.
 - b. Para los modelos de velocidad variable, solicite que un electricista cualificado invierta dos de los cables del motor en el bloque de terminales del impulsor de CA (terminales U, V y W).
 - c. Para los modelos de 2 velocidades, solicite que un electricista cualificado use el diagrama de cableado incluido con la máquina para determinar cuáles son los conductores de alimentación de entrada que deben cambiarse.